

何處可以找到需要的資料

Unpacking Guide (拆裝指南)

提供有關如何拆裝和放置印表機的資訊和說明。在使用印表機之前，您必須移除此手冊所敘述的保護裝置。

中文使用手冊 (此手冊)

提供有關組裝印表機和安裝印表機驅動程式和選購品。

Reference Guide (線上進階使用說明)

提供有關印表機的功能、選購品、維護、解決方法和技術規格的詳細資訊。

線上輔助說明

提供有關印表機驅動程式和控制印表機的工具程式之詳細資訊和說明。當您安裝印表機驅動程式和工具程式時，將會自動安裝線上輔助說明。

EPSON

雷射印表機

EPL-5800

All rights reserved. No part of this publication may be reproduced, stored in a retrieval system, or transmitted in any form or by any means, mechanical, photocopying, recording, or otherwise, without the prior written permission of SEIKO EPSON CORPORATION. No patent liability is assumed with respect to the use of the information contained herein. Neither is any liability assumed for damages resulting from the use of the information contained herein.

Neither SEIKO EPSON CORPORATION nor its affiliates shall be liable to the purchaser of this product or third parties for damages, losses, costs, or expenses incurred by purchaser or third parties as a result of: accident, misuse, or abuse of this product or unauthorized modifications, repairs, or alterations to this product, or (excluding the U.S.) failure to strictly comply with SEIKO EPSON CORPORATION's operating and maintenance instructions.

SEIKO EPSON CORPORATION shall not be liable against any damages or problems arising from the use of any options or any consumable products other than those designated as Original EPSON Products or EPSON Approved Products by SEIKO EPSON CORPORATION.

EPSON and EPSON ESC/P are registered trademarks and EPSON ESC/P 2 is a trademark of SEIKO EPSON CORPORATION.

General Notice: Other product names used herein are for identification purposes only and may be trademarks of their respective owners. EPSON disclaims any and all rights in those marks.

Copyright © 1999 by SEIKO EPSON CORPORATION, Nagano, Japan.



Printed on Recycled Paper.

本手冊的內容若有變更，恕不另行通知。

中文使用手冊

Speedo, Fontware, FaceLift, Swiss, and Dutch are trademarks of Bitstream Inc.

CG Times and CG Omega are registered trademarks of Miles, Inc.

Univers is a registered trademark of Linotype AG and/or its subsidiaries.

Antique Olive is a trademark of Fonderie Olive.

Albertus is a trademark of Monotype Corporation plc.

Coronet is a trademark of Ludlow Industries (UK) Ltd.

Arial and Times New Roman are registered trademarks of Monotype Corporation plc.

Dutch and Swiss are trademarks of Bitstream Inc.

Times, Helvetica and Palatino are registered trademarks of the Linotype AG and/or its subsidiaries.

ITC AvanGarde Gothic, ITC Bookman, ITC Zapf Chancery and ITC Zapf Dingbats are registered trademarks of the International Typeface Corporation.

Century SchoolBook is registered trademark of the Kingsley-ATF Type Corporation.

New Century Schoolbook is a trademark of the Linotype AG and/or its subsidiaries.

HP and HP LaserJet are registered trademarks of Hewlett-Packard Company.

Adobe and PostScript are trademarks of Adobe Systems Incorporated, which may be registered in certain jurisdictions.

The PCL6 compatible interpreter is a customized version of IPS-PRINT SIX © developed by Xionics Document Technologies, Inc., a subsidiary of Oak Technology, Inc.

目錄

1 安全性說明指示

雷射印表機的注意事項.....	1
重要的安全說明.....	4
警告、注意和附註.....	5

2 組裝及連接印表機

找尋放置印表機的位置.....	6
紙張的安裝.....	8
連接電源線.....	10
連接至電腦.....	11
使用並行界面連接 PC	11
使用 USB 連接.....	11
測試印表機的連接狀態.....	12
從控制面板列印狀態表	12

3 選購品的安裝方式

選購 500 張下方進紙匣.....	14
安裝	14
選購後方出紙板.....	16
安裝	16
記憶體模組.....	18
安裝	18
ROM 模組.....	23
安裝	23
界面卡.....	27
安裝	27

4 安裝印表機驅動程式

Windows 使用者.....	30
Macintosh 使用者.....	36
更改印表機驅動程式基本設定	39
Windows 使用者	39
印表機測試	40
從印表機驅動程式列印狀態表.....	40

5 關於這台印表機 ...

下一步該如何做	43
線上使用手冊的使用方法	43
系統需求.....	44

6 安全性資訊

雷射的安全性	45
CDRH 安全規定守則	45
雷射安全性認證標籤.....	46
內部的雷射輻射量.....	46
臭氧的安全性.....	47
符合 ENERGY STAR.....	48

1 安全性說明指示

雷射印表機的注意事項

這台印表機是運用雷射的技術。每當您打開印表機上蓋，請注意下列所提及的相關注意事項。即使您已經相關熟悉其他種類的印表機，您還是必須確實地遵守這些注意事項，以確保安全性並有效率地操控此印表機。



警告：

請勿觸碰印表機內標示著“**CAUTION Hot Surface Avoid Contact / 注意！表面高溫避免觸碰**”字樣的加熱器或是其周圍的部份。若您剛剛使用過印表機列印資料，則此加熱器和其周圍的溫度可能非常高。

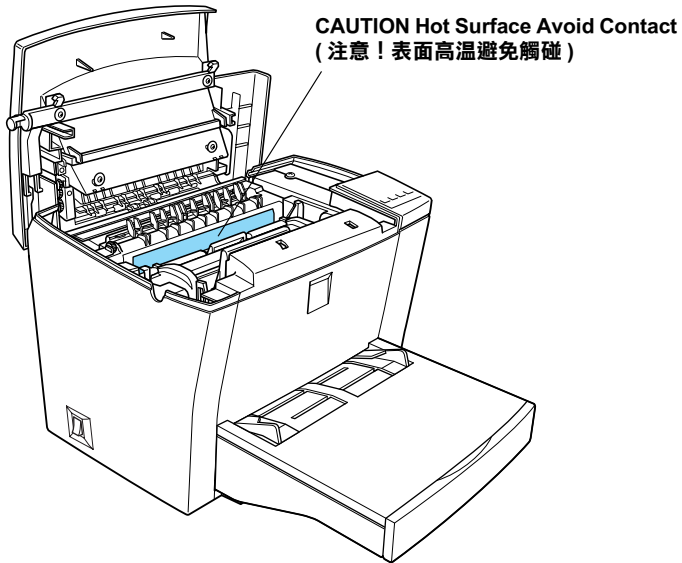

- ❑ 除了此手冊中所提及印表機部位的相關操作之外，請勿觸碰印表機內部任何的部位。
- ❑ 請勿將印表機的零件用力地安裝至其所指定的位置中。雖然這台印表機在設計上是非常堅固的，但過度粗暴的動作還是會損壞這台印表機。
- ❑ 當取出感光滾筒時，請勿觸碰感光滾筒；否則可能會降低列印品質。

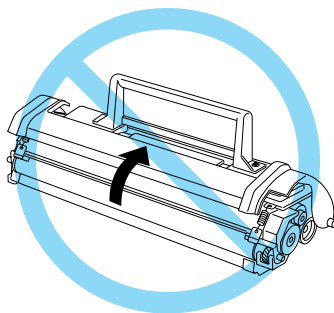

- ❑ 請不要將碳粉匣上下顛倒翻過來或將它垂直豎立起來。
- ❑ 當您在處理碳粉匣時，請務必將它放置在一個乾淨、平坦的桌面上。
- ❑ 請勿試圖修理或拆除碳粉匣上的任何零件，同時您也不可以重新填充碳粉後再使用。
- ❑ 請勿直接觸摸碳粉，且必須避免碳粉接觸到您的眼睛。

- ❑ 除非需要，否則請勿將感光滾筒單元直接暴露在室內光源中太久的時間。此單元中包含有一個綠色的感光滾筒對光線非常敏感。因此，感光滾筒的過度暴露會導致列印頁面上出現不正常的黑色或白色區域且也會縮短感光滾筒的使用壽命。

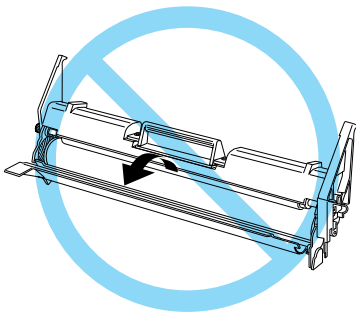

- ❑ 請注意不要刮傷感光滾筒的表面。通常當您從印表機內取出碳粉匣後，先將它放置在一個乾淨、平坦的桌面上。除此之外，請勿觸摸感光滾筒的表面，因為皮膚上的油脂會造成感光滾筒表面永久性的破壞且也會影響印表機的字印品質。
- ❑ 爲了得到最佳的列印品質，請勿將碳粉匣存放在陽光直射、灰塵多、含有鹽分的空氣、或是具有腐蝕性瓦斯（例如阿摩尼亞氣體）的地方。同時也避免將碳粉匣儲存在溫差極大或是濕度變化很大的環境中。
- ❑ 當您將碳粉匣或是感光滾筒單元從一個極低溫的環境移到高溫的地方時，請等待約一個小時之後，再裝入印表機內。如此一來，便可以避免因爲急速凝結壓縮而導致的損壞。
- ❑ 請不要將夾紙遺留在印表機的內部，這樣可能會導致印表發生過熱的現象。

重要的安全說明

當您開始操作此印表機之前，請務必瞭解下列所述的說明。

- ❑ 請遵守在印表機上所有標示的警告和說明。
- ❑ 在清潔印表機之前，請先從電源插座上拔下印表機的電源插頭。請使用乾淨的乾布清潔印表機，切勿使用液體或酒精類的清潔劑擦拭印表機。
- ❑ 請勿在靠近的水源的地方使用印表機。
- ❑ 請勿潑灑任何液體在印表機上。
- ❑ 請勿將印表機放置在不平穩的桌面上。
- ❑ 在印表機兩側和底部的細縫和開口是爲了通風。因此，請不要把通風口堵住或是圍起來。並且不要將印表機放置在床鋪、沙發、地毯、或是其他表面柔軟的物體上，因爲可能會堵塞通風口。
- ❑ 請勿在印表機的細縫上堆放任何物體，因爲這些物體可能會接觸到具危險性電壓的地方，而導致火災或是觸電。
- ❑ 連接印表機至正確的電源插座。印表機上的標籤會標示此印表機的電源需求。若您無法確定哪種的電源才可適用於這台此印表機，請直接諮詢經銷商或當地的電力公司。
- ❑ 若您無法將電源線插入電源插座內，請聯絡電工。
- ❑ 請不要將印表機放置在會纏到電線的地方。
- ❑ 當您使用延長線時，請注意不可以超過建議的安培數。除此之外，請注意所有共用這個電源插座的電器裝置之總電流量不可以超過 15 安培。
- ❑ 除了在本手冊中所提到的部份，請不要自行試圖修理這個產品。請勿打開或是掀開任何標示著「**Do Not Remove (請勿移動)**」字樣的蓋子，否則會讓您暴露在危險的電壓中。關於印表機維修服務的相關事項，請直接諮詢合格的維修中心。

- 請注意必須將耗材配件放置在兒童不容易拿到的地方。
- 當發生下列其中一種情況時，請立即將印表機的電源線從牆壁上的電源插座拔下，然後聯絡合格的專業服務中心：
 - A. 電源線或電源插頭損壞或磨損。
 - B. 若有液體潑灑到印表機的內部。
 - C. 當依手冊中的說明操作時，印表機無法正常運作。
 - D. 印表機摔落或機殼破裂損壞。
 - E. 若印表機所呈現的列印效率有明顯的落差時，且印表機液晶顯示幕上出現需要維修的訊息。

附註：

機器的調整只限於手冊提及部份，不當的調整可能會導致機器的損壞，同時可能需要合格的專業維修人員來維修。

警告、注意和附註



警告

必須小心遵守，以避免身體受傷。



注意

必須遵守，以避免損壞您的機器設備。

附註

包含重要的資料及對您在操作印表機時非常有幫助的技巧。

2 組裝及連接印表機

找尋放置印表機的位置

- ❑ 請儘可能地將印表機放置在靠近電腦或工作站的地方，使印表機的電纜線很容易地連接至電腦或工作站。
- ❑ 在印表機的周圍保留足夠的空間，可讓您容易操作和維護此印表機，並請確定有足夠的通風空間。下圖所示為我們所建議的最小空間距離。

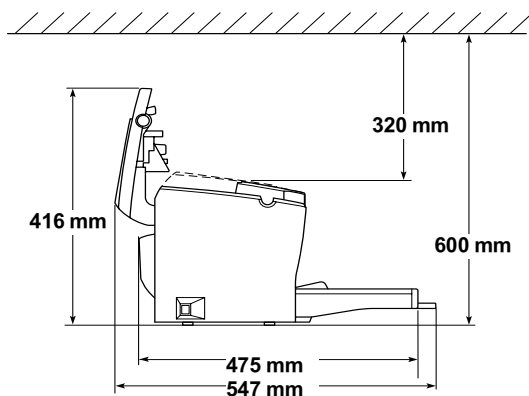
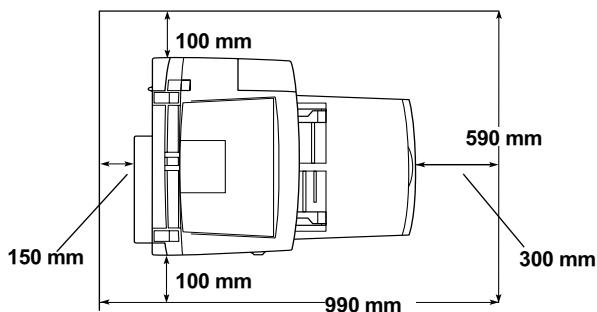

- ❑ 若您有安裝選購 500 張下方進紙匣，您可能需要在高度方面多增加 125 mm (4.9 inches)。若您有安裝選購後方出紙板，您需要在印表機的後方多增加 150 mm (5.9 inches)。



注意：

- ❑ 請勿將印表機放置在比印表機寬度狹小的地方，這樣可能會損壞印表機。

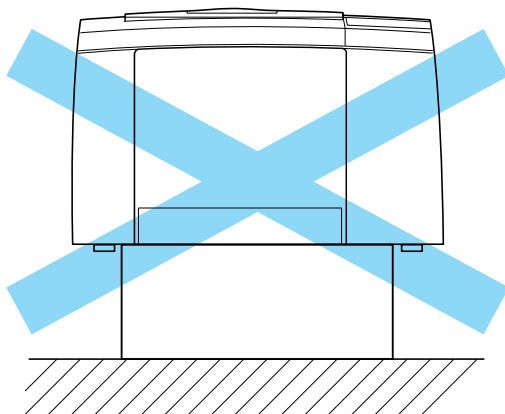

- ❑ 避免放置在陽光直射、高溫、濕度高或灰塵多的地方。
- ❑ 將印表機放置在靠近電源插座的地方。
- ❑ 避免使用受電源關閉或自動定時器控制的電源插座。突然的斷電可能會消除在電腦或印表機記憶體中重要的資料。
- ❑ 請避免與大型馬達或其他可能會分享電力的項目共用一個電源插座。
- ❑ 請將全部的電腦及印表機系統遠離有電流干擾的機器設備，如喇叭或無線電話及其充電座。

紙張的安裝

請依照下列的步驟，安裝紙張至萬用進紙匣中：

1. 如箭頭符號所指的方向，將萬用進紙匣推入印表機正下方凹槽內，直到頂住底部為止。

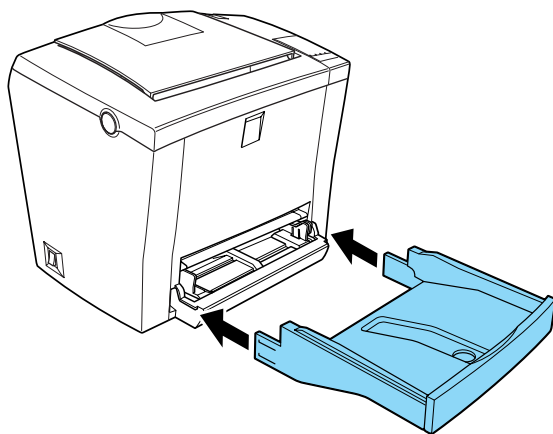

2. 將紙張邊緣定位器往兩側外移並將欲列印的紙張打散順齊，以列印面朝上的方式擺入萬用進紙匣內（普通紙最多不超過150張）。然後再視紙張寬度而定，將紙張邊緣定位器往內側移動，使之靠住整疊紙張。

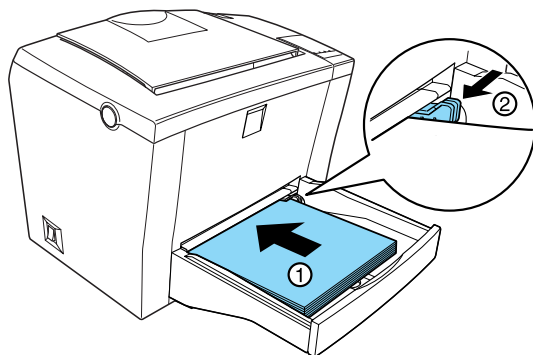

附註：

- ❑ 爲了加寬紙張邊緣定位器間的距離，當要向外滑動紙張邊緣定位器時，您必須壓住右側定位器上的卡榫。
 - ❑ 請將信紙的列印面朝上放入印表機中，且將信紙信頭的部份向前放入。
3. 如圖所示，將萬用進紙匣上蓋以凹槽面朝內的方式，平行擺放至萬用進紙匣上。

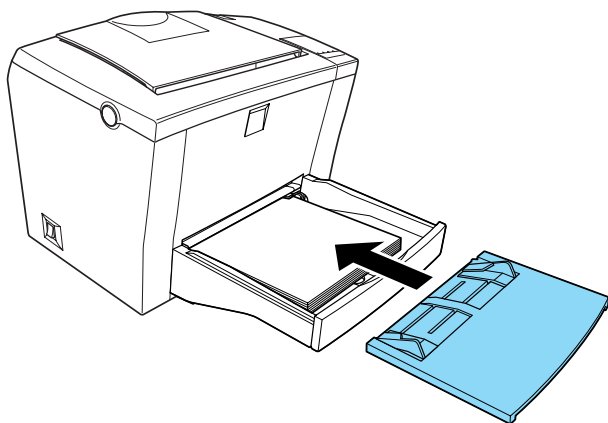

4. 往上掀開如圖所示的出紙板，並使之卡緊。

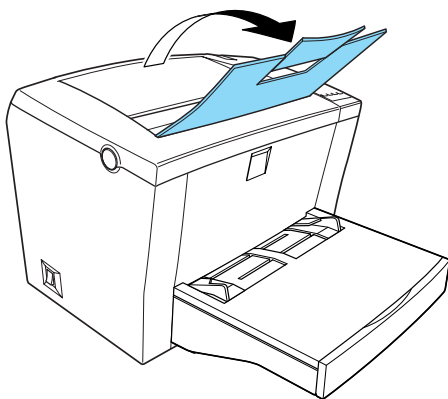

附註：

印表機的預設紙張大小設定為 A4 或 Letter 會依您所購買的地區而定。若您要列印不同於預設值的紙張大小，您必須更改印表機驅動程式內容中的“紙張大小”設定。

連接電源線

請依照下列的步驟，將印表機的電源線插入電源插座：

1. 請確定已關閉印表機的電源。當按下印表機左側的電源開關至 ○ 位置時，表示已關閉印表機電源。

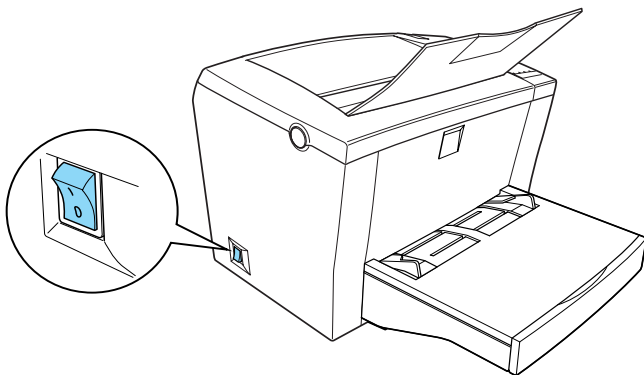

2. 將電源線的一端固定在印表機的電源線接頭上，另一端則插在電源插座上。

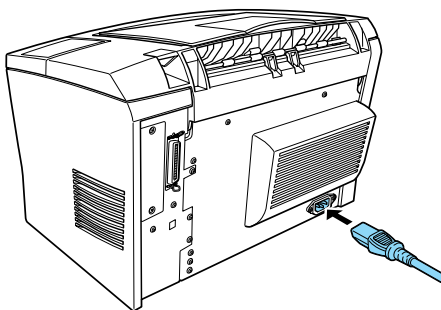

連接至電腦

這台印表機內建有標準的並行和 USB 界面連接埠可供使用。

使用並行界面連接 PC

請依照下列的步驟，透過並行界面連接印表機與電腦。

1. 請確實關閉印表機和電腦的電源。
2. 如圖所示，將並行界面電纜線的一端插入印表機背面的並行界面連接埠，再將插槽兩旁的固定夾往內扳。

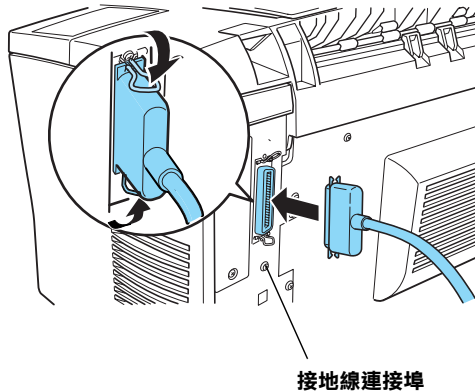

3. 將並行界面電纜線的另一端插入電腦的並行界面連接埠。

使用 USB 連接

請依照下列的步驟，透過 USB 界面連接印表機與電腦。

附註：

只能在配備標準 USB 連接埠並使用 Mac[®] OS 8.1 (或以上版本) 和 Microsoft[®] Windows[®] Me/98/2000 系統的 Macintosh[®] 和 PC 才有支援 USB 界面。

1. 如圖所示，將電纜線的一端插入印表機後方的 USB 連接埠。(電纜線兩端的接頭形狀不同，分別適用於電腦和印表機端。)

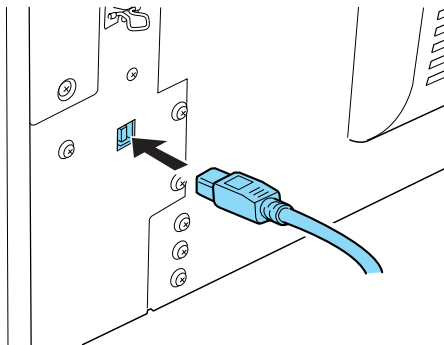

2. 將電纜線的另一端插入電腦的 USB 連接埠。

測試印表機的連接狀態

爲了確認印表機連接正確且運作正常，請從控制面板上列印狀態表。此狀態表包含有關此台印表機、目前的設定、和已安裝的選購品之資訊。

從控制面板列印狀態表

請依照下列的步驟，從印表機的控制面板列印狀態表：

1. 請確定印表機內有紙張。

2. 如圖所示，開啓印表機的電源。當按下印表機左側的電源開關至 I 位置時，表示已開啓印表機電源。

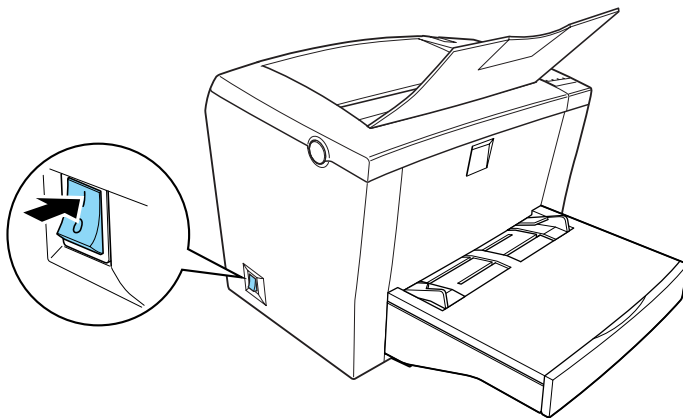

附註：

控制面板的“**連線**”指示燈號閃爍，則表示印表機正在暖機。

3. 當印表機連線（“**連線**”指示燈號亮著）時，同時按下『**切換**』和『**換頁**』鍵，則印表機便會開始列印狀態表。
4. 檢查印表機是否有清楚地列印出狀態表。

附註：

若印表機無法列印出正確的狀態表，請與經銷商聯絡。

3 選購品的安裝方式

選購 500 張下方進紙匣

除了萬用進紙匣，選購 500 張下方進紙匣 (C81336*) 提供您第二個紙張來源。

安裝

請依照下列的說明，安裝選購 500 張下方進紙槽：

1. 請關閉印表機的電源，並拔下印表機的電源線及各式界面接頭。
2. 如圖所示，向上舉起印表機，再將選購 500 張下方進紙槽擺至印表機的正下方，讓選購下方進紙槽四邊的圓孔對準印表機的四個角落。確定好方位後，即可將印表機平穩放置在選購下方進紙槽上。

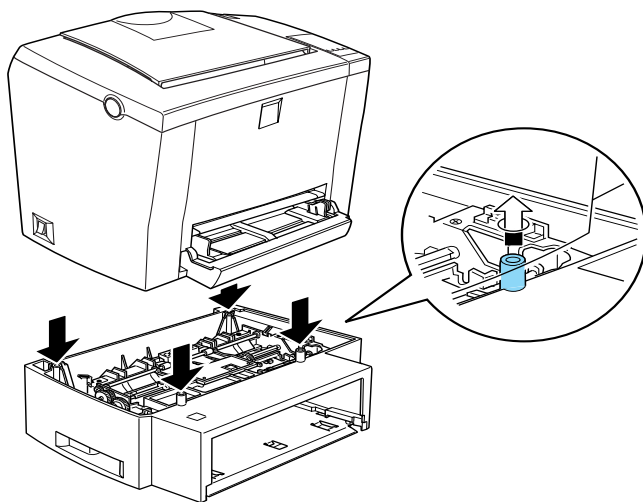

最後，再將選購下方進紙匣推入進紙槽中。

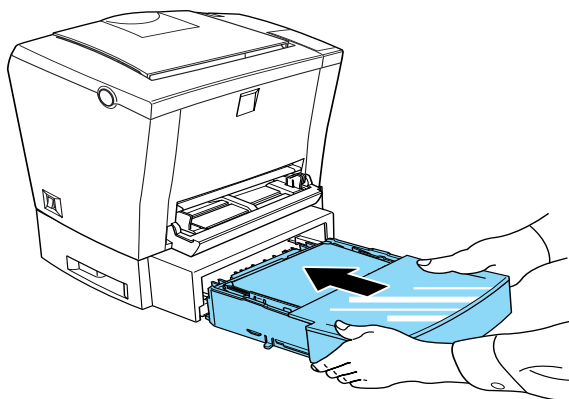

爲了確認有正確地安裝選購 500 張下方進紙槽，請列印狀態表。請參考第 12 頁 “測試印表機的連接狀態”。

請確認選購 500 張下方進紙槽有顯示在狀態表中的 “Hardware Configurations” 且爲其中之一之可用選購品。如果沒有顯示在狀態表上，請再重新安裝一次。

選購後方出紙板

印表機一般是由印表機的上方出紙槽出紙。若您想要由後方出紙，您可以安裝選購後方出紙板 (C81337*)。此出紙板可讓您立即查看列印結果，且建議您在列印需要平行出紙的紙張，如標籤或投影片時，使用選購後方出紙板。

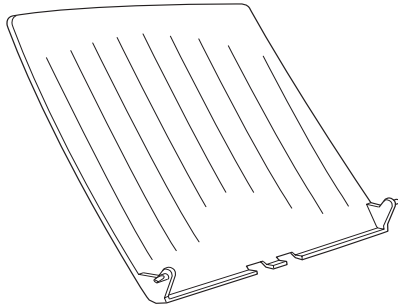

安裝

請依照下列的說明，將選購後方出紙板安裝至印表機上：

1. 請確定已經關閉印表機的電源。

2. 請將選購後方出紙板的凹槽側朝上，先將一邊的卡榫卡進印表機背面如圖所示的圓孔中，再將另一方的卡榫順勢卡入另一方的圓孔內。請勿將選購後方出紙板兩邊的卡榫同時卡入兩側的圓孔，以免造成選購後方出紙板的損壞。

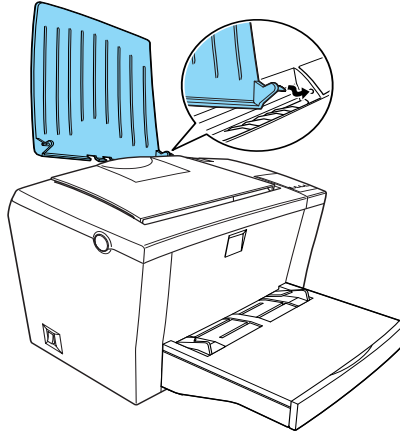

附註：

印表機的預設出紙槽為上方出紙槽。若想要由選購後方出紙板出紙，請如圖所示，壓下印表機上方的出紙方式調整桿。

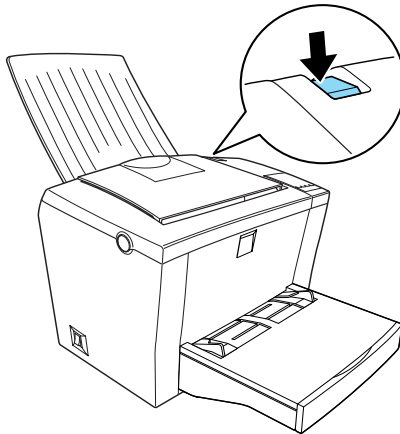

記憶體模組

藉由安裝 Dual In-line Memory Module (DIMM)，您最多可以增加印表機記憶體至 256 MB (標準的 16 MB 加上選購的 32、64、128、256 MB)。若您需要列印較複雜的文件或圖片，您可能需要額外增加記憶體。

附註：

最大的記憶體容量為 256 MB。即使您已經安裝 272 (16+256) MB 記憶體，但可以使用的最大的記憶體容量也只有 256 MB。

您可以購買不同廠牌的 DIMMs，但必須先確認您所購買的 DIMM 有符合下列的需求：

- SDRAM 種類
- 32、64、128 或 256 MB 的容量
- 168-pin 型式、64 bit、具有 SPD
- 66.66 MHz 或更高 (15 ns 或以下) 的處理速度
- 高度低於 40 mm

安裝

請依照下列的說明，將 DIMM 安裝至印表機中：



警告：

為了避免觸電，除非已經關閉印表機的電源，否則請勿嘗試安裝 DIMM。

1. 請確實關閉印表機的電源。

- 按壓印表機左側的藍色圓鈕，並向上掀開印表機上蓋。

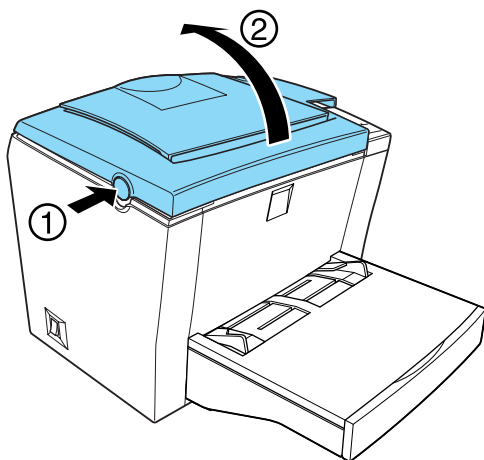

- 如圖所示，請先使用十字起子鬆開印表機右側保護板上的兩個螺絲，再拆下保護板。

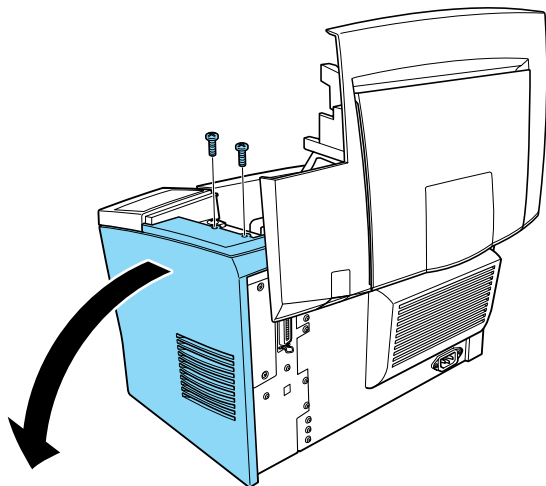

附註：

當您鬆開螺絲時，請小心避免讓螺絲掉入印表機內。取好使用具有磁性的十字起子。

4. 請將 DIMM 記憶體模組以傾斜的方式，小心地插入如圖所示的插槽中。

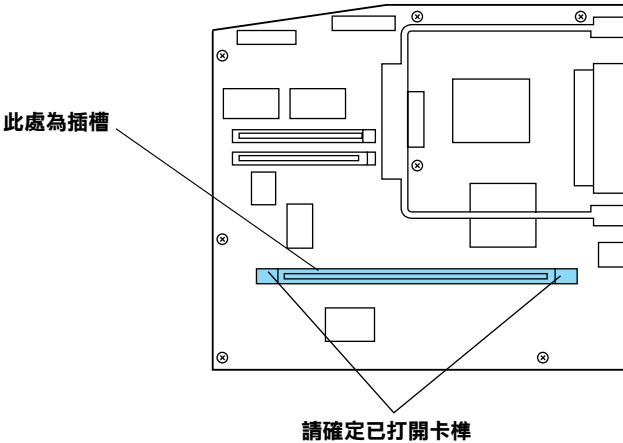

警告：

在拆除保護板後，請勿觸碰保護板內部的零組件。因為當印表機正在使用狀態中時，其內部的零組件會變燙。



注意：

在組裝記憶體模組前，請先觸摸已經接地的金屬片放掉您身上的靜電。否則，您可能會損壞某些對靜電特別敏感的電子零件。

5. 請將 DIMM 記憶體模組插入插槽中，並且將其固定住，但請勿太過用力，然後將 DIMM 插槽兩側的卡榫往內卡上。

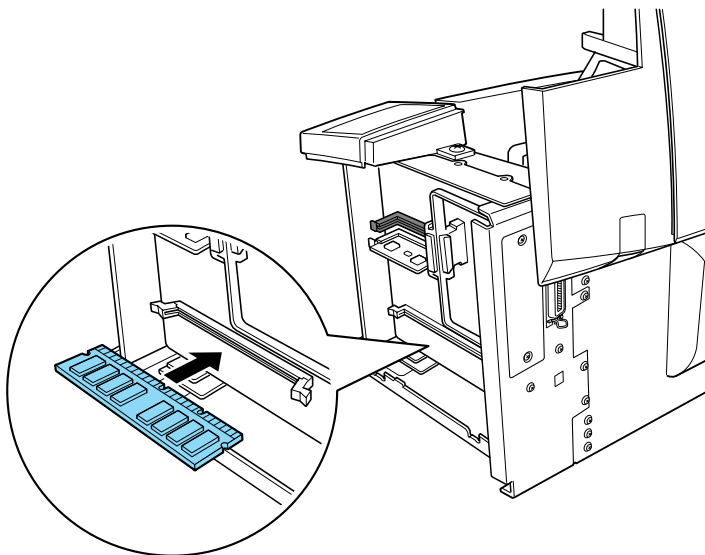

6. 請將保護蓋裝回原來的位置。

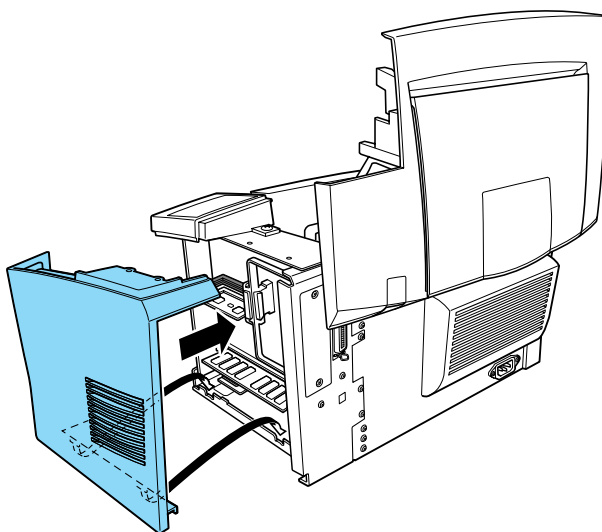

7. 鎖緊保護蓋上的兩個螺絲。

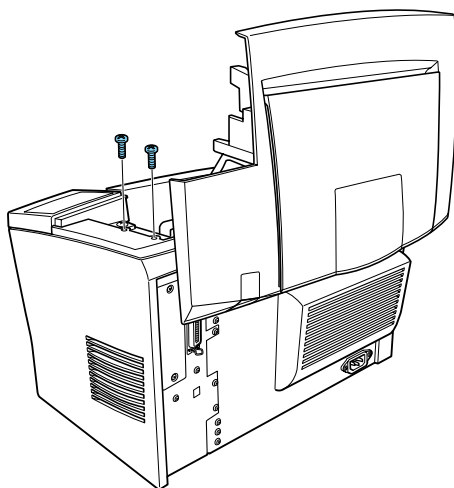

8. 輕輕地闔上印表機上蓋。

爲了確認記憶體模組已經安裝正確，請列印出狀態表。詳細的說明，請參考第 12 頁“測試印表機的連接狀態”。

若已經安裝完成的記憶體模組沒有顯示在狀態表中，請關閉印表機的電源並拔下電源線及所有連接電纜線，然後重新執行一次上述的步驟以確定 DIMM 的安裝正確。如果記憶體的容量還是不正確，請與經銷商或合格的服務中心聯絡以取得協助。

ROM 模組

Adobe® PostScript® 3™ Kit ROM 模組 (C83239*) 是一個相當有用的選購品，它能產生很清晰的 PostScript 輸出。

安裝

請依照下列的說明，安裝 ROM 模組：

1. 請確實關閉印表機的電源。
2. 按壓印表機左側的藍色圓鈕，並向上掀開印表機上蓋。

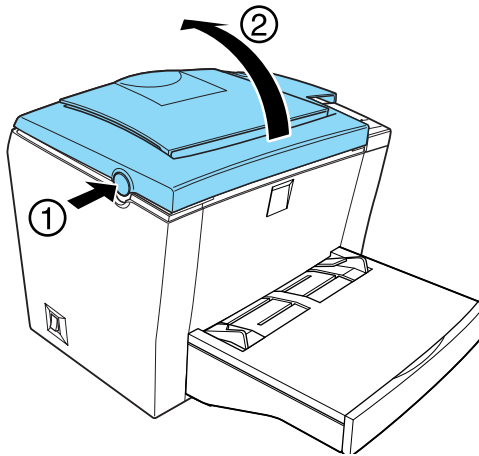

3. 如圖所示，請先使用十字起子鬆開印表機右側保護板上的兩個螺絲，再拆下保護板。

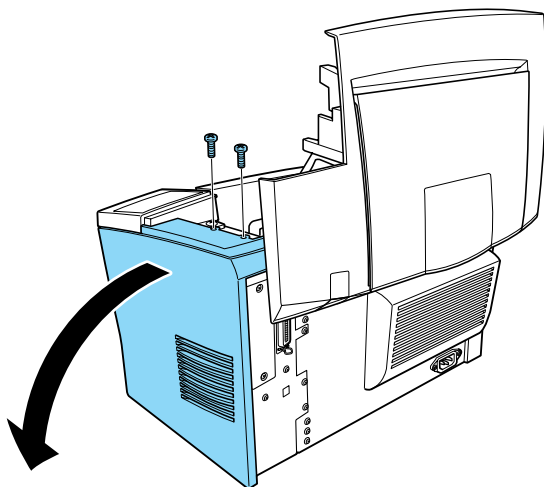

附註：

當您鬆開螺絲時，請小心避免讓螺絲掉入印表機內。最好使用具有磁性的十字起子。

4. 請確認 ROM 插槽。其為上方的黑色插槽，請將 ROM 模組插入此插槽中，且兩側卡榫必須是彈起的。

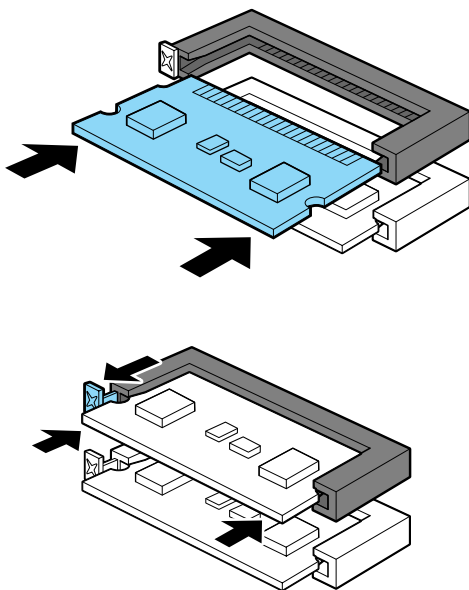

5. 請將保護蓋裝回至原來的位置。

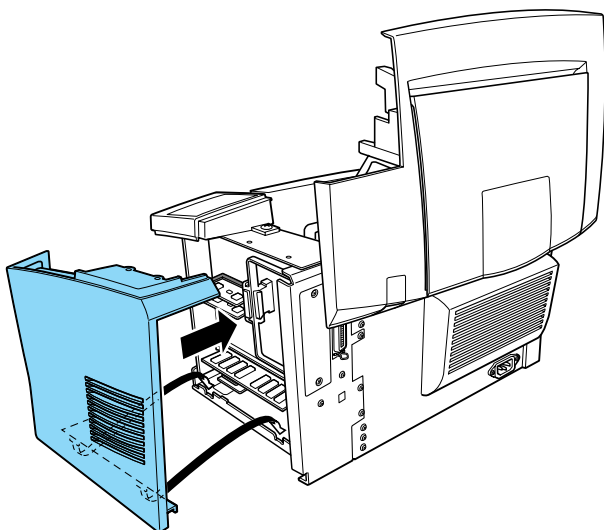

6. 鎖緊保護蓋上的兩個螺絲。

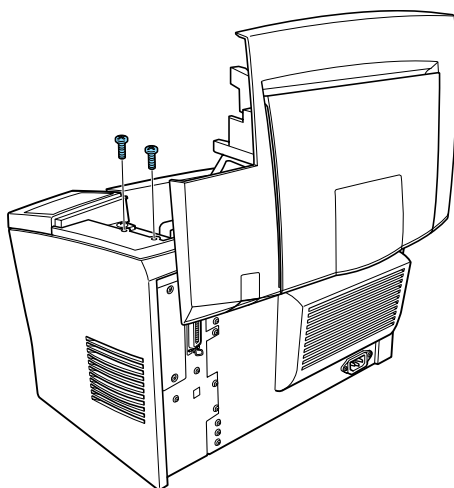

7. 輕輕地闔上印表機上蓋。

爲了確認 ROM 模組已經安裝正確，請列印出狀態表。詳細的說明，請參考第 12 頁 “測試印表機的連接狀態”。

若已經安裝完成的 ROM 模組沒有顯示在狀態表中，請關閉印表機的電源並拔下電源線及所有連接電纜線，然後重新執行一次上述的步驟以確定 ROM 模組安裝正確。如果 ROM 模組仍然沒有顯示在狀態表上，請與經銷商或合格的服務中心聯絡以取得協助。

界面卡

此印表機具有 Type B 界面插槽，您可以安裝選購界面卡來擴充印表機的功能。例如，安裝乙太網路卡可讓此印表機成爲一台網路印表機。

安裝

請依照下列的說明，安裝選購界面卡：



注意：

在您安裝界面卡之前，請先觸摸已經接地的金屬片放掉您身上的靜電。否則，您可能會損壞某些對靜電特別敏感的電子零件。

1. 請確定已關閉印表機的電源並拔下電源線及所有的界面電纜線。

2. 鬆開保護蓋上的兩個螺絲並移開保護蓋。

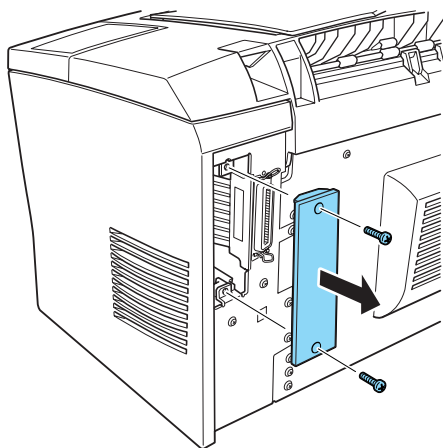

3. 如圖所示，將界面卡的零組件面朝外，從上下兩側凹槽水平插入，並往內推至底部為止。

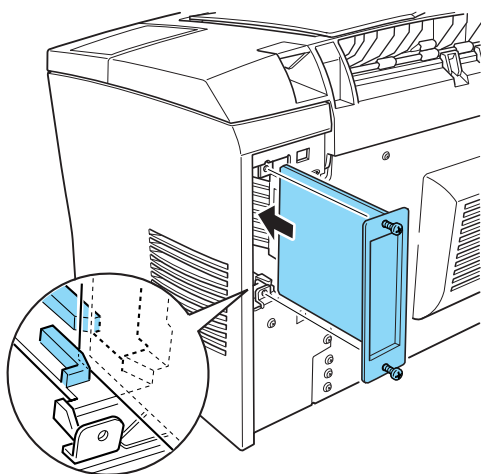

4. 鎖緊界面卡上的兩個螺絲。

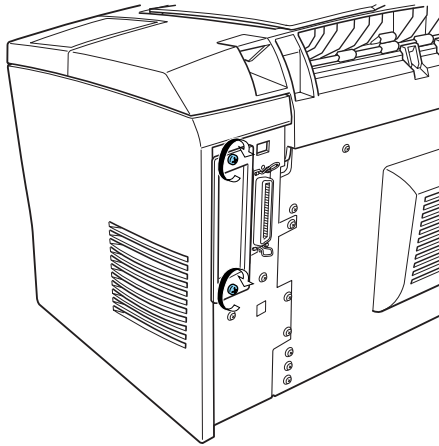

5. 當您完成此選購品的安裝後，請在開啓印表機的電源之前，先插上印表機的電源線並重新連接所有的界面電纜線。

爲了確認選購界面卡已經安裝正確，請列印出狀態表。詳細的說明，請參考第 12 頁 “測試印表機的連接狀態”。

若已經安裝完成的界面卡沒有顯示在狀態表中的 “Hardware Configurations”，請關閉印表機的電源並拔下電源線及所有連接電纜線，然後重新操作一次上述的步驟以確定界面卡安裝正確。如果界面卡仍然沒有顯示在狀態表上，請與經銷商或合格的服務中心聯絡以取得協助。

4

安裝印表機驅動程式

印表機驅動程式包含在隨機附贈的 EPSON EPL-5800 百寶箱光碟片中。提供在 Microsoft Windows Me/2000/98/95/3.1、Microsoft Windows NT[®] 4.0/3.51 或 Mac OS 8.1 或以上版本中使用此印表機。藉由印表機驅動程式，您不只能夠更改如紙張大小和列印方向等基本設定外，還可以使用自訂設定以使用此印表機之其他功能選項。

當您安裝印表機驅動程式時，EPSON Status Monitor 3 工具程式也會自動地安裝至系統中。此工具程式提供您查看如碳粉存量、及當安裝時發生錯誤，會出現通知訊息的印表機資訊等選項。若需更多有關此工具的說明，請參考“Reference Guide”。

Windows 使用者

您所使用的電腦必須符合下列需求，才可使用此印表機所提供的 Windows 驅動程式：

- ❑ 電腦必須執行 Microsoft Windows Me/2000/98/95/3.1 或 Windows NT 4.0/3.51
- ❑ 10 MB 的可用硬碟空間

請依照下的步驟，安裝印表機驅動程式：

1. 請確定已經關閉印表機的電源並啟動 Windows。
2. 將隨機附贈的百寶箱光碟片放入光碟機中，則會出現“EPSON 安裝程式”畫面。

附註：

若您是使用磁碟片，請將磁碟片放入軟碟機中，並雙擊“我的電腦”圖示及軟碟機圖示，然後雙擊“Setup.exe”。

3. 在所出現的畫面中，請雙擊“安裝印表機驅動程式 / 工具程式”，或點選“安裝印表機驅動程式 / 工具程式”並按下右上方的箭頭按鍵。



附註：

若沒有出現“EPSON 安裝程式”畫面，請在 Windows 98/95 或 Windows NT 4.0 中，按下『開始』鍵並點選“執行”，或是在 Windows 3.1 或 Windows NT 3.5 中，從“程式管理員”的“檔案”選單中點選“執行”。鍵入“D:\CDSETUP.EXE”並按下『確定』鍵。若有需要，請修改光碟機的正确代號。

4. 在出現的畫面中，點選「**EPSON EPL-5800 Advanced**」並按下『**OK**』鍵，則會自動安裝印表機驅動程式。



5. 若您是 Windows 95/3.1 或 NT 4.0/3.51 使用者，請進行下一個步驟。若您是 Windows Me 或 98 使用者，請依照螢幕上的說明，開啓印表機的電源。若您是透過並行界面執行 Windows 2000 的使用者，請按下『**停止搜尋**』鍵。則印表機會自動開始執行連接埠設定。

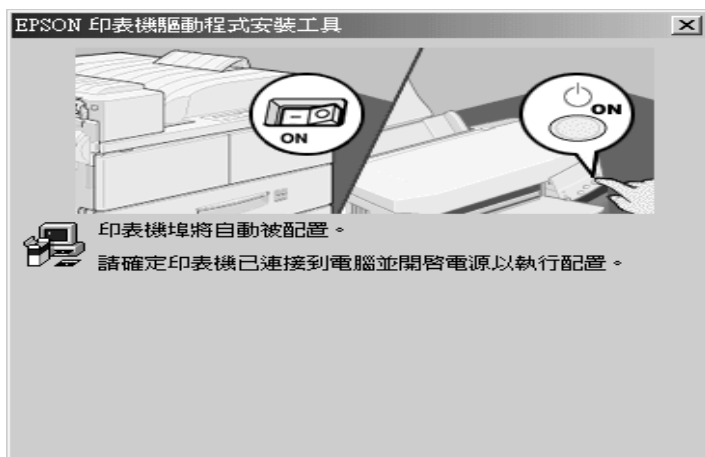

附註：

若是透過 USB 界面連接至印表機，則會自動安裝 USB 裝置驅動程式。若出現詢問您是否要重新啓動電腦的訊息對話框，請按『**是**』。在重新啓動電腦之後，您必須檢查印表機連接埠設定。請參考第 33 頁“確認已正確地安裝 USB 驅動程式”此部份的說明。

6. 當安裝完成時，請按下『**確定**』鍵。

附註：

- EPSON Status Monitor 3 工具程式也會安裝在執行 Windows Me/2000/98/95 和 Windows NT 4.0 系統的電腦中。
- 安裝的時間會依電腦所使用的系統不同而有所差異。

驅動程式已經安裝至電腦中。安裝程式會自動選擇此台印表機為 Windows 應用軟體中預設的印表機。

在使用印表機驅動程式之前，請先閱讀在百寶箱光碟片中的“README”檔案。

確認已正確地安裝 USB 驅動程式

請依照下列的步驟，並確認已正確地安裝 USB 驅動程式：

1. 按下『**開始**』鍵，指向“**設定**”並點選“**印表機**”。請確定您所想要使用的印表機名稱有出現在“印表機”資料夾中。

2. 點選印表機圖示，並從「檔案」功能表中選擇「內容」。



3. 在 Windows Me 或 98 中，請點選“**詳細資料**”選單並確定在“**列印到下面的連接埠**”中有顯示“**EPUSB1: (EPSON EPL-5800)**”。在 Windows 2000 中，請點選“**連接埠**”選單並確定已選擇“**USB001**”。

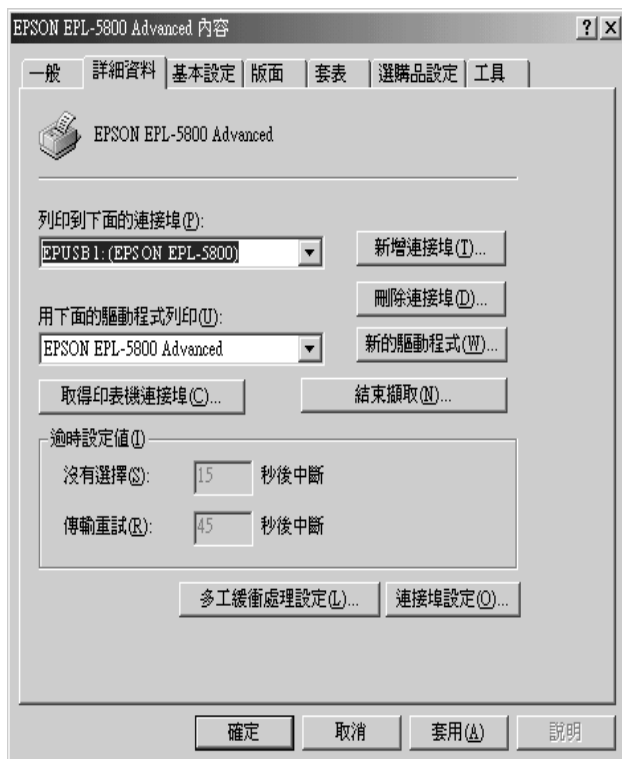

附註：

若沒有顯示正確的連接埠，請參考“Reference Guide”中的“Troubleshooting”單元。

Macintosh 使用者

您所使用的電腦必須符合下列需求，才可使用此印表機所提供的 Macintosh 驅動程式：

- ❑ 6 MB 的可用硬碟空間
- ❑ 電腦必須執行 Mac OS 8.1 或以上的版本 *

* 若要關閉 QuickDraw GX，首先請確定鍵盤上的“Caps Lock”鍵沒有被鎖定。然後，按下空白鍵重新啟動 Macintosh。Extensions Manager (延伸功能管理程式) 將被開啟，清除“QuickDraw GX”檢查盒，然後關閉 Extensions Manager (延伸功能管理程式)。



注意：

在您安裝印表機驅動程式前，請先關閉所有的掃毒程式。

附註：

若印表機是連接至 Macintosh 的 USB 界面連接埠，您必須購買一條 USB 電纜線。

請依照下列的步驟，安裝印表機驅動程式：

1. 開啓 Macintosh 的電源並將百寶箱光碟片放入光碟機中。
2. 開啓“EPL-5800”圖示。
3. 雙擊“安裝印表機驅動程式 / 工具程式”資料夾下的“**安裝**”圖示。

4. 印表機驅動程式已經被安裝至包含系統軟體的裝置中。檢查在“安裝”對話框中有顯示正確的驅動程式，然後按下『**安裝**』鍵。



5. 在出現的對話框中，按下『**繼續**』鍵。
6. 當出現通知您安裝完成的訊息時，請按下『**重新啟動**』鍵以完成安裝。

在 "Chooser / 選擇週邊" 中選擇印表機

當您完成印表機驅動程式的安裝工作之後，您必須開啓“Chooser / 選擇週邊”視窗並點選此台印表機。當您第一次使用這台印表機或是當您想要切換到另外的一台印表機時，則您必須要執行此步驟。通常 Macintosh 會直接套用上一次所選擇的印表機。

1. 從“Apple”選單中選擇“**Chooser / 選擇週邊**”。點選此台印表機的圖示，然後設定此印表機目前選用的連接埠。

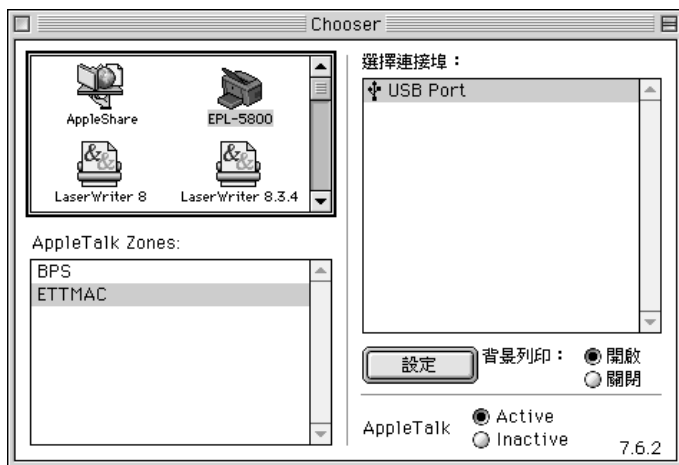

2. 點選“**背景列印**”的切換按鍵便可以開啓或關閉背景列印的功能。

附註：

- 當您使用 *EPSON Status Monitor 3* 工具程式來管理列印工作時，您必須開啓背景列印的功能。
 - 當您啓動背景列印的功能，您可以在 *Macintosh* 正在處理文件的列印工作時，繼續使用 *Macintosh* 執行其他的工作。
3. 關閉“Chooser / 選擇週邊”視窗。

更改印表機驅動程式基本設定

在開始列印之前，您應該確定驅動程式的設定符合所列印文件的需求。當從作業系統直接使用印表機驅動程式，許多 Windows 應用程式會覆蓋之前在驅動程式中的印表機設定，有些則不會。

請確實檢查下列項目：

紙張大小：	放置在印表機中的紙張大小
列印方向：	頁面的列印方向（直印或橫印）
紙張來源：	自動切換進紙、萬用進紙匣、或選購 500 張下方進紙匣（若有安裝的話）
列印品質：	列印解析度 (dpi)

Windows 使用者

請依照下列的說明，更改所需要的設定：

1. 按下『**開始**』鍵。
2. 指向“**設定**”，然後點選“**印表機**”。
3. 在此台印表機的圖示上按滑鼠右鍵並點選“**內容**”（在 Windows 98/95）或“**文件預設值**”（在 Windows NT 4.0）。
4. 點選“**基本設定**”選單。
5. 從“**紙張大小**”設定中選擇您放置在印表機中的紙張大小。若您在清單無法找到您所需的紙張大小，請以滑鼠按住清單右方的箭頭，顯示下拉清單，來選擇紙張大小。
6. 根據您的需要點選“**直印**”或“**橫印**”來改變列印方向。

7. 選擇紙張來源。可使用的選項有“**自動切換進紙**”、“**萬用進紙匣**”和“**下方進紙匣**”（若有安裝選購 500 張下方進紙匣）。
8. 從“**列印品質**”設定中選擇解析度。

當您完成其他的設定時，請按下『**確定**』鍵。

印表機測試

爲了確認有正確地安裝印表機驅動程式，請從印表機驅動程式中列印狀態表。此狀態表包含有關此印表機、目前設定及已安裝的選購品之資訊。

從印表機驅動程式列印狀態表

請依照下列的步驟，從印表機驅動程式列印狀態表：

Windows 使用者

1. 請確定紙張已放入印表機中。

2. 如下圖所示，開啓印表機的電源。當按下印表機的電源開關至 I 位置時，表示已開啓印表機電源。

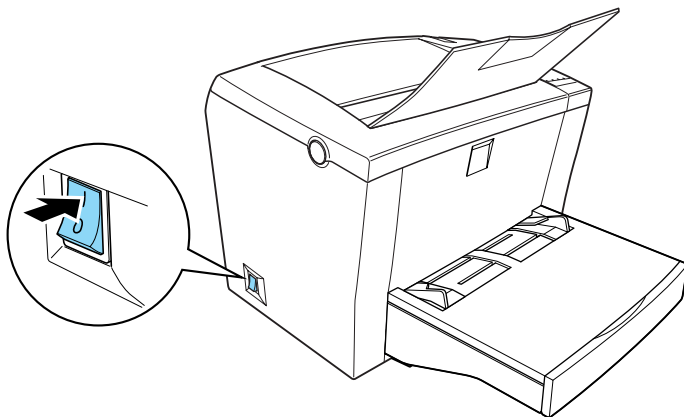

附註：

控制面板的“**連線**”指示燈號閃爍，則表示印表機正在暖機。

3. 請確定已開啓電腦的電源且 Windows 正在執行中。
4. 按下『**開始**』鍵，指向“**設定**”並點選“**印表機**”。
5. 在此台印表機的圖示上按滑鼠右鍵並點選“**內容**”。
6. 點選“**選購品設定**”選單，然後按下『**狀態表**』鍵。印表機即會開始列印狀態表。
7. 檢查印表機所列印出的狀態表是否清晰，且在狀態表中的“Hardware Configurations”部份是否有包括已安裝的選購品。

附註：

- 若您已安裝 128 MB 或以下的選購記憶體模組，則在“Installed Memory”中應該會顯示總計的記憶體容量（標準的 16 MB 加上選購模組的容量）。然而，若您已安裝 256 MB 選購記憶體模組，則狀態表上只會顯示最大可使用的記憶體容量 256 MB。

- ❑ 若狀態表沒有正確地顯示出已安裝的選購品，請再檢查一次選購品以確定有正確地連接至印表機。
- ❑ 若印表機無法列印出正確的狀態表，請與經銷商聯絡。

Macintosh 使用者

請依照下列的步驟，列印狀態表：

1. 從“Apple”選單中選擇“**Chooser / 選擇週邊**”。點選您所欲使用的印表機圖示，然後選擇印表機的連接埠。按下『**設定**』鍵，則會出現“EPSON 印表機設定”對話框。



2. 按下『**列印狀態表**』鍵，印表機則會開始列印狀態表。
3. 按下『**確定**』鍵，則將會關閉此對話框。
4. 檢查印表機所列印出的狀態表是否清晰，且在狀態表中的“Hardware Configurations”部份是否有包括已安裝的選購品。

附註：

- ❑ 若您已安裝 128 MB 或以下的選購記憶體模組，則在“Installed Memory”中應該會顯示總計的記憶體容量（標準的 16 MB 加上選購模組的容量）。然而，若您已安裝 256 MB 選購記憶體模組，則狀態表上只會顯示最大可使用的記憶體容量 256 MB。
- ❑ 若狀態表沒有正確地顯示出已安裝的選購品，請再檢查一次選購品以確定有正確地連接至印表機。
- ❑ 若印表機無法列印出正確的狀態表，請與經銷商聯絡。

5 關於這台印表機 ...

下一步該如何做

當您完成印表機的硬體和軟體安裝工作之後，請參考線上進階使用說明中關於印表機的相關功能介紹、日常維護工作、簡易故障排除、技術規格及選購品等的說明資料。

線上使用手冊的使用方法

線上使用手冊包含印表機使用方法的詳細說明，並且還提供您如何安裝及使用選購品。您可以直接從百寶箱光碟片中瀏覽此手冊的內容，或是將此手冊安裝至您的電腦硬碟中。

附註：

若您要瀏覽線上使用手冊，您的電腦中必須安裝 *Microsoft Internet Explorer 4.0* 或以上版本、亦或是 *Netscape Navigator 4.0* 或以上版本。

系統需求

Windows 使用者

系統	Windows Me/2000/98/95 或 Windows NT 4.0
CPU	Pentium 150 MHz 處理器 (適用於 Windows Me) i486/66 MHz (適用於 Windows 98) (建議使用 Pentium 或以上的處理器) i486/25 MHz (適用於 Windows 95 / NT 4.0) (建議使用 Pentium 或以上的處理器) Pentium 133 MHz 適用於 Windows 2000
記憶體	16 MB RAM 適用於 Windows 98、95 和 NT 4.0 (建議使用 32 MB 或以上) 32 MB RAM 適用於 Windows Me 和 2000
硬碟空間	需要 3 MB 的空間來安裝線上進階使用說明
光碟機	二倍數 (建議使用四倍數或以上)
顯示器	640 × 480 像素或 800 × 600 像素的解析度，高彩 (16 位元) 或全彩 (32 位元) 的設定值
瀏覽器	網路瀏覽器 (建議使用 Microsoft Internet Explorer 4.0 或以上的版本)

Macintosh 使用者

系統	System 7.5.1 (建議使用 System 7.6 或更新版本)
記憶體	16 MB RAM (建議使用 32 MB 或以上)
硬碟空間	需要 3 MB 的空間來安裝線上進階使用說明
光碟機	二倍數 (建議使用四倍數或以上)
顯示器	彩色螢幕支援 640 × 480 像素或更高的解析度 (建議使用數千種的顏色)
瀏覽器	網路瀏覽器 (建議使用 Microsoft Internet Explorer 4.0 或以上的版本)

6

安全性資訊

雷射的安全性

這台印表機經過美國健康和人類服務 (Health and Human Services 縮寫為 DHHS) 部門在 1968 年針對人體健康和安全性雷射控制量所制訂的標準雷射輻射量認證。這代表的意義是這台印表機不會產生有危害性的雷射輻射量。

雖然如此雷射所產生的輻射也都被用具有保護隔離的箱子覆蓋，並且外面還罩著一個蓋子。因此，只要您按照正確的操作方式，印表機的雷射光絕對不會漏出機殼外面。

CDRH 安全規定守則

美國食品和藥物管理部在 1976 年 8 月 2 日針對雷射印表機所制訂的裝置的中心設計和放射性健康 (Center for Devices and Radiological Health 縮寫為 CDRH) 的安全規範，一旦通過該管理局所委託受理公司的測試，便會在產品上貼上下列這種的 CDRH 安全規定認定合格的標誌。在美國產品上一定必須有這種標誌的貼紙。

This laser product conforms to the applicable
requirement of 21 CFR
Chapter I, subchapter J.
SEIKO EPSON CORP.
Hirooka Office
80 Hirooka, Shiojiri-shi, Nagano-ken,
Japan
MANUFACTURED:

雷射安全性認證標籤



警告：

如果您調整或是拆解沒有在使用手冊中提到的被允許的操作程序或是印表機的部位，極有可能會造成輻射外漏的危險問題。

您的印表機是符合 IEC 60825 規格所定義的第一類的安全性規範的雷射印表機，您可以在印表機上發現下列這個標籤，相關安全性的詳細規範會根據各國家的不同而定。



內部的雷射輻射量

最大輻射能源： 0.6 mW at laser aperture of the print head unit

波長： 770 至 810 nm

這是 Class IIIb 雷射二極體組裝元件會產生不可見的雷射光束，印表機的印字頭單元是一個“不可維修項目的元件”，意即印字頭在任何環境下都不可以被拆開分解。

如下圖所示，在印表機的內部貼有另一個雷射警告標示。

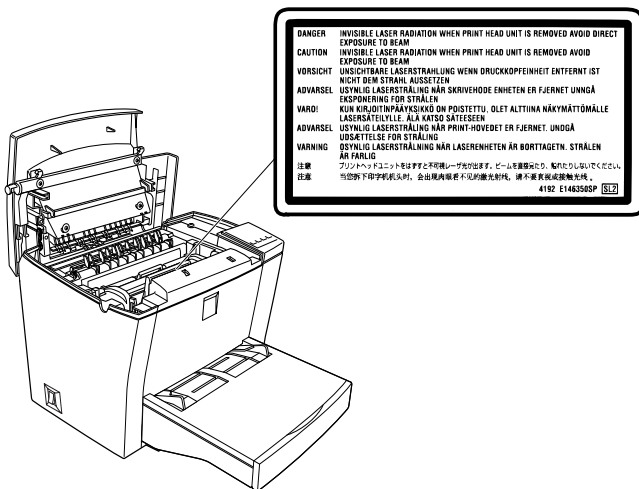

臭氧的安全性

臭氧的擴散性

在印表機運作的過程中會產生一種臭氧的氣體。而且印表機只有在列印資料時才會產生這種臭氧的氣體。

臭氧散佈的限制

在每 8 個小時的平均時間間隔內內建議臭氧的散佈壓縮量為 0.1 parts per million (ppm)。

EPL-5800 雷射印表機連續列印 8 個小時，將會產生低於 0.1 ppm 臭氧量。

降低臭氧過度散佈的危險性

爲了降低臭氧過度散佈的危險性：

- ❑ 請勿在一個限定的範圍內使用超過兩台的雷射印表機(請參考上述的“臭氧散佈的限制”)
- ❑ 請勿在非常低濕度的環境下使用印表機
- ❑ 請勿在通風很差的環境下使用印表機
- ❑ 避免長時間在上述的工作環境下連續列印資料

印表機的放置場所

印表機必須放置在可以讓印表機所產生的瓦斯和熱能可以排出去的地方：

- ❑ 不要讓這些物質直接吹拂在臉上。
- ❑ 盡可能地保持建築物的通風良好。

符合 ENERGY STAR



EPSON 公司爲能源之星 (ENERGY STAR) 加盟者，特此聲明本產品之能源效率符合 ENERGY STAR 各項準則。

國際 ENERGY STAR 辦公室設備計劃案係一電腦及辦公室設備業界組成之聯盟，並且將節省能源效能引到個人電腦、顯像器、印表機、傳真機及影印機上，以減少空氣污染。

EPSON 公司相關資料

公司地址

發行者：台灣愛普生科技股份有限公司

地 址：台北市南京東路三段 287 號 10 樓

客服專線：(02) 2547-3000

傳 真：(02) 2713-2155

EPSON TAIWAN TECHNOLOGY & TRADING LTD.

10F, NO.287, Nanking E. Road, Sec.3, Taipei,
Taiwan, R.O.C

Service Phone：(02) 2547-3000

Fax：(02) 2713-2155

Lan Fax：(02) 2717-5023

SEIKO EPSON CORPORATION HIRROKA DIVISION

80 Harashinden, Hirooka, Shiojiri-shi,
Nagano-ken, 399-0785, JAPAN

地區辦事處

新竹辦事處

地 址：新竹市光復路二段 295 號 13 樓之 3

電 話：(03) 573-9900

傳 真：(03) 573-9169

台中辦事處

地 址：台中市西區忠明南路 497 號 17 樓 2 室

電 話：(04) 371-3500

傳 真：(04) 371-4899

高雄辦事處

地 址：高雄市民族一路 80 號 26 樓之 1

電 話：(07) 398-7890

傳 真：(07) 395-8155