

## 版權所有・翻印必究

All rights reserved. No part of this publication may be reproduced, stored in a retrieval system, or transmitted in any form or by any means, electronic, mechanical, photocopying, recording, or otherwise, without the prior written permission of SEIKO EPSON CORPORATION. The information contained herein is designed only for use with this EPSON printer. EPSON is not responsible for any use of this information as applied to other printers.

Neither SEIKO EPSON CORPORATION nor its affiliates shall be liable to the purchaser of this product or third parties for damages, losses, costs, or expenses incurred by the purchaser or third parties as a result of: accident, misuse, or abuse of this product or unauthorized modifications, repairs, or alterations to this product, or (excluding the U.S.) failure to strictly comply with SEIKO EPSON CORPORATION's operating and maintenance instructions.

SEIKO EPSON CORPORATION shall not be liable for any damages or problems arising from the use of any options or any consumable products other than those designated as Original EPSON Products or EPSON Approved Products by SEIKO EPSON CORPORATION.

SEIKO EPSON CORPORATION shall not be held liable for any damage resulting from electromagnetic interference that occurs from the use of any interface cables other than those designated as EPSON Approved Products by SEIKO EPSON CORPORATION.

EPSON is a registered trademark and EPSON Stylus is a trademark of SEIKO EPSON CORPORATION.

Microsoft and Windows are registered trademarks of Microsoft Corporation.

*General Notice: Other product names used herein are for identification purposes only and may be trademarks of their respective owners. EPSON disclaims any and all rights in those marks.*

Copyright © 2000 by SEIKO EPSON CORPORATION, Nagano, Japan.



**Printed on Recycled Paper.**

本手冊的內容若有變更，恕不另行通知。



---

# 目錄

---

## 印表機的拆封

---

清點配件 .....	1
印表機外觀與各部份名稱 .....	2
紙張支撐板的安裝 .....	3

---

## 第一次墨水卡匣的安裝

---

使用 Windows 設定功能 .....	4
使用印表機控制面板 .....	4

---

## 印表機的連接

---

與 PC 電腦的並行界面連接 .....	8
與 PC 和 Macintosh 的 USB 界面連接 .....	8

---

## 印表機的安裝與測試

---

安裝紙張 .....	9
印表機自我測試 .....	9

---

## 控制面板功能介紹與操作

---

控制面板的外觀 .....	12
按鍵功能一覽表 .....	12
燈號說明一覽表 .....	13

## **專用紙的處理**

---

自動進紙槽的紙張擺入數量.....	14
EPSON 專用紙的介紹 .....	15
使用 EPSON Photo Paper 滾筒紙 (選購品) .....	17
Photo Paper 滾筒紙的進紙 .....	18
使用紙張厚度支撐桿 .....	21

## **簡易維護與故障排除**

---

更換墨水卡匣 .....	22
噴嘴檢查 .....	26
清潔印字頭 .....	27
如何預防印表機夾紙 .....	27
錯誤燈號說明及解決方法 .....	28
搬運印表機 .....	30

---

# 印表機的安裝

## 清點配件

當您打開 Stylus Photo 1270 印表機的包裝後，請先清點以下的配件，如有短缺或損壞，請立即與 EPSON 經銷聯絡。

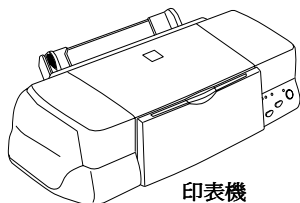

印表機

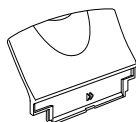

紙張支撐板



電源線

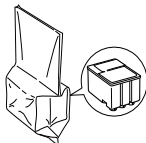

墨水卡匣



## 紙張支撐板的安裝

讓紙張支撐板如圖所示，插入印表機前方凹槽內，並使之頂住最底端。

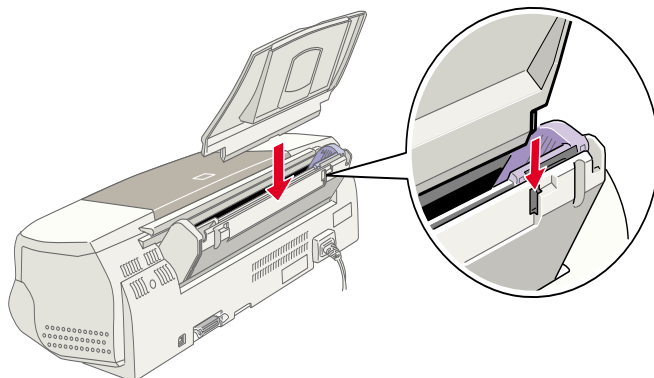

---

# 第一次墨水卡匣的安裝

這種墨水卡匣附有一片晶片，是用來儲存墨水用量和其他相關資料，所以可以隨時取出再使用。但是，印表機爲了維持檢驗墨水的可信度，在每次取出和重新使用時後，都會自動減少墨水存量的資料。

請確定您第一次安裝墨水卡匣時，使用的是隨附在印表機包裝內的墨水卡匣。

## 使用 Windows 設定功能

如果您的電腦中安裝的是 Windows 95、98 或 NT 4.0，當您安裝完印表機軟體時，Windows 的設定功能會自動出現。

如果您是 Macintosh 使用者，請參考下一個章節。

## 使用印表機控制面板

如果您是 Macintosh 的使用者，或無法進入設定功能時，請使用印表機控制面板來安裝墨水卡匣。



### 警告：

墨水卡匣採密封式設計，墨水不會外漏。若不慎沾到墨水，請用肥皂和冷水沖洗。假使不慎被墨水沾到眼睛，請馬上以大量清水沖洗即可。

### 附註：

除非您要安裝墨水卡匣時再將墨水卡匣包裝打開，否則會導致墨水乾涸。

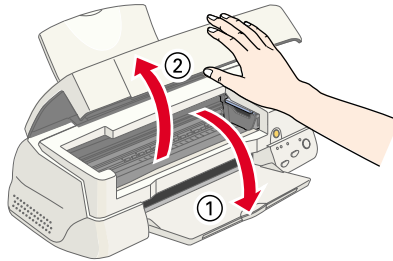

墨水卡匣的安裝程序如下：

1. 如圖 1 所示，往下拉開印表機出紙托盤，再如圖 2 所示，往上掀開印表機上蓋。





2. 按下  電源鍵開啓印表機電源。

印字頭會自動往左移至墨水卡匣安裝位置，而  黑色和  彩色墨水燈號會亮起， 電源燈號會持續閃爍。

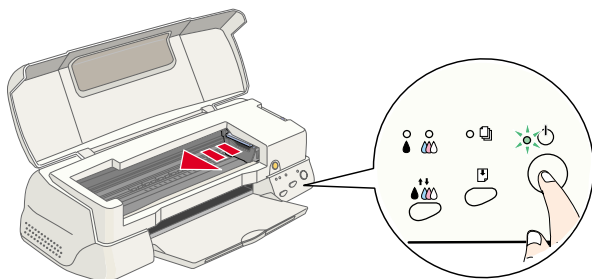

**注意：**

任何時候禁止用手移動印字頭，若因此導致印字頭受損，則維修不在保證期內。

3. 如圖所示，向上板開墨水卡匣護夾。

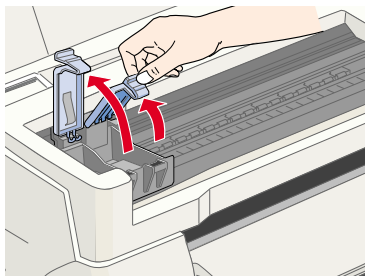

4. 從鋁箔袋中取出墨水卡匣，撕掉卡匣上的黃色標籤。

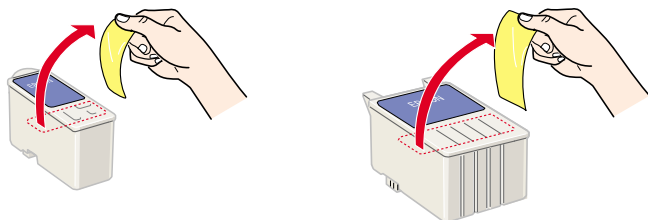



**注意：**

- ❑ 安裝前請先撕掉黃色標籤，否則會對墨水卡匣造成重大的錯誤並無法再使用。
- ❑ 如果您已安裝未撕掉黃色標籤的墨水卡匣，那麼您必須將其取出，且重新安裝新的墨水卡匣。請準備新的墨水卡匣，先撕掉黃色標籤，然後將其安裝於印表機上。
- ❑ 請勿撕掉墨水卡匣上的藍色標籤，否則會對墨水卡匣造成傷害而無法列印。
- ❑ 請勿撕掉墨水卡匣底部的膠帶，否則會導致墨水外漏。
- ❑ 請勿碰觸墨水卡匣上的綠色晶片，否則可能會妨礙正常的運作及列印。

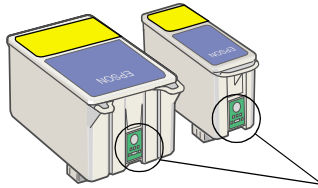

**請勿碰觸此處**

5. 如圖所示，將卡匣上標有 EPSON 符號的那面朝上，輕輕地將墨水卡匣擺入卡匣槽內。

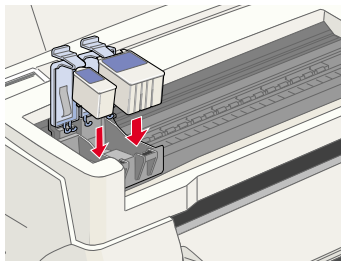

**注意：**

於擺入墨水卡匣時，請勿向下傾斜放入，否則易損壞墨水卡匣護夾。





**附註：**

安裝墨水卡匣時，請將黑色和彩色墨水卡匣一同裝上，缺少任何一個，印表機都無法列印。

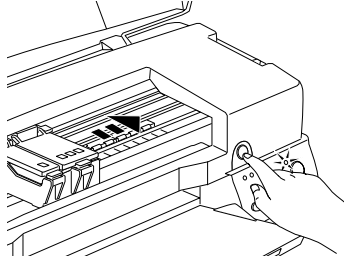
6. 往前合上墨水卡匣護夾，並確實將護夾往下壓緊扣住。
7. 按住墨水卡匣置換鍵，讓印字座歸位。此時印表機啟動導墨系統，並執行填墨動作，整個過程約兩分半鐘。



當印表機執行填充墨水的動作時， 電源燈號會持續閃爍，印表機並會發出一些機械運轉的聲音，這都是正常現象。直到充填墨水動作結束時，印字頭歸回到最右邊的起始位置， 電源燈號會停止。



**注意：**

當  電源燈號還閃爍時，千萬不要關閉印表機。

8. 合上印表機上蓋。

---

# 印表機的連接

如果您使用的 PC，您可以直接將印表機連接到並行埠或 USB 界面。使用 Macintosh 只能透過 USB 界面來連接。依照您所在區域不同，您可能需要使用合適的電纜線。

## 附註：

只有在 Windows 98 安裝的模式下並有安裝 USB 埠的電腦，您才可以透過 USB 界面來連接印表機。

## 與 PC 電腦的並行界面連接

連接印表機和電腦前，您需要一條覆皮雙絞線並行電纜 (shielded, twisted-pair parallel cable)。

1. 請先關閉印表機和電腦的電源。
2. 如圖所示將電纜線接頭，插入印表機背面的並行界面插槽，再將插槽兩旁的固定夾往內扳。如果您的電纜有接地線的接頭，請如圖所示連接到並行界面插槽下的接地線接頭。

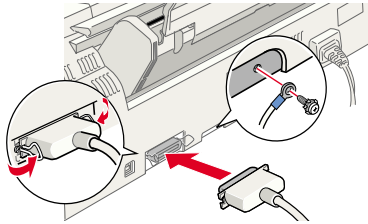

3. 將另一頭的電纜線，插入電腦背面並行界面插槽。如果與電腦連接的電纜有接地線的接頭，插入電腦背面的接頭。

## 與 PC 和 Macintosh 的 USB 界面連接

連接印表機到 USB 連接埠時，您需要一條覆皮 USB 電纜線，並依照下列步驟執行安裝。

1. 將電纜線接頭插入印表機背面的 USB 連接埠。(印表機連接的電纜線接頭和電腦的電纜線接頭是不同形狀的。)

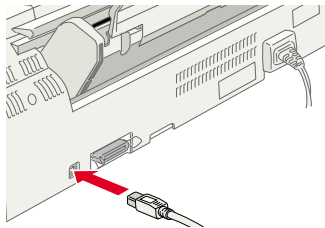

2. 將電纜線另一邊接頭插入電腦的 USB 連接埠。

# 印表機的安裝與測試

## 安裝紙張

依照下列的步驟來安裝印表機的紙張。

1. 下拉印表機出紙托盤，並將延伸出紙托盤往外延伸到底，以便擺放列印好的紙張，再將自動進紙槽左側的紙張邊緣定位器移至最左端。

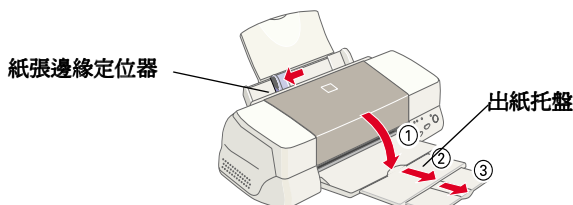

2. 將欲列印的紙張打散順齊，以避免夾紙。
3. 將紙張列印面朝上，如圖所示垂直擺入自動進紙槽內。依紙張寬度，調整自動進紙槽左側的紙張邊緣定位器。

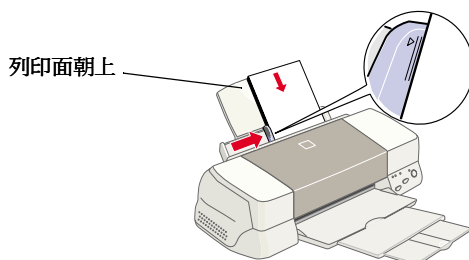

### 附註：

- 每次進紙都先從窄邊進入。
- 欲列印紙張的總張數，請勿超過紙張邊緣定位器內側的符號。

## 印表機自我測試



印表機自我測試可以幫助您簡單判斷問題是來自電腦或印表機，進而找出適當的解決方法。

如要列印印表機自我測試頁，請依照下列步驟執行。

1. 關閉印表機和電腦的電源。
2. 如圖所示將印表機界面接頭的電纜線暫時拔掉。

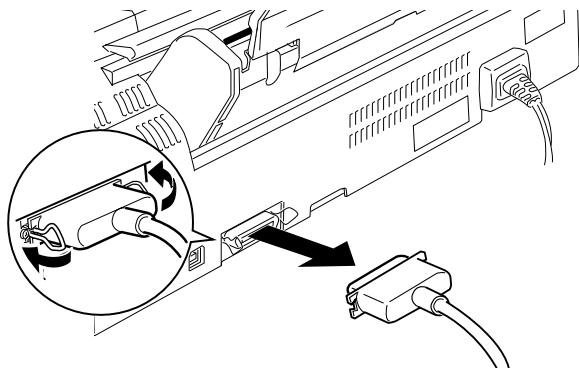
如果您使用的是並行界面，先將界面接頭插槽兩旁的固定夾向外扳開，再將印表機界面接頭的電纜線和接地線拔掉。



3. 在印表機進紙匣內裝入一些 A4 或 Letter 的紙張。
4. 按住  進紙 / 退紙鍵 (如圖 ①) 不放，再按  電源 (如圖 ②) 以開啓印表機電源。然後同時放開此二個按鍵。

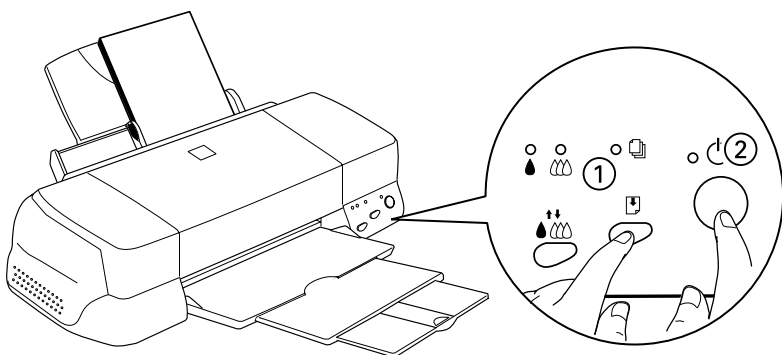

印表機會印出一張如圖所示的噴嘴測試。

- ❑ 把列印出的測試頁與下圖所示的樣本做比較，如果印出的測試頁品質沒有模糊不清或斷線的情形，代表您的印表機本身沒有問題。那主要問題可能是來自印表機軟體設定、應用程式、界面電纜線 (請確定使用的是覆皮電纜 / Shielded cable) 或電腦本身造成的。



- ❑ 如果列印測試頁有如下圖所示模糊不清的情形，代表您的印表機可能有點問題。例如，斷線的情形可能是因為噴嘴阻塞或印字頭沒有校準。

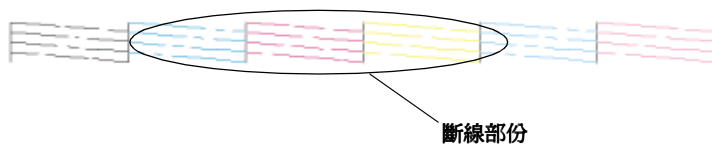



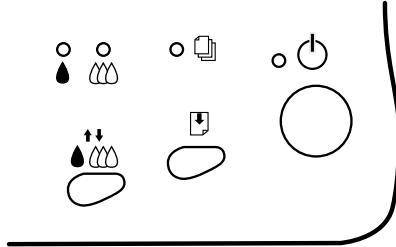

# 控制面板功能介紹與操作

## 控制面板的外觀

如下圖表所示，控制面板上的按鍵和指示燈號提供您許多印表機的控制功能。







## 按鍵功能一覽表

按鍵	功能
 電源	開啓或關閉印表機電源。 印表機電源開啓時，連續按此鍵兩次可以清除印表機緩衝區內等待列印的資料。
 進紙 / 退紙	按此鍵兩秒可以執行進紙 / 退紙的動作。 出現紙張錯誤後，按此鍵可以繼續執行列印動作。
 清潔印字頭	當  黑色或  彩色燈號未亮起時，按此鍵三秒鐘可以清潔印字頭。
墨水卡匣置換 鍵	當您欲更換墨水卡匣時，按此鍵可使印字頭移至墨水卡匣的更換位置（此橙色按鍵位於印表機上蓋的下面，而不在控制面板上）。



## 燈號說明一覽表

指示燈號	印表機狀態
 電源燈號	燈號亮起時，表示印表機的電源已開啓。 燈號閃爍時，即表示印表機正在接收資料、列印、更換墨水卡匣、填充墨水或清潔印字頭。
 缺紙燈號	燈號亮起時，表示自動進紙槽內的紙張已經用完，請裝紙張，並按  進紙 / 退紙鍵繼續完成。 燈號閃爍時，即表示夾紙。請清除自動進紙槽內的夾紙，如果燈號仍在閃爍，請關閉印表機電源，再清除印表機內的夾紙。
 黑色墨水指示燈號	燈號閃爍時，表示黑色墨水即將用盡，請準備更換墨水卡匣。 燈號亮起時，即表示黑色墨水已用盡，請裝入新的黑色墨水卡匣 (T007)。
 彩色墨水指示燈號	燈號閃爍時，表示彩色墨水即將用盡，請準備更換墨水卡匣。 燈號亮起時，即表示彩色墨水已用盡，請裝入新的彩色墨水卡匣 (T009)。

---

# 專用紙的處理

## 自動進紙槽的紙張擺入數量

Envelopes	最多 10 張。  附註： 如整疊厚度超過 10mm，則在裝入前先每一張信封壓平。
360 dpi Ink Jet Paper and Photo Quality Ink Jet Paper	最多不可超過左側邊緣定位器內面的箭頭符號。
Photo Quality Ink Jet Card, Ink Jet Note Card, and Ink Jet Greeting Card	最多裝入 30 張 index cards，卡片下面應墊上支撐卡紙。*
Photo Quality Glossy Film	一次安裝一張，如果是 A3 或 Super A3 紙張可一次最多放 5 張，一定要加裝一張支撐卡紙或一張普通紙。* 如要列印多張紙，一次可裝 20 張。並將紙張最小頂邊界設在 30mm。
Ink Jet Transparencies	最多裝入 30 張投影片，並務必在整疊投影片底部墊上一張普通紙。
Photo Quality Self Adhesive Sheet	一次一張。
Photo Paper	最多裝 20 張。裝入 4X6 吋 Photo Paper 時，每疊紙底部需墊一張支撐卡紙。* 200 × 300 mm Photo Paper 僅能一次裝一張。
Photo Stickers 16 and Photo Stickers 4	一次裝一張。務必在 Photo Stickers 底部墊支撐卡紙 A 或 B。 .
Panoramic Photo Paper and Iron-On Cool Peel Transfer Paper	一次一張。

\* 小心勿列印至特殊紙張下方之支撐卡紙。

## EPSON 專用紙的介紹

大多數普通紙張均可在印表機上使用，EPSON 提供多種特別設計之專用紙供印表機使用，以符合高品質列印之需。

EPSON Premium Ink Jet Plain Paper (A4)	S041214
EPSON 360 dpi Ink Jet Paper (A4)	S041059
EPSON 360 dpi Ink Jet Paper (A3)	S041065
EPSON 360 dpi Ink Jet Paper (Super A3/B)	S041066
EPSON Photo Quality Ink Jet Paper (A4)	S041061
EPSON Photo Quality Ink Jet Paper (A3)	S041068
EPSON Photo Quality Ink Jet Paper (Super A3/B)	S041069
EPSON Photo Quality Ink Jet Card (A6)	S041054
EPSON Photo Quality Ink Jet Card (5 × 8")	S041121
EPSON Photo Quality Ink Jet Card (10 × 8")	S041122
EPSON Photo Quality Self Adhesive Sheet (A4)	S041106
EPSON Ink Jet Note Cards A6 ( 含信封 )	S041147
EPSON Ink Jet Greeting Cards 5 × 8" ( 含信封 )	S041148
EPSON Ink Jet Greeting Cards 10 × 8" ( 含信封 )	S041149
EPSON Photo Quality Glossy Film (A4)	S041071
EPSON Photo Quality Glossy Film (A3)	S041073
EPSON Photo Quality Glossy Film (Super A3/B)	S041074
EPSON Photo Quality Glossy Film (A6)	S041107
EPSON Ink Jet Transparencies (A4)	S041063
EPSON Photo Paper (A4)	S041140
EPSON Photo Paper (A3)	S041142
EPSON Photo Paper (Super A3/Super B)	S041143
EPSON Photo Paper (4 × 6")	S041134
EPSON Photo Paper Cards (A4)	S041177
EPSON Photo Stickers 16 (A6)	S041144
EPSON Photo Stickers 4 (A6)	S041176
EPSON Panoramic Photo Paper (210 × 594 mm)	S041145
EPSON Iron-On Cool Peel Transfer Paper (A4)	S041154

**附註：**

特殊紙張種類，依國家的不同會有差異。

## 使用 EPSON Photo Paper 滾筒紙 (選購品)

滾筒紙式的 EPSON Photo Paper 是用於列印大標題時。EPSON 建議您用滾筒紙支撐架來使用滾筒紙列印，所以可以自由的裁切紙張的大小並可以分別的由進紙槽來進紙。

無論您是否使用滾筒紙支撐架或列印在裁切好的滾筒紙上，只要使用滾筒紙列印時，請注意下列事項。

- ❑ 安裝時，請將列印面朝上。
- ❑ 使用平整、沒有破損的紙張。如果紙張是捲曲的，請先將紙張壓平後再使用，以避免影響滾筒紙的正常傳送。
- ❑ 取紙時，請握住紙張邊緣。
- ❑ 使用滾筒紙列印時，請避免在第一面前留下太多空白。
- ❑ 出紙托盤應該要放下，而紙張支撐架應要取下。
- ❑ 撕紙時，請沿著橫軸筆直的撕下來。如果撕紙時，沒有撕好，可能會造成下次列印時的困難。
- ❑ EPSON 建議使用 EPSON 專用紙，才能獲得最佳的列印效果。

## 使用滾筒紙支撐架

您需要另外購買滾筒紙支撐架來使用滾筒紙列印。

## 準備 Photo Paper 滾筒紙

列印前，請確定紙張的規格如下。

1. 如圖所示，請確認滾筒紙的邊緣裁切線是筆直的。如果邊緣是斜的，直接裁切成筆直的。如果是 A4 或 329 mm 寬的滾筒紙，請依背面的平行線來裁切。89 和 100 mm 寬的滾筒紙，使用三角尺來裁切。

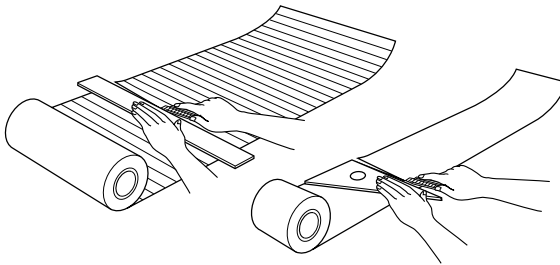



**注意：**

請使用三角尺或其他工具來確定裁切的紙張是垂直的。如果邊緣是斜的，可能會造成進紙的問題。

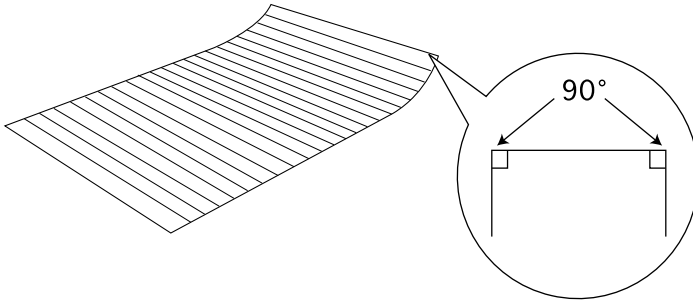

2. 如圖所示，使用保護底片的卡紙和滾筒紙支撐架，從捲筒紙的背面捲曲來消除紙張的捲度。如有必要，您可以使用較厚的手冊來捲曲滾筒紙。

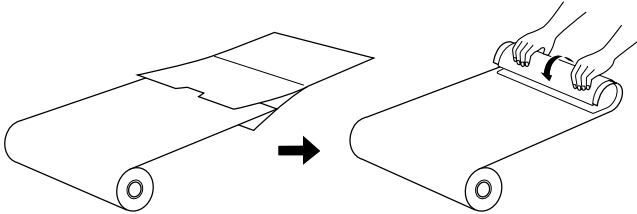

## **Photo Paper 滾筒紙的進紙**

依照下列步驟來安裝滾筒紙支撐架和 Photo Paper 滾筒紙的進紙。

1. 移除紙張支撐板。

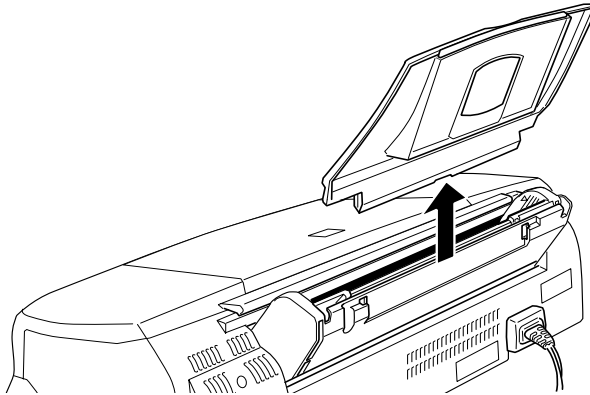

2. 如圖所示，安裝滾筒紙支撐架，將它向下插入進紙槽後方的紙張支撐板所放入的插槽內。

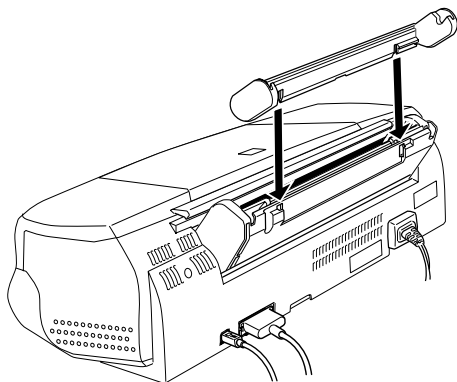

**附註：**

將滾筒紙支撐架上的 R 和 L 標示處，插入印表機上的標示處。

3. 將滾筒紙放入滾筒軸上，如圖所示，再將滾筒軸放入支撐架上。

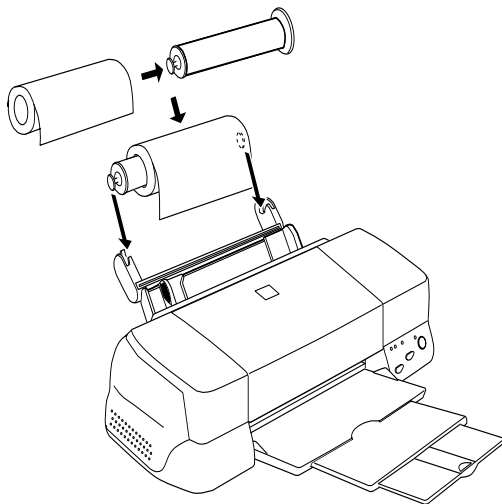

4. 小心地將滾筒紙的邊緣送入印表機內，沿著右邊的紙張邊緣定位器把紙送到最底部，再使用左邊的紙張邊緣定位器來固定紙張。

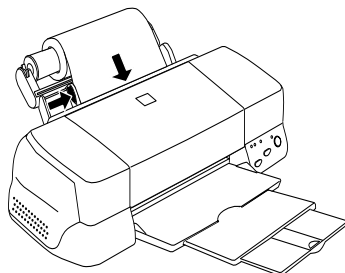

5. 按  進紙 / 退紙鍵來進紙時，請輕輕扶住滾筒紙，讓印表機正確的進紙。

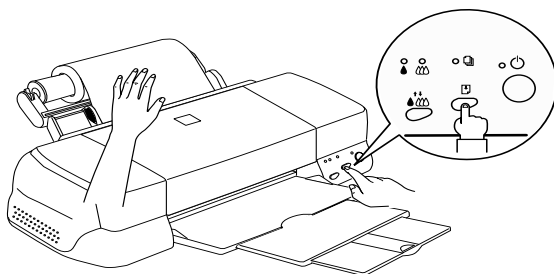

**附註：**

當您按下  進紙 / 退紙鍵時，請用手扶住紙張邊緣來協助印表機正確進紙。

6. 打開印表機上蓋確定是否有正確的進紙，如果紙張沒有安裝妥當，請按  進紙 / 退紙鍵來重新進紙。

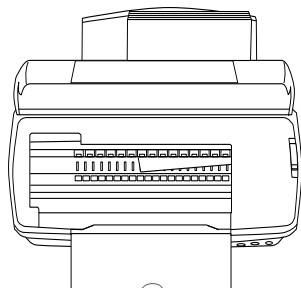



## 使用紙張厚度支撐桿

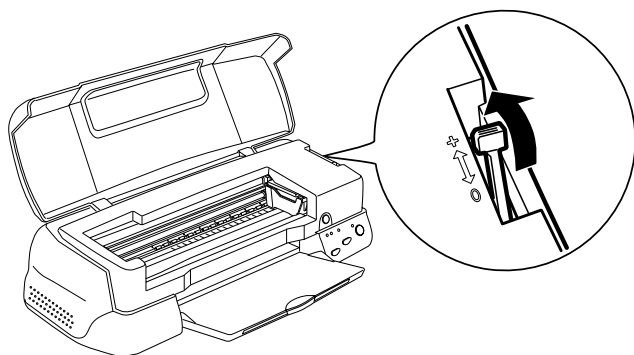

當您在列印的厚紙張上發現墨水的污點時，請於列印前，先將調整桿調至“+”處來列印。



# 簡易維護與故障排除

## 更換墨水卡匣

按墨水卡匣置換鍵來更換墨水卡匣，步驟如下。

1. 請確認印表機的電源是開啓的， 電源燈號應該是持續亮著而不是閃爍著。依照  黑色或  彩色墨水燈號決定需要更換的墨水卡匣。



### 注意：

黑色或彩色墨水卡匣其中一個用盡時，就必須立即更換墨水卡匣，否則將無法繼續列印。

2. 往下扳開印表機出紙托盤，再往上掀開印表機上蓋。
3. 按墨水卡匣置換鍵來更換墨水卡匣，此時印字頭會自動往左移至墨水卡匣安裝位置， 電源燈號會持續閃爍。

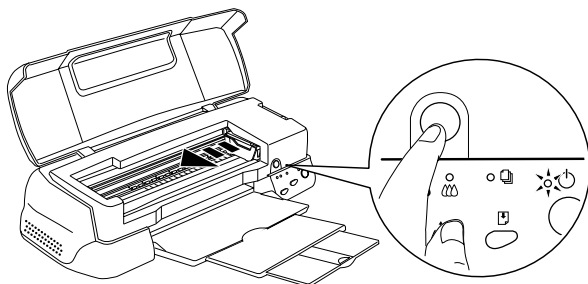

### 注意：

請按墨水卡匣置換鍵來移動印字頭，任何時候均禁止用手移動印字頭，若因此導致印字頭受損，則維修不在保證期內。

4. 如圖所示，向上扳開墨水卡匣護夾。

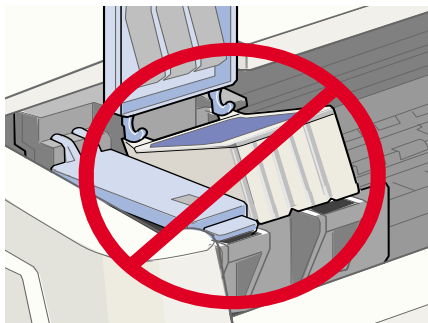

圖示為如何更換彩色墨水卡匣。如要更換黑色墨水卡匣，請選擇左邊較小的墨水卡匣護夾。



**警告：**

若不慎您的手沾到墨水，請用肥皂和冷水沖洗。假使不慎被墨水沾到眼睛，請馬上以大量清水沖洗即可，如事後仍覺得不舒服，請立即就醫。

5. 取出已用盡的墨水卡匣並做適當的處理。

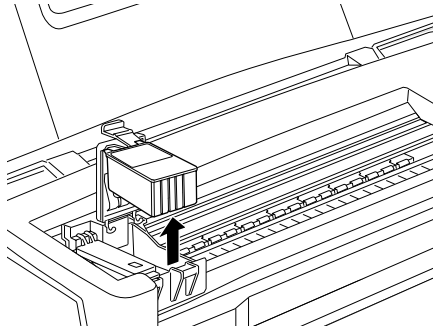

6. 從鋁箔袋中取出墨水卡匣，撕掉卡匣上的黃色標籤。

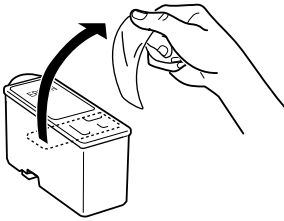

黑色墨水卡匣 (T007)

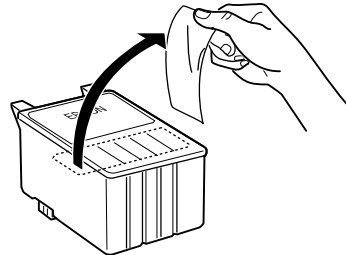

彩色墨水卡匣 (T009)



**注意：**

- ❑ 安裝前請先撕掉黃色標籤，否則會對墨水卡匣造成重大的錯誤並無法再使用。
- ❑ 如果您已安裝未撕掉黃色標籤的墨水卡匣，那麼您必須將其取出，且重新安裝新的墨水卡匣。請準備新的墨水卡匣，先撕掉黃色標籤，然後將其安裝於印表機上。
- ❑ 請勿撕掉墨水卡匣上的藍色標籤，否則會對墨水卡匣造成傷害而無法列印。
- ❑ 請勿撕掉墨水卡匣底部的膠帶，否則會導致墨水外漏。
- ❑ 請勿碰觸墨水卡匣上的綠色晶片，否則可能會妨礙正常的運作及列印。



7. 輕輕將墨水卡匣前端向上擺入墨水卡匣護夾底部凸出處，請不要用力往下壓。

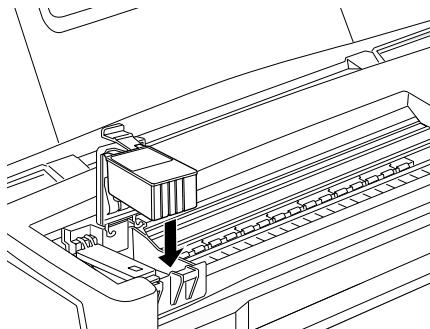



**注意：**

放入墨水卡匣時，請勿向下傾斜擺入，否則會傷到墨水卡匣護夾。

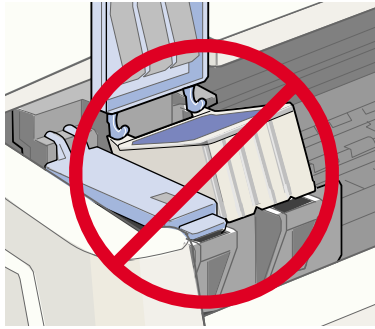

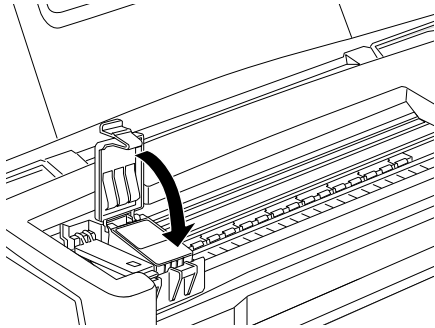

8. 向前合上墨水卡匣護夾，並確實將護夾向下壓緊扣住。

圖示為更換彩色墨水卡匣的示範。  
如要更換墨色墨水卡匣，請選擇左邊較小的墨水卡匣護夾。



**注意：**

取出舊的墨水卡匣後，請立即將新的墨水卡匣裝上，否則灰塵可能會影響列印品質。

9. 請確定  黑色或  彩色墨水燈號均已消失後，按墨水卡匣置換鍵。印表機執行填充墨水的動作約三十秒鐘完成，直到充填墨水動作結束時，印字頭歸回到最右邊的起始位置， 電源燈號會停止閃爍。

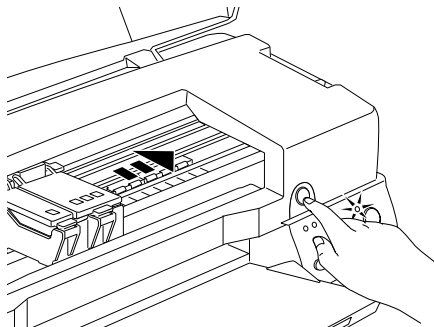



**注意：**

當印表機執行填充墨水的動作時， 電源燈號會持續閃爍，在此時間，請勿關閉印表機電源。

10. 合上印表機上蓋。

## 噴嘴檢查

請確定已關閉印表機電源。按住  進紙 / 退紙鍵 (如圖 ①) 不放，再按  電源 (如圖 ②) 以開啓印表機電源，然後同時放開此二鍵。

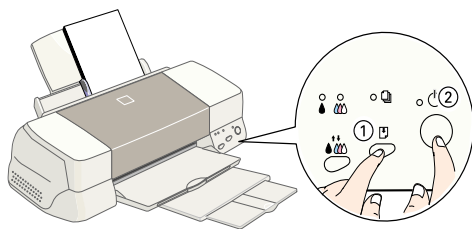

以下為自我測試表樣本。

正常



需要清潔印字頭

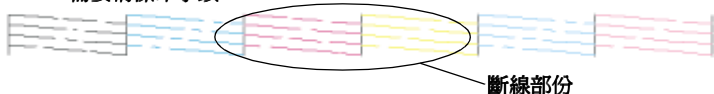



如果自我測試表列印的不甚理想 (例如，列印出來的線條有某一部份遺漏了)，即表示您需要依照下列的說明來清潔印字頭。如果列印出來的測試頁品質很好，您便可以開始列印。

## 清潔印字頭

請參照下列的步驟清潔印字頭。

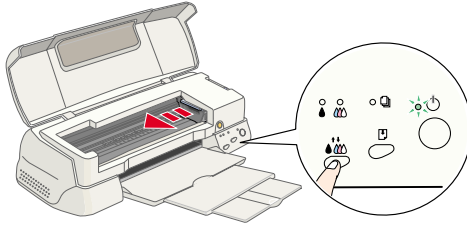
1. 請確認  電源燈號是亮著的， 黑色和  彩色墨水燈號已熄滅。
2. 按住清潔印字頭鍵約三秒鐘。



當印表機正在清潔時， 電源燈號會閃爍，清潔印字頭大約費時三十秒鐘。



### 注意：

當  電源燈號閃爍不停時，請勿關閉印表機電源，否則將會損壞印表機。

3. 一旦  電源燈號停止閃爍時，重新列印測試頁，看看印字頭是否已清潔乾淨，然後再重新設定清潔流程。

這樣的過程反覆四至五次後，若列印的品質依然沒有明顯的改善時，請與您的經銷商聯絡。

## 如何預防印表機夾紙



- ❑ 請使用符合印表機列印規格的紙張，太厚或太薄的紙張均不適用。
- ❑ 先將紙張打散順齊後，再以垂直的方向向下擺入自動進紙槽內。
- ❑ 請依紙張寬度調整左側紙張邊緣定位器，將紙張固定住，以免進紙時產生歪斜。
- ❑ 使用較厚紙張如標籤紙或信封時，請將印表機的紙張調整桿調至“+”的位置。

# 錯誤燈號說明及解決方法

 閃爍    亮    不亮

燈號	錯誤訊息及解決方法	
 	<b>缺紙</b>	
	印表機缺紙。	將紙張裝入自動進紙槽，再按下  進紙 / 退紙鍵，使此燈號熄滅，此時印表機應可再開始列印。
     	<b>夾紙</b>	
	紙張夾於印表機內。	按下  進紙 / 退紙鍵，印表機即將夾紙退出並繼續列印。如果此燈號還是不停地閃爍，打開印表機上蓋，並輕輕地將印表機內的紙張拉出來，然後重新裝紙在自動進紙槽中，按下  進紙 / 退紙鍵，印表機將繼續列印工作。
 	<b>墨水不足 (黑色墨水卡匣)</b>	
	黑色墨水卡匣即將用盡。	請準備一個新的黑色墨水卡匣 (T007)。
 	<b>墨水用盡 (黑色墨水卡匣)</b>	
	黑色墨水卡匣已用盡或未安裝。	請更換一個新的黑色墨水卡匣 (T007)。
	<b>墨水卡匣不合適 (黑色墨水卡匣)</b>	
	已安裝於印表機黑色墨水卡匣無法使用。	請使用合適的黑色墨水卡匣 (T007)。
 	<b>墨水不足 (彩色墨水卡匣)</b>	
	彩色墨水卡匣即將用盡。	請準備一個新的彩色墨水卡匣 (T009)。
 	<b>墨水用盡 (彩色墨水卡匣)</b>	
	彩色墨水卡匣已用盡或未安裝。	請更換一個新的彩色墨水卡匣 (T009)。
	<b>墨水卡匣不合適 (彩色墨水卡匣)</b>	
	已安裝於印表機彩色墨水卡匣無法使用。	請使用合適的彩色墨水卡匣 (T009)。



	<b>印字頭卡匣槽發生錯誤</b>	
	<p>印字頭的墨水卡匣槽被夾住的紙張或其它外來的不明物體卡住，因而無法回復至原始位置。</p>	<p>關閉印表機電源，打開印表機上蓋，然後用手移除於進紙方向的任何紙張，然後再開啓印表機電源。</p> <p>若錯誤還是無法解決，請與經銷商聯絡。</p>
	<b>不明的錯誤原因</b>	
	<p>發生未知的印表機錯誤。</p>	<p>請關閉印表機電源，並與經銷商聯絡。</p>

## 搬運印表機

如果您要將印表機運送到某處，請務必將印表機裝至原來紙箱內，搭配膠帶、保麗龍等保護裝置，再行搬運，其步驟如下：

1. 打開印表機上蓋，看看印字頭是否固定在最原始的位置（即最右方）。如果不是，開啓印表機等待印字頭回到最原始的位置，然後關閉印表機，並合上印表機上蓋。
2. 拔下插座上的電源線，然後取下印表機上的電纜線。
3. 取下自動進紙槽內的紙張，並移除紙張支撐架。
4. 再掀開印表機上蓋，如圖所示以膠帶固定住印字頭，然後合上印表機上蓋。

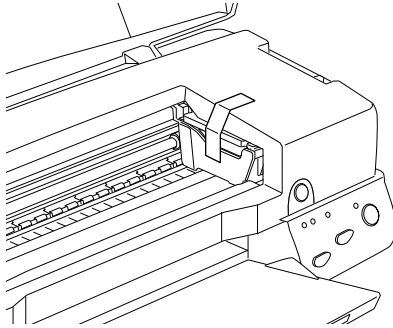

5. 推入延伸出紙托盤，然後向上合上出紙托盤。
6. 用印表機原紙箱內的保麗龍等配件固定好印表機。
7. 包裝印表機並將電纜線裝入原紙內。
8. 在搬運途中，請保持印表機的平衡。

---

# **EPSON 公司相關資料**

---

## **公司地址**

發行者：台灣愛普生科技股份有限公司

地 址：台北市南京東路三段 287 號 10 樓

客服專線：(02) 2547-3000

傳 真：(02) 2713-2155

EPSON TAIWAN TECHNOLOGY & TRADING LTD.

10F, NO.287, Nanking E. Road, Sec.3, Taipei,  
Taiwan, R.O.C

Service Phone：(02) 2547-3000

Fax：(02) 2713-2155

Lan Fax：(02) 2717-5023

SEIKO EPSON CORPORATION HIROKA DIVISION

80 Harashinden, Hirooka, Shiojiri-shi,  
Nagano-ken, 399-07, JAPAN

---

## **地區辦事處**

### **新竹辦事處**

地 址：新竹市光復路二段 295 號 13 樓之 3

電 話：(03) 573-9900

傳 真：(03) 573-9169

### **台中辦事處**

地 址：台中市忠明南路 497 號 17 樓 2 室

電 話：(04) 371-3500

傳 真：(04) 371-4899

### **高雄辦事處**

地 址：高雄市民族一路 80 號 26 樓之 1

電 話：(07) 398-7890

傳 真：(07) 395-8155