

何處可以找到需要的資訊

中文使用手冊

此手冊中“安裝指南”單元的介紹，將協助您安裝及開始使用印表機，它包含的資料有安裝印表機及印表機軟體；且也提供了有關印表機的一般操作說明，它也包含發生問題時之簡易的解決方法。

進階使用說明 (該資料儲存於“EPSON 百寶箱”光碟片中)

進階使用說明包含於隨機附贈的光碟片中，提供有關印表機軟體的安裝、使用特殊紙張的列印、印表機的維護及解決方法的詳細說明。

開啓進階使用說明：

將“EPSON 百寶箱”光碟片放入光碟機中，然後從“EPSON 安裝程式”中點選“線上使用手冊”，並按下『』鍵，則會出現如右圖的畫面，請選擇『**進階使用說明**』來開啓此使用說明。



安裝進階使用說明：

若要安裝“進階使用說明”於硬碟中，請選擇『**安裝進階使用說明**』並依螢幕上的指示操作。當安裝完成後，則『**ESC480 Guide**』的圖示便會出現在 EPSON 資料夾內，請於此圖示上點二下便可開啓進階使用說明。

附註：

若您的硬碟沒有足夠的空間可以安裝進階使用說明，請直接由光碟片上閱覽。

All rights reserved. No part of this publication may be reproduced, stored in a retrieval system, or transmitted in any form or by any means, electronic, mechanical, photocopying, recording, or otherwise, without the prior written permission of SEIKO EPSON CORPORATION. The information contained herein is designed only for use with this EPSON printer. EPSON is not responsible for any use of this information as applied to other printers.

Neither SEIKO EPSON CORPORATION nor its affiliates shall be liable to the purchaser of this product or third parties for damages, losses, costs, or expenses incurred by the purchaser or third parties as a result of: accident, misuse, or abuse of this product or unauthorized modifications, repairs, or alterations to this product, or (excluding the U.S.) failure to strictly comply with SEIKO EPSON CORPORATION's operating and maintenance instructions.

SEIKO EPSON CORPORATION shall not be liable for any damages or problems arising from the use of any options or any consumable products other than those designated as Original EPSON Products or EPSON Approved Products by SEIKO EPSON CORPORATION.

SEIKO EPSON CORPORATION shall not be held liable for any damage resulting from electromagnetic interference that occurs from the use of any interface cables other than those designated as EPSON Approved Products by SEIKO EPSON CORPORATION.

EPSON is a registered trademark and EPSON Stylus is a trademark of SEIKO EPSON CORPORATION.

Microsoft and Windows are registered trademarks of Microsoft Corporation.

General Notice: Other product names used herein are for identification purposes only and may be trademarks of their respective owners. EPSON disclaims any and all rights in those marks.

Copyright © 2000 by SEIKO EPSON CORPORATION, Nagano, Japan.



Printed on Recycled Paper.

目錄

目錄	3
安全說明	1
重要安全說明	1
其它注意事項	2
符合 ENERGY STAR	3
警告、注意及附註事項	3
安裝指南	5
清點配件	5
印表機的拆封	6
紙張支撐板的安裝	6
印表機的連接	6
安裝印表機軟體	7
印表機的安裝與測試	9
列印測試頁	12
印表機的外觀與功能	15
印表機的各部份名稱	15
特殊紙張、信封和其它紙張種類的安裝	17
特殊紙張及其它紙張種類的安裝	17
信封的安裝	18
使用印表機軟體	21
印表機軟體說明	21
更改印表機設定	22
預覽列印	29
經由線上說明取得資訊	31
檢查印表機狀態	33
使用 EPSON 狀態監控程式 3	33

更換墨水卡匣	35
印表機的維護	37
噴嘴檢查	37
清潔印字頭	38
印表機直線性校正	39
解決方法	41
錯誤訊息	41
代表性問題及解決方法	41
取消列印	43
如何取得協助	43
消耗品	45
消耗品	45
印表機規格	47
系統需求	47
EPSON 公司相關資料	49
公司地址	49
地區辦事處	50

安全說明

重要安全說明

在您使用印表機之前，請詳細閱讀以下所有的說明及標示在印表機上的所有警告訊息和說明。

- ❑ 請勿將任何硬物或封蓋塞入印表機的進紙槽內，也不要將任何東西插入印表機的插槽內。
- ❑ 請小心避免將任何液體潑灑於印表機上。
- ❑ 請使用印表機上所指示的電源規格。
- ❑ 請使用獨立的電源插座。避免與其他如影印機、空氣調節器等會需要經常啟動開關的任何電器設備共用一組電源延長插座。
- ❑ 請避免將印表機電源連接至轉接開關或是定時裝置開關。
- ❑ 印表機機體請遠離其他有電流干擾的機器設備，如喇叭或是無線電話和其充電座。
- ❑ 請勿使用任何有損壞或磨損的電源延長線。
- ❑ 如果您的印表機電源是插在電源延長線上，請確定延長線上所有機器設備在使用時所耗費的安培數沒有超過這條電源延長線所能負載的總安培數。
- ❑ 切勿嘗試自行修理印表機。
- ❑ 印表機如果有發生以下情形時，請拔除電源並將印表機送至合格的維修商進行維修：

電源插頭或是電源線損壞、有液體滲入印表機機殼內、印表機不慎掉落或是機殼有損毀破裂、印表機無法正常開啓或開啓後有任何異常的情形。

其它注意事項

當您在使用印表機、處理墨水卡匣或選擇印表機的放置地點時，請遵守下列的敘述。

當您在使用印表機時

- ❑ 請勿將手伸進印表機內部或是當印表機在列印時觸碰移動中的印字頭。
- ❑ 請勿用手移動印字頭，這樣也可能造成印表機的損壞。
- ❑ 在搬運印表機之前，請務必確定印表機的印字頭及墨水卡匣已被固定於印表機的最右方。

當您在處理墨水卡匣時

- ❑ 請將墨水卡匣置於孩童無法拿到之處，且避免讓孩童誤飲到墨水或是觸碰到墨水卡匣。
- ❑ 如果皮膚不小心沾到墨水，請以肥皂徹底沖洗乾淨。如果墨水不慎滴入眼睛，請以大量的清水沖洗眼部。
- ❑ 請勿搖晃墨水卡匣，可能會造成墨水的外漏。
- ❑ 請於墨水卡匣包裝拆封後，立即安裝於印表機上。如果您在拆封後一段時間才裝入印表機中，有可能會降低列印品質。
- ❑ 一旦您安裝了墨水卡匣，除非是您需要更換一個新的墨水卡匣，不然請勿打開墨水卡匣護夾或移除已安裝的墨水卡匣。
- ❑ 請勿繼續使用日期已超過外盒上所標示的保存期限之墨水卡匣。建議您於安裝墨水卡匣後的半年內使用完畢，以確保其列印品質。
- ❑ 請勿拆開墨水卡匣或嘗試使用填充式墨水，因為這樣有可能會造成印表機印字頭的損壞。

選擇印表機的放置地點

- ❑ 請將印表機置放在平坦、穩固而且空間大於印表機本體的地方。印表機是無法在傾斜或是晃動的地方正常運作。
- ❑ 請於印表機的前方保留足夠的空間，讓紙張可以很順利地退出。
- ❑ 請避免將機器快速地搬移至另一個溫度、溼度差異甚大的環境下。另外，請將印表機放置於遠離陽光、強光的照射或是其它熱源之處。
- ❑ 請避免將印表機置放在一個晃動或是不平穩的環境下。
- ❑ 請確定有足夠的空間置放印表機，並保持印表機周圍空氣的流通。
- ❑ 請將印表機置放在靠近牆壁的電源插座，且方便拔掉電源的地方。
- ❑ 請避免將印表機置放在灰塵多的地方。

符合 ENERGY STAR



EPSON 公司為能源之星 (ENERGY STAR) 加盟者，特此聲明本產品之能源效率符合 ENERGY STAR 各項準則。

國際 ENERGY STAR 辦公室設備計劃案係一電腦及辦公室設備業界組成之聯盟，並且將節省能源效能引到個人電腦、顯像器、印表機、傳真機及影印機上，以減少空氣之污染。

警告、注意及附註事項



警告：

有警告事項均應注意，以防身體受傷。



注意：

注意事項應加注意，以防設備受損。

附註：

請注意重要訊息內容，那對操作印表機會有很大的幫助。

安裝指南

清點配件



紙張支撐板

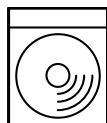

EPSON 百寶箱



墨水卡匣 (包含黑色及彩色墨水卡匣)

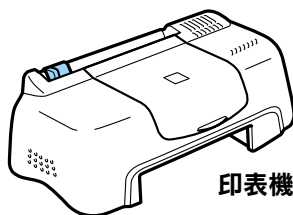

印表機



中文使用手冊

在某些地區，包裝箱內的物件也會有所不同。

隨機附贈的墨水卡匣是爲了初次的安裝。爲了維持高品質的列印輸出，印表機於安裝的過程中可能會使用較多的墨水。所以，墨水卡匣的墨水量在用於第一次安裝時會比第一次之後安裝的墨水卡匣還更快用盡。

請參考手冊中的“清點配件”至“安裝印表機的軟體”單元的介紹來安裝印表機軟體。安裝軟體完成之後，請依照螢幕上的訊息來執行“印表機的安裝與測試”。爲了確保印表機的運作正常，請於螢幕上的訊息通知您安裝完成後，執行“列印測試頁”。

印表機的拆封

請移除標籤及附著於印表機上的保護裝置。

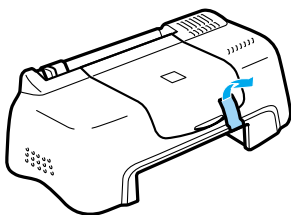

紙張支撐板的安裝

將紙張支撐板如圖所示，插入印表機前方的凹槽內，並使之頂至最底端。並於印表機的前方保留足夠的空間，讓紙張能順利地退出。

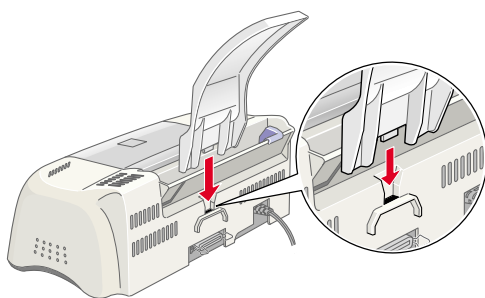

印表機的連接

印表機會透過並行界面與電腦連接，並請確定並行電纜線有支援雙向傳輸。否則，印表機將無法運作。

請依照下列的步驟來連接印表機與電腦。

1. 請確定電腦的電腦已關閉，且印表機的電源線也已拔下。

2. 如圖所示，請將電纜線的接頭牢牢地插入印表機背面的並行界面插槽，再將插槽兩旁的固定夾往內扳。若電纜線附有接地線的接頭，請如圖所示將其連接至並行界面插槽下的接地線接頭。

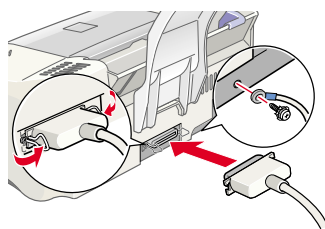

3. 並將另一頭的電纜線插入電腦背面的並行界面插槽。若與電腦連接的電纜線附有接地線的接頭，請插入電腦背面的接頭。

安裝印表機軟體

當完成印表機與電腦的連接後，您便需要安裝隨機附贈的 EPSON Stylus COLOR 480 百寶箱光碟片中印表機軟體。

若您希望將光碟片中的軟體製作成磁碟片版本，您可以使用包含於光碟片中的“製作印表機驅動程式磁碟片”製作工具。

附註：

- 當您使用 Windows 2000 系統時，若您沒有依照下列的步驟安裝印表機軟體，可能會被自動安裝 Microsoft 通用的驅動程式。您可以於印表機驅動程式內容畫面的任何之處按右鍵，然後按『關於』，則可檢查是否被安裝通用的驅動程式。如果出現“Unidrv 印表機驅動程式”的畫面，請依照下列的步驟重新安裝印表機驅動程式。
- 如果出現“找不到數位簽章”的畫面，請按『是』；若您按『否』，您必須依照下列的敘述，重新安裝印表機軟體。

請依照下列的步驟，安裝印表機軟體。

1. 請確定已拔掉印表機的電源插頭。
2. 開啓電腦的電源並啓動 Windows 系統，如果出現“新增硬體精靈”畫面或其他畫面，請按『取消』鍵。

- 將隨機附贈的百寶箱光碟片放入光碟機中，則會出現安裝程式的對話框。若沒有出現此對話框，請於“我的電腦”圖示上點二下後，點選“光碟機”圖示，並從“檔案”選單中選擇“開啓舊檔”，之後點二下“setup.exe”。(如果是磁碟片使用者，請將磁碟片插入軟碟機中，然後於“我的電腦”圖示上點二下，之後於軟磁機的圖示上點二下，最後再點二下“Setup.exe”)。

- 點選“安裝印表機驅動程式 / 工具”，然後按下『 → 』鍵。按下對話框中的『OK / 確定』鍵，則會進行印表機軟體的安裝。



- 請參考螢幕上的指示將電源線插入適當的電源插座。在插入電源線之前，請檢查印表機背面標籤上的電源規格與您所插入的電源插座之規格相符。還有，請確定您有使用正確的電源線。



注意：

僅可能不要改變印表機的電壓。若電壓與電源插座不符，請與經銷商聯絡，請勿插入電源線。

- 將電源線插上之後，則會自動出現如右圖的“Setup Utility”畫面。如果螢幕上的訊息通知您重新啓動電腦，請依照指示操作



印表機的安裝與測試

當您完成軟體的安裝之後，則會自動開啓安裝工具。此安裝工具會引導您藉由安裝墨水卡匣的程序及噴嘴檢查和印表機直線性校正的測試表來確定印表機的運作正常。當螢幕上的訊息通知您墨水卡匣的安裝已完成時，請按『**OK / 確定**』鍵並執行“列印測試頁”。

附註：

- 當安裝程序完成之後，則於 Windows 工作列上會出現印表機圖示。至於如何使用此圖示的詳細資料，請參考線上使用手冊中進階使用說明的“監測設定”。
- 若您不能使用安裝工具來安裝墨水卡匣，則請使用“EPSON 狀態監控程式 3”進行安裝。如何進入“EPSON 狀態監控程式 3”，請在 Windows 工作列的印表機圖示上按右鍵，並選擇“EPSON Stylus COLOR 480”，然後按下『**如何 ...**』鍵。

第一次安裝墨水卡匣

當您安裝墨水卡匣時，請注意下列的說明。



警告：

這個墨水卡匣是完全密閉式的設計，因此只要是在原先正確的使用方式，墨水卡匣內的墨水是不會外漏。如果您的手不小心沾到墨水，請以肥皂和清水徹底沖洗乾淨。若墨水不慎濺入眼睛，請以大量的清水沖洗眼部。



注意：

- ❑ 請務必於安裝墨水卡匣前，先將卡匣上的黃色標籤撕除；否則極有可能會造成印表機受損。
- ❑ 請勿撕除墨水卡匣上的藍色標籤；否則可能會造成墨水卡匣阻塞而無法列印。
- ❑ 請勿撕除墨水卡匣底部的標籤；否則可能會導致漏墨的現象。
- ❑ 一旦安裝好墨水卡匣後，除非此墨水卡匣已用盡，需要更換一個新的墨水卡匣，不然請勿打開墨水卡匣護夾；否則可能會造成此墨水卡匣無法再被使用。
- ❑ 請勿用手移動印字頭；否則可能會造成印字頭受損。

附註：

- ❑ 未準備安裝墨水卡匣之前，請勿打開墨水卡匣的包裝，否則可能會造成墨水乾涸。
- ❑ 安裝墨水卡匣時，請將黑色和彩色墨水卡匣一同裝上，缺少任何一個，印表機都無法列印。

印表機的測試

執行“安裝程式”的過程中，安裝程式會帶領您進入墨水卡匣的安裝。為了確保高品質的列印，我們建議您在安裝完墨水卡匣之後，先做“噴嘴檢查”及“印表機直線性校正”。您可以點選印表機驅動程式中的“工具”選單來使用這些工具，或將滑鼠移至工作列上的印表機圖示並按下右鍵。

噴嘴檢查

印表機將列印自我測試表，讓您檢查是否有噴嘴阻塞。

以下為自我測試表樣本。

正常

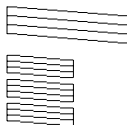

需要清潔印字頭



若列印出的測試表品質很好，請繼續執行下一章節“印表機直線性校正”。

若自我測試表列印的不甚理想（例如，列印出來的線條有某一部分遺漏了），請按『**清潔**』來清潔印字頭。

若反覆執行噴嘴檢查及清潔印字頭的程序四至五次後，列印品質仍無明顯的改善，請與您的經銷商聯絡。

印表機直線性校正

印表機將會列印測試表，可讓您檢查印字頭是否需要校正。

右圖為列印樣本。

從列印測試表的每個部份，選擇最佳的垂直線。在每個部份，從“印表機直線性校正”對話框中合適的下拉清單中，選擇符合線條的號碼，然後按『**完成**』把新的設定值用於結果上。

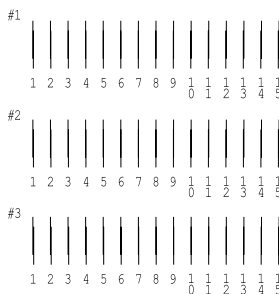

附註：

若您沒有發現任何一條線是正確的直線，請選擇線條的編號並按『**重新校正**』，則直線測試表將再列印一次。



列印測試頁

在確定印表機的運作正確之後，您可以開始準備列印測試頁。爲了讓您熟悉印表機軟體，我們建議您列印軟體中所提供的其中之一的樣本檔案。爲了列印樣本檔案，請參考下面章節的介紹。

若您選擇列印您自己的文件，請開啓此文件檔案，然後執行下列敘述中的第 5 個步驟，設定合適的設定值。

附註：

- 至於如何使用應用程式軟體，請參考軟體所附的手冊。
- 視您所列印的文件類型而定，選擇您所使用的紙張類型，您可能必須從此單元中的描述來改變設定值。

請參考下列的步驟來列印樣本檔案。

1. 請確定放入自動進紙槽的紙張爲 A4 或 Letter 尺寸的普通紙。
2. 放入印表機軟體光碟片。如果出現“安裝”對話框，請按下『』鍵離開此畫面。
3. 請點二下“我的電腦”圖示。並於“光碟機”圖示上按滑鼠右鍵，然後點選“開啟舊檔”。
4. 請於“sample.bmp”檔案上點二下以開啓此檔。
5. 若要改變印表機驅動程式的設定，請開啓“檔案”選單並點選“列印”。則會出現如右圖的對話框。



6. 請確定出現在“名稱”清單中的印表機名稱爲“EPSON Stylus COLOR 480”，然後按『內容』鍵，則會出現印表機驅動程式的內容。

7. 點選“**主選單**”，並於“**紙張種類**”設定中，選擇“**Plain Paper**”。

附註：

*印表機驅動程式可讓您從不同的設定值中選擇最佳的結果。
詳細資料，請參考線上使用手冊中的進階使用說明。*

8. 按『**取消**』、『**列印**』或『**確定**』來執行列印，您可能需要按下合併這些功能的按鍵。

當在列印中時，將會出現“**EPSON 進度計量表**”，顯示列印進度及印表機的狀態。

則印表機的安裝程序已完成。

印表機的外觀與功能

印表機的各部份名稱

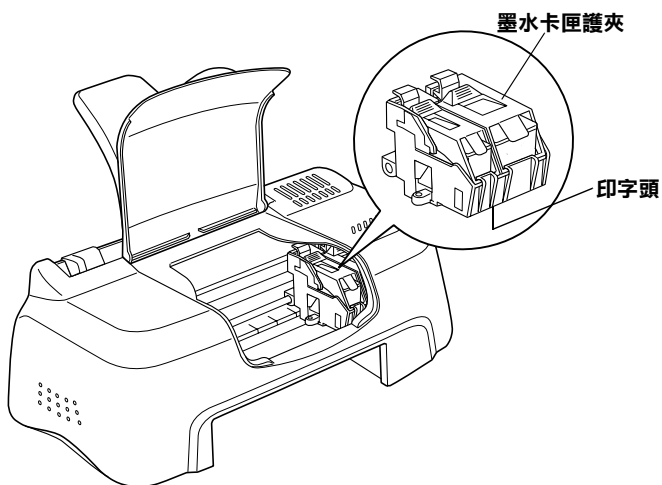

特殊紙張、信封和其它紙張種類的安裝

特殊紙張及其它紙張種類的安裝

您可以使用不同的紙張列印，如 Ink Jet Paper、Photo Quality Glossy Film、Photo Paper、Transparencies、Index Cards 和 Adhesive Sheets。

請於安裝 EPSON 特殊紙張之前，先詳細閱讀包裝上的說明，再依步驟仔細地進行安裝。如需更詳細的說明，請參考線上使用手冊中進階使用說明的“紙張的安裝”。

- ❑ 當放置紙張於自動進紙槽之前，請先確認紙張的列印面是否朝上。您可以參閱包裝上的說明，以確認哪一面才是紙張的列印面。有些紙張會以切角作為裝紙方向的記號，如下圖所示。

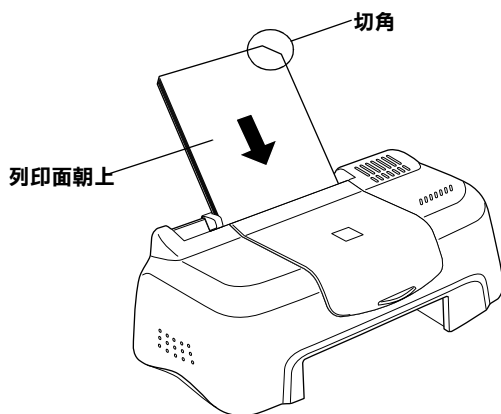

- ❑ 請確定整疊紙張位於左側紙張邊定位器內面之箭頭下方。

□ 以下是 EPSON 特殊專用紙張之裝入量：

360 dpi Ink Jet Paper 和 Photo Quality Ink Jet Paper	最多可裝入 30 張。
Photo Quality Ink Jet Cards 、 Ink Jet Note Cards 和 Ink Jet Greeting Cards	最多可裝入 30 張 Index Cards 。請務必於卡片的底部墊上一張支撐卡紙。
Photo Quality Glossy Film	建議一次裝入一張。 A4 或 Letter 尺寸的 Glossy Film ，請務必於底片的底部墊上一張普通紙。 A6 尺寸的 Glossy Film ，請務必於底片的底部墊上一張支撐卡紙。
Ink Jet Transparencies	建議一次裝入一張。 請務必於投影片的底部墊上一張普通紙。
Photo Quality Self Adhesive Sheets	建議一次裝入一張。
Photo Paper	建議一次裝入一張。
Photo Stickers 16 和 Photo Stickers 4	建議一次裝入一張。
Panoramic Photo Paper 和 Iron-On Cool Peel Transfer Paper	建議一次裝入一張。

* 請注意，切勿讓印表機列印至特殊紙張底部所墊的支撐紙上。

有關特殊清潔用紙

本印表機不適合使用 EPSON 特殊清潔用紙，這款印表機不需要使用特殊清潔用紙的功能，且可能會造成印表機夾紙。

信封的安裝

列印信封時，請遵守下列的敘述：

□ 自動進紙槽中最多一次只能放置 10 張信封。

附註：

信封可摺疊的特性及厚度差異甚大。若整疊信封的厚度超過 10 mm，則請於放入自動進紙槽前，先將信封稍微壓平。如果將整疊信封一起放入，會降低了列印品質，則請一次放入一張信封。

- ❑ 請如圖所示，於放入信封時，將其封口朝上。

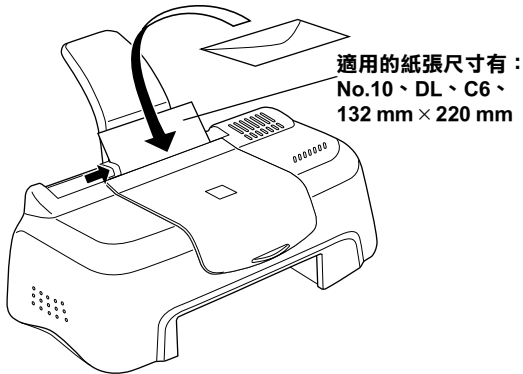

- ❑ 請勿使用捲曲或有皺摺的信封，因此於安裝前，請先將其封口壓平，也不要使用太薄的信封，以免在列印中發生捲曲的情形。
- ❑ 請於印表機的驅動程式“主選單”內的“紙張種類”設定中，選擇“Plain Paper”。

使用印表機軟體

印表機軟體說明

印表機隨機附贈的“EPSON 百寶箱”光碟片中包含了印表機驅動程式及印表機工具程式。印表機驅動程式可讓您透過多樣化的設定而獲得最佳的列印效果。而印表機工具程式可讓您偵測印表機狀態，並使印表機隨時處於最佳狀態。

獲得更多的訊息

關於使用印表機驅動程式的說明資料，請參考第 22 頁“更改印表機設定”。

關於使用印表機工具程式的說明資料，請參考線上使用手冊中*進階使用說明*的“使用印表機工具程式”。

附註：

印表機軟體所提供的特殊功能會因您所使用的 Windows 版本不同而有所差異。

線上輔助說明提供您更多有關印表機軟體的說明，請參考第 31 頁“經由線上說明取得資訊”。

使用印表機軟體

您可以直接從大部份 Windows 應用軟體內使用印表機軟體，或是透過 Windows 的“開始”功能表來使用 (Windows 98、95、2000 及 NT 4.0)。

當您從一般 Windows 應用軟體中來使用印表機軟體時，所改變的列印相關之設定值，只能在當時您所使用的軟體中才會有效。

當您經由“開始”功能表變更印表機軟體的設定後，這些設定將應用到所有 Windows 的應用軟體。

從 Windows 應用軟體

1. 從下拉式“檔案”功能表中，選取“列印”或是“列印設定”。
2. 當電腦螢幕上出現對話框時，請依序選擇“印表機”、“設定”、“選項”或“內容”（依所使用的軟體不同，您可能需要同時使用這些按鍵），即會出現印表機驅動程式的視窗。

從 Windows “開始” 功能表

1. 請按下『開始』鍵，游標移向“設定”，然後點選“印表機”項目。
2. 於 Windows 95 和 98 系統下，選擇您所使用的印表機，然後在“檔案”功能表中點選“內容”項目；在 Windows 2000 系統下，選擇您所使用的印表機，然後在在“檔案”功能表中點選“列印喜好設定”項目；在 Windows NT 4.0 系統下，選擇您所使用的印表機，然後在在“檔案”功能表中點選“文件預設值”項目，便可以打開印表機的驅動程式。

更改印表機設定

印表機驅動程式的功能有下列選單和設定：

主選單： 紙張種類、墨水、列印模式

紙張： 紙張大小、拷貝份數、列印方向、可列印區域

版面： 縮小 / 放大、版面配置、浮水印

在“主選單”功能表中的“列印模式”設定項目，可以提供您四種不同層次的印表機驅動程式的控制設定。詳細資料，請參考下表中的相關說明。

自動	此模式提供簡易快速列印啟動方式。詳細說明，請參考第 26 頁“自動模式使用方法”。
----	---

影像加強	此模式讓您可以使用多種影像組合設定，特別是在列印相片時。詳細說明，請參考第 27 頁“影像加強模式的使用方法”。
自訂	此模式讓您可以從進階設定表單中選擇一個符合您需求的設定組合，也可制定新的設定組合。詳細說明，請參考第 28 頁“自訂模式的使用方法”。
進階	此按鍵可開啟“進階”對話框，您可在此做細項設定以符合個別需求，亦可在自訂選單中加入新的設定。

除了組合各項設定以改善列印品質之外，也可以使用“紙張”及“版面”修改列印形式。有關“紙張”及“版面”選單的詳細說明，請參考線上使用手冊的*進階使用說明*。

紙張種類的設定

此紙張種類設定的功能決定了其它設定的有效與否，故應先做此設定。

在主選單中選出適合您所使用的紙張種類設定，在下表中找出您所使用的紙張，再選出對應之紙張種類（以粗體字顯示），某些紙張類型，有好幾種紙張尺寸可供您選擇。

Plain Paper / 普通紙

Plain paper

Envelopes

EPSON Premium Ink Jet Plain Paper (A4) S041214

360 dpi Ink Jet Paper / 噴墨專用紙

EPSON 360 dpi Ink Jet Paper (A4) S041059

EPSON Iron-On Cool Peel Transfer Paper (A4) S041154

Photo Quality Ink Jet Paper / 高解析度噴墨專用紙

EPSON Photo Quality Ink Jet Paper (A4) S041061

EPSON Photo Quality Ink Jet Cards (A6) S041054

EPSON Photo Quality Ink Jet Cards (5 × 8") S041121

EPSON Photo Quality Ink Jet Cards (10 × 8") S041122

EPSON Photo Quality Self Adhesive Sheets (A4) S041106

EPSON Ink Jet Note Cards A6 (含信封) S041147

EPSON Ink Jet Greeting Cards 5 × 8" (含信封) S041148

EPSON Ink Jet Greeting Cards 10 × 8" (含信封) S041149

Photo Paper / 照片紙

EPSON Photo Paper (A4) S041140

EPSON Photo Paper (4 × 6") S041134

EPSON Panoramic Photo Paper (210 × 594 mm) S041145

EPSON Photo Paper Cards (A4) S041177

Photo Quality Glossy Film / 光面膠片

EPSON Photo Quality Glossy Film (A4)	S041071
EPSON Photo Quality Glossy Film (A6)	S041107
EPSON Photo Stickers 16 (A6)	S041144
EPSON Photo Stickers 4 (A6)	S041176

Ink Jet Transparencies / 噴墨專用投影片

EPSON Ink Jet Transparencies (A4)	S041063
-----------------------------------	---------

附註：

特殊紙張種類，會依國定的不同而有所差異。

自動模式使用方法

當於“主選單”上選擇“自動”模式時，印表機驅動程式即會依照現有的“紙張種類”及“墨水”設定方式列印。如欲變更“墨水”的設定，請點選“彩色”作彩色列印或點選“黑色”作黑白或灰階列印。如欲改變“紙張種類”的設定，請參考第 23 頁“紙張種類的設定”。



附註：

- 依據“紙張種類”清單上所選擇的紙張（當點選“自動”列印模式時），則於“自訂”選項的下方會出現捲軸，可供您調整“品質”或“快速”的設定。如欲加強列印的品質時，請選擇“品質”設定。
- 多數 Windows 應用軟體均有“紙張大小”及“版面”，設定位於印表機驅動程式上之類似設定。如果您的應用軟體未包含此功能，也能從印表機驅動程式“紙張”目錄設定功能中選擇紙張大小。

影像加強模式的使用方法

“影像加強”模式提供了多種影像修正設定，因此可以於列印相片影像之前應用此設定，且並不會影響到您原先其它的設定。



附註：

- 當您列印 16、24 或 32 位元的彩色資料時，請選用此模式才會發生效用。
- 列印時，如果啟動“影像加強”功能，可能會需要較多的列印時間，當然這列印時間的長短也和您所使用的電腦系統和影像的資料量也有關連。

您可以選擇以下的設定：

一般	此設定針對大部份的相片提供了一般的影像修正，因此您 可先試著使用這個設定。
人物	此設定最適合用於人物照。
自然	此設定最適合用於室外的風景。如山、天空和海洋。
柔焦	此設定可使相片看起來像是使用過柔焦鏡。

復古	此設定則會將深褐色的色調應用於相片上。
-----------	----------------------------

您也可以點選“影像加強”模式中“數位相機校準”此檢查盒，這可使您所列印出的影像有如使用一般相機所產生出的相片一樣自然。

自訂模式的使用方法

“自訂”模式提供列印文字和圖片及應用彩色調和方法的設計，您也可以建立自己的設定並將之新增至清單中。



您可以選擇下列已預設好之設定：

ICM (適用於 Windows 98、95 和 2000)	此設定適用於列印簡報資料的文件像是簡單的幾何圖形和簡報的統計圖表。
sRGB	此設定適用於其它 sRGB 設備的色彩吻合。

請依照下列步驟，選擇“自訂”模式：

1. 請於“主選單”的“列印模式”選項中，點選“自訂”模式。
2. 點選該清單方框的任何一個地方可以打開下拉式的列印組合清單，打開清單後選擇適合您使用的列印組合直接套用您目前所要列印的文件。
3. 當您選擇了“自訂”設定後，其它設定例如“列印品質”、“半色調”及“顏色調整”等都會自動設定完成，“主選單”下方即會出現目前的設定。
4. 列印之前，請先確認“紙張種類”及“墨水”設定，它們可能會影響您所選擇的“自訂”設定，請參考第 23 頁“紙張種類的設定”。

預覽列印



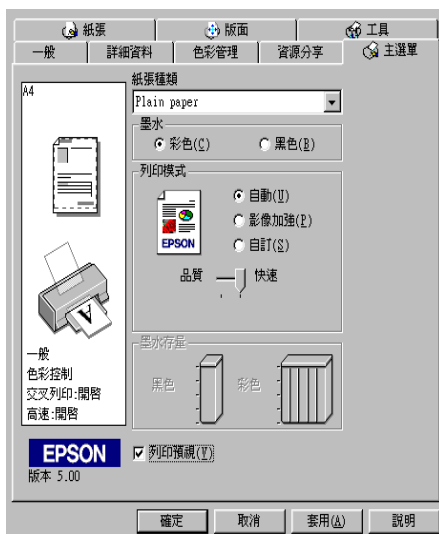

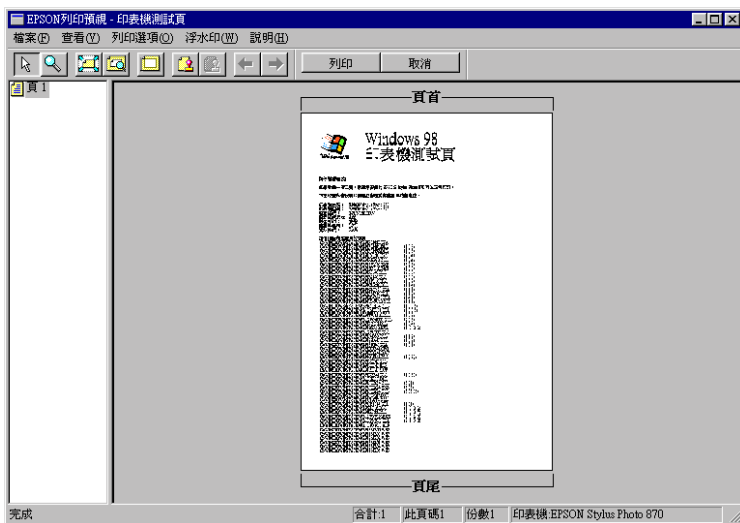

請於“主選單”上點選“**列印預視**”檢查方塊，便可以先在電腦螢幕上預視印表機驅動程式所模擬列印的結果。





當您列印文件前，會先出現“EPSON 列印預視”的視窗。





“列印預視”對話框裡包含了數種圖示鍵，您可以參考下列的功能介紹：

	拖曳	此功能可讓您選取並移動浮水印。
	縮放	透過此功能可放大縮小預覽文件。
	全螢幕	如果您每次只想預覽一頁文件，透過此功能可將預覽文件放大至視窗大小。
	放至最大	透過此功能可將預覽文件放至最大。
	可列印區域開 / 關	選擇此功能，則在預覽文件上會出現一個矩形虛線框，印表機將不會列印區塊以外的文件。
	浮水印	透過此功能，您可打開設定浮水印對話盒，此時您可以修改浮水印的設定值。

	浮水印設定回復至預設值	透過此功能將浮水印設定回復至最初的設定值。如果浮水印設定值沒有更改過，此功能會呈現灰色無法選取的狀態。
	上一頁	透過此功能可至目前所預覽文件的上一頁。如果這已經是第一頁，此功能會呈現灰色無法選取的狀態。
	下一頁	透過此功能可至目前所預覽文件的下一頁。如果這已經是最后一页，此功能會呈現灰色無法選取的狀態。

您可以參考以下方法調整預覽的文件：

- 選擇預覽單頁。
- 縮小或放大預覽文件的大小。
- 選擇任何一頁或全部頁數。
- 應用浮水印，您所選擇的浮水印將會出現在預覽的影像上。至於有關浮水印的詳細資料，請參考線線上使用手冊中*進階使用說明*的“文件上加上浮水印”。
- 利用加入或移除選項可以讓您選擇要列印的文件。應用此功能您必須先利用預覽視窗左上角的『選取整頁』圖示鍵來選取文件的整頁，再於“列印選項”中選取或移除文件。

	加入頁	按此鍵則可將所選取的頁數加入至欲列印頁數的清單中。
	移除頁	按此鍵則可將所選取的頁數從欲列印頁數的清單中移除。

預覽文件之後，您可以按『**列印**』鍵列印文件，或是按『**取消**』鍵取消列印。

經由線上說明取得資訊

印表機軟體有多項線上輔助說明功能，可及時地告訴您如何使用印表機驅動程式中的各項設定及印表機工具程式。

透過應用軟體中尋求援助

打開“檔案”選單，點選“列印”或“列印設定”，然後再按『印表機』、『設定』、『選項』或『內容』鍵（依所使用的軟體不同，您可能需要同時使用這些按鍵）。按下“主選單”、“紙張”、“版面”或“工具”下的『說明』鍵，就會出現此項目的線上輔助說明。

您也可以直接使用某些特別選單內的輔助說明，只要點選該功能選項後按下滑鼠的右鍵，便會出現『這是什麼 (W)?』該功能的相關說明資料。

透過 Windows 的開始選單尋求援助

請按『開始』鍵後，選擇“程式集”中的“Epson (適用於 Windows 98 和 95 系統)”或“EPSON 印表機 (適用於 Windows 2000 和 NT 4.0 系統)”，然後點選“EPSON Stylus COLOR 480 輔助說明”，此時電腦螢幕上便會出現線上輔助說明的內容視窗。

檢查印表機狀態

使用 EPSON 狀態監控程式 3

“EPSON 狀態監控程式 3” 顯示有關印表機狀態的詳細資料。

附註：

於使用 “EPSON 狀態監控程式 3” 之前，請確實閱讀 “README” 檔案。若要開啓此檔案，請按下『開始』鍵後指向 “程式集”，然後選擇 “EPSON” 或 “EPSON 印表機”，之後再點選 “EPSON Stylus COLOR 480 讀我檔案”。

EPSON 狀態監控程式 3 的使用方法

EPSON 狀態監控程式 3 有兩種使用方法：

- 於 Windows 工作列上的印表機圖示上點二下。請參考線上使用手冊中進階使用說明的 “監控設定”。
- 開啓印表機驅動程式，點選 “工具” 選單，然後按下『印表機狀態監控 3』。

當您使用 “EPSON 狀態監控程式 3”，則會出現如下圖的畫面。



更換墨水卡匣

“狀態監控程式 3” 工具可讓您直接在電腦螢幕上偵測目前墨水卡匣內的存量，並且您也可以參閱螢幕上的指示更換即將用盡或已用盡的墨水卡匣。

當墨水卡匣即將用盡或已用盡時，請按印表機狀態視窗中的『**如何 ...**』鍵；則印字頭會移至墨水卡匣的更換位置，然後請依照螢幕上的指示來更換墨水卡匣。



有關使用狀態監控程式的詳細說明，請參考線上使用手冊中進階使用說明的“使用 EPSON 狀態監控程式 3”。

附註：

若您需要在墨水卡匣快用盡時，先更換墨水卡匣，請使用 EPSON 印表機驅動程式中“工具”選單的“更換墨水卡匣”工具。

請於更換墨水卡匣前，請仔細閱讀下列有關墨水卡匣及印字頭的說明資料。



警告：

- ❑ 請將墨水卡匣置於孩童無法拿到之處，以免孩童誤食墨水或造成其它傷害。
- ❑ 若您的手不小心沾到墨水，請立即用肥皂和清水徹底洗淨。若墨水不慎濺入眼睛，請馬上用大量的清水沖洗。如果徹底沖洗之後，仍覺不適，請立刻就醫。



注意：

- ❑ EPSON 建議您使用 EPSON 原廠的墨水卡匣，若使用其他非 EPSON 原廠的墨水卡匣可能會導致印表機受損，則印表機即使在 EPSON 的保固期內，亦不提供免費維修。
- ❑ 請於準備好新的墨水卡匣後，再取出印字座內已用完的墨水卡匣，否則可能會導致印字頭噴嘴內殘餘的墨水乾涸。
- ❑ 請務必於安裝墨水卡匣前，先將卡匣上的黃色標籤撕除；否則極有可能損害印表機，且此墨水卡匣也無法再被使用。
- ❑ 請勿撕除墨水卡匣上的藍色標籤；否則可能會造成墨水卡匣阻塞而無法列印。
- ❑ 請勿撕除墨水卡匣底部的標籤；否則可能會導致漏墨的現象。
- ❑ 一旦安裝好墨水卡匣後，除非此墨水卡匣已用盡，需要更換一個新的墨水卡匣，不然請勿打開墨水卡匣護夾；否則可能會造成此墨水卡匣無法再被使用。
- ❑ 請勿用手移動印字頭；否則可能會造成印字頭受損。

附註：

- ❑ 當其中一個墨水卡匣已用盡，即使另一個的墨水卡匣仍然還有墨水，印表機也無法繼續列印資料。因此，請於列印前，先更換已用盡的墨水卡匣。
- ❑ 墨水除了被用來列印資料外，清潔印字頭、更換墨水卡匣及開啓印表機電源時所執行的自我清潔動作，都會消耗一些墨水。

印表機的維護

噴嘴檢查

若您發現列印出來的影像不清晰，或是影像有列印不完整的情況時，即必須檢查印字頭的噴嘴，以找出問題所在。

您可以利用印表機驅動程式中的“噴嘴檢查”工具，直接由電腦上執行噴嘴檢查動作。

使用噴嘴檢查工具

附註：

- 於使用此工具之前，請先確認在自動進紙槽內是否已擺入 A4 或 Letter 尺寸的紙張。
- 當印表機還在列印時，請勿使用“噴嘴檢查”工具，否則您所列印出來的文件將會有嚴重的缺失。

使用此工具，有兩種方法：

- 於 Windows 工作列上的印表機圖示按下滑鼠右鍵，然後選擇“噴嘴檢查”。
- 點選印表機驅動程式中的“工具”選單，然後再按『噴嘴檢查』鍵。

開啓工具之後，請依照螢幕上的指示操作。

印表機會列印出一張自我測試表，以下為自我測試表的內容。

正常

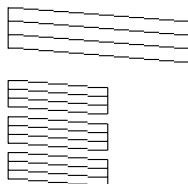

需要清潔印字頭

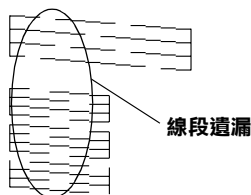

以上範本顏色顯示為黑色及白色，但實際上為彩色 (CMYK)。

如果自我測試表列印結果不很理想 (例如，列印出來的線段中某一段遺漏 (未印出) 了)，即表示印表機有問題，可能是墨水的噴嘴阻塞或是印字頭直線性不直。請參考下一個章節中，有關清潔印字頭的詳細說明。至於印表機直線性校正的詳細說明資料，請參考第 39 頁 “印表機直線性校正”。

清潔印字頭

如果您發現列印出來的影像不清晰，或是列印出來的影像有不完整的情況時，即表示您需要藉由清潔印字頭來解決這些問題，因為清潔印字頭功能乃在確保印字頭可將墨水順利噴出列印。

您可以使用印表機驅動程式中的 “清潔印字頭” 工具，直接由電腦上執行清潔印字頭的動作。

附註：

- ❑ 清潔印字頭會同時使用到彩色及黑色墨水，因此為了避免浪費墨水，請於列印品質不佳時，再進行清潔印字頭的動作。例如，列印出來的影像模糊不清或是色彩不正確。
- ❑ 請先使用 “噴嘴檢查” 工具以確認印字頭是否需要清潔，如此一來，可以比較節省墨水。
- ❑ 當印表機尚在使用中時，請勿啟動 “清潔印字頭” 或 “噴嘴檢查” 工具；否則將會影響列印文件的品質。

使用清潔印字頭工具

附註：

若“狀態監控程式”或“進度計量表”出現需要更換墨水卡匣的訊息，則您便無法清潔印字頭，請先更換合適的墨水卡匣。

使用此工具，有兩種方法：

- ❑ 於 Windows 工作列上的印表機圖示按下滑鼠右鍵，然後選擇“**清潔印字頭**”。
- ❑ 點選印表機驅動程式中的“**工具**”選單，然後再按『**清潔印字頭**』鍵。

開啓工具之後，請依照螢幕上的指示操作。

印表機直線性校正

如果您發現垂直的線條無法成一直線，就可利用印表機驅動程式中的“印表機直線性校正”工具，從電腦上來解決這個問題。

附註：

當印表機尚在使用中時，請勿啓動“印表機直線性校正”工具，否則將會影響列印中文件的品質。

使用此工具，有兩種方法：

- ❑ 於 Windows 工作列上的印表機圖示按下滑鼠右鍵，然後選擇“**印表機直線性校正**”。
- ❑ 點選印表機驅動程式中的“**工具**”選單，然後再按『**印表機直線性校正**』鍵。

開啓工具之後，請依照螢幕上的指示操作。

解決方法

錯誤訊息

“狀態監控程式 3” 工具提供狀態訊息及圖示以顯示印表機目前的狀態。

當印表機正在列印時，若發生問題，則於“進度計量表”視窗上會出現錯誤訊息。則請按下“狀態監控程式”中的『**如何 ...**』鍵，將會提供處理此問題的提示。

代表性問題及解決方法

大部份印表機的問題都有簡單的解決方法，找到下列所提出的問題及應用所建議的解決方法。如欲更詳細的說明，請參考線上使用手冊中*進階使用說明*的“解決方法”。

列印品質的問題

如果您有列印品質不佳的問題，請試著使用下列所提供的解決方法處理。

水平細白線文字

請試試下列各項的解決方法：

- 請確認在印表機自動進紙槽內的紙張列印面朝上。
- 請執行“噴嘴檢查”工具。若於自我測試表中有某些線段遺漏，請執行“清潔印字頭”工具清潔任何阻塞的噴嘴。

直線不直或文字扭曲

請試試下列各項的解決方法：

- ❑ 請確認在印表機自動進紙槽內的紙張列印面朝上。
- ❑ 請執行“印表機直線性校正”工具。
- ❑ 請關閉印表機驅動程式中“進階”對話框的“**高速列印**”設定。若需要更詳細的說明，請參考印表機驅動程式的線上輔助說明。

顏色不清楚或有缺口

請試試下列各項的解決方法：

- ❑ 請確認紙張沒有損壞、骯髒或是太老舊。
- ❑ 請執行“清潔印字頭”工具清潔任何阻塞的噴嘴。
- ❑ 請確定沒有出現任何錯誤訊息。若出現需要更換墨水卡匣的錯誤訊息，請按下『**如何...**』鍵，然後依照螢幕上的指示操作。

列印文字模糊或暈開

請試試下列各項的解決方法：

- ❑ 請確認在印表機自動進紙槽內的紙張列印面朝上。
- ❑ 請確認紙張沒有損壞、骯髒或是太老舊。

進紙或夾紙的問題

如果印表機無法進紙或發生夾紙的問題，則會出現錯誤訊息。請按下螢幕上的『**退紙**』鍵將所有夾紙退出，並請確認是否有符合下列各項敘述：

- ❑ 紙張不會太老舊或有皺摺。
- ❑ 紙張厚度沒有超過左側紙張邊緣定位器上的箭頭符號。
- ❑ 紙張邊緣定位器的位置設定正確。

- 紙張不會太薄或太粗糙，請使用符合印表機需求的紙張。欲知詳細說明，請參考線上使用手冊中進階使用說明的“紙張規格”。

附註：

印表機夾紙後，當您列印時，可能無法達到原先的列印品質。若仍然有列印品質的問題，請再列印一次。

取消列印

如果列印成品不如您所預期的效果，而是有錯誤或斷斷續續的文字或影像發生，請依照下列步驟，取消目前的列印工作。

當您傳送列印工作至印表機時，則電腦螢幕上會出現“進度計量器”。



請按『**停止**』鍵取消列印。

如何取得協助

若您的印表機發生問題，而您又無法自行解決時，請與 EPSON 客戶服務中心聯絡。

請提供下列資料，以方便客戶服務中心以最快的方式來協助您解決問題。

- 印表機的序號
(序號貼於印表機背後)
- 印表機的機型
- 電腦的廠牌和機型
- 印表機軟體版本
(可按下印表機驅動程式中“關於 / About”或是標示於光碟片上的版本)
- 您所使用的 Windows 版本
- 您一般使用印表機時，所使用的應用軟體名稱和版本

消耗品

消耗品

下列所介紹的墨水卡匣和 EPSON 特殊專用紙均可適用於您的印表機。

墨水卡匣

您可以使用下列所介紹的墨水卡匣。

黑色墨水卡匣	T013
彩色墨水卡匣	T014

附註：

墨水卡匣的編號會依國家的不同而有所差異。

EPSON 特殊專用紙

EPSON 提供多種特別設計專用紙供印表機使用，以符合高品質列印的需要。

EPSON Premium Ink Jet Plain Paper (A4)	S041214
EPSON 360 dpi Ink Jet Paper (A4)	S041059
EPSON Photo Quality Ink Jet Paper (A4)	S041061
EPSON Photo Quality Ink Jet Cards (A6)	S041054
EPSON Photo Quality Ink Jet Cards (5 × 8")	S041121
EPSON Photo Quality Ink Jet Cards (10 × 8")	S041122
EPSON Photo Quality Self Adhesive Sheets (A4)	S041106
EPSON Ink Jet Note Cards A6 (含信封)	S041147
EPSON Ink Jet Greeting Cards 5 × 8" (含信封)	S041148
EPSON Ink Jet Greeting Cards 10 × 8" (含信封)	S041149

EPSON Photo Quality Glossy Film (A4)	S041071
EPSON Photo Quality Glossy Film (A6)	S041107
EPSON Ink Jet Transparencies (A4)	S041063
EPSON Photo Paper (A4)	S041140
EPSON Photo Paper (4 × 6")	S041134
EPSON Photo Paper Cards (A4)	S041177
EPSON Photo Stickers 16 (A6)	S041144
EPSON Photo Stickers 4 (A6)	S041176
EPSON Panoramic Photo Paper (210 × 594 mm)	S041145
EPSON Iron-On Cool Peel Transfer Paper (A4)	S041154

附註：

特殊紙張種類，依國家的不同而有所差異。

印表機規格

系統需求

使用印表機

爲了使用印表機，您必須安裝 Microsoft® Windows® 98、Windows® 95、Windows® 2000 或 Windows NT® 4.0，且需使用電纜線來連接。

您的電腦也應該符合下列的系統需求。

最小的系統需求	建議系統
i486/25 MHz 適用於 Windows 95 和 NT 4.0 i486/66 MHz 適用於 Windows 98 Windows 2000 適用 Pentium 133 MHz	Pentium 或以上的處理器適用於 Windows 98、95 和 NT 4.0 133 MHz 或以上的處理器適用於 Windows 2000
16 MB RAM 適用於 Windows 98、95 和 NT 4.0 Windows 2000 適用 32 MB RAM	32 MB RAM 或以上適用於 Windows 98 和 95 64 MB 或以上適用於 Windows 2000 和 NT 4.0
Windows 98 和 95 應剩餘 20 MB 的硬碟空間 Windows 2000 and NT 4.0 應剩餘 40 MB	50 MB 或以上的硬碟空間適用於 Windows 98 和 95 100 MB 或以上適用於 Windows 2000 和 NT 4.0
VGA 顯示器	VGA 或以上的顯示器

若您的電腦沒有達到這些需求，可以請電腦經銷商幫您將電腦系統升級。

使用線上進階使用說明

作業系統	Microsoft Windows® 95、98、2000 或 NT 4.0
CPU	i486/25 MHz (適用於 Windows 95 和 NT 4.0) i486/66 MHz (適用於 Windows 98) (建議使用 Pentium 或以上) Windows 2000 適用 Pentium 133 MHz
記憶體	16 MB 適用於 Windows 95、98 和 NT 4.0 (建議使用 32 MB 或以上) Windows 2000 適用 32 MB
硬碟空間	2 MB 用來安裝進階使用說明
光碟機	二倍數 (建議使用四倍數或以上)
顯示器	640 × 480 像素或 800 × 600 像素解析度， 高彩 (16 位元) 或全彩 (32 位元) 的設定
瀏覽器	網路瀏覽器 (建議使用 Microsoft Internet Explorer 4.0 或以上)

EPSON 公司相關資料

公司地址

發行者：台灣愛普生科技股份有限公司

地 址：台北市南京東路三段 287 號 10 樓

客服專線：(02) 2547-3000

傳 真：(02) 2713-2155

EPSON TAIWAN TECHNOLOGY & TRADING LTD.

10F, NO.287, Nanking E. Road, Sec.3, Taipei,
Taiwan, R.O.C

Service Phone：(02) 2547-3000

Fax：(02) 2713-2155

Lan Fax：(02) 2717-5023

SEIKO EPSON CORPORATION HIRROKA DIVISION

80 Harashinden, Hirooka, Shiojiri-shi,
Nagano-ken, 399-0785, JAPAN

地區辦事處

新竹辦事處

地 址：新竹市光復路二段 295 號 13 樓之 3

電 話：(03) 573-9900

傳 真：(03) 573-9169

高雄辦事處

地 址：高雄市民族一路 80 號 26 樓之 1

電 話：(07) 398-7890

傳 真：(07) 395-8155