

EPSON

All in One Product

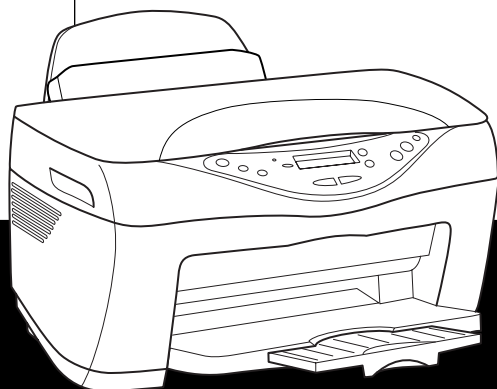

EPSON STYLUS™ CX5100

簡易使用手冊

4033236-00
XXX

何處可以找到所需的資料

簡易使用手冊 (這本手冊)

提供如何使用這台機器複印功能的方法。提供控制面板的使用方法、墨水卡匣的更換方法和檢查這台機器的方法。

線上進階使用說明

提供基本的列印和掃描資訊，也提供關於印表機軟體和掃描器軟體的詳細說明。更包含日常維護、解決問題的方法、技術支援和客戶服務等詳細說明。

線上輔助說明

提供有關印表機驅動程式和 EPSON TWAIN 的詳細說明。在驅動程式對話框中，按下『說明』鍵，即可開啓“線上輔助說明”。

EPSON STYLUS™ CX5100

多功能事務機

All rights reserved. No part of this publication may be reproduced, stored in a retrieval system, or transmitted in any form or by any means, electronic, mechanical, photocopying, recording, or otherwise, without the prior written permission of SEIKO EPSON CORPORATION. The information contained herein is designed only for use with this EPSON product. EPSON is not responsible for any use of this information as applied to other products.

Neither SEIKO EPSON CORPORATION nor its affiliates shall be liable to the purchaser of this product or third parties for damages, losses, costs, or expenses incurred by the purchaser or third parties as a result of: accident, misuse, or abuse of this product or unauthorized modifications, repairs, or alterations to this product, or (excluding the U.S.) failure to strictly comply with SEIKO EPSON CORPORATION's operating and maintenance instructions.

SEIKO EPSON CORPORATION shall not be liable for any damages or problems arising from the use of any options or any consumable products other than those designated as Original EPSON Products or EPSON Approved Products by SEIKO EPSON CORPORATION.

SEIKO EPSON CORPORATION shall not be held liable for any damage resulting from electromagnetic interference that occurs from the use of any interface cables other than EPSON Approved Products by SEIKO EPSON CORPORATION.

EPSON is a registered trademark and EPSON ESC/P and EPSON Stylus are trademarks of SEIKO EPSON CORPORATION.

Microsoft and Windows are registered trademarks of Microsoft Corporation.

General Notice: Other product names used herein are for identification purposes only and may be trademarks of their respective owners. EPSON disclaims any and all rights in those marks.

Copyright © 2002 by SEIKO EPSON CORPORATION, Nagano, Japan.



Printed on Recycled Paper.

這本手冊的內容如有變更，恕不另行通知。

多功能事務機各部位名稱

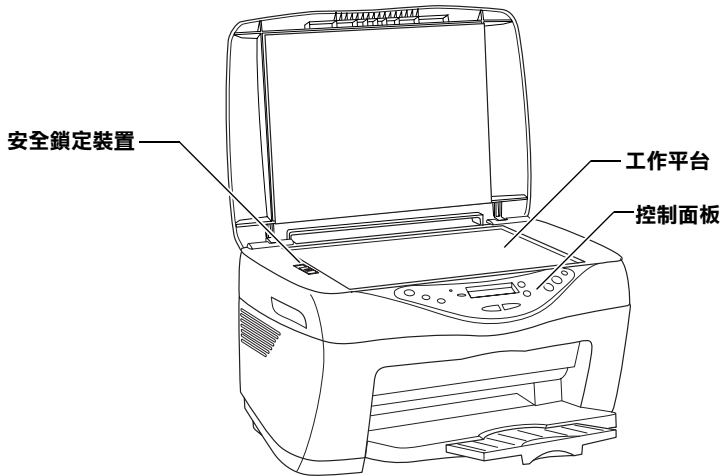
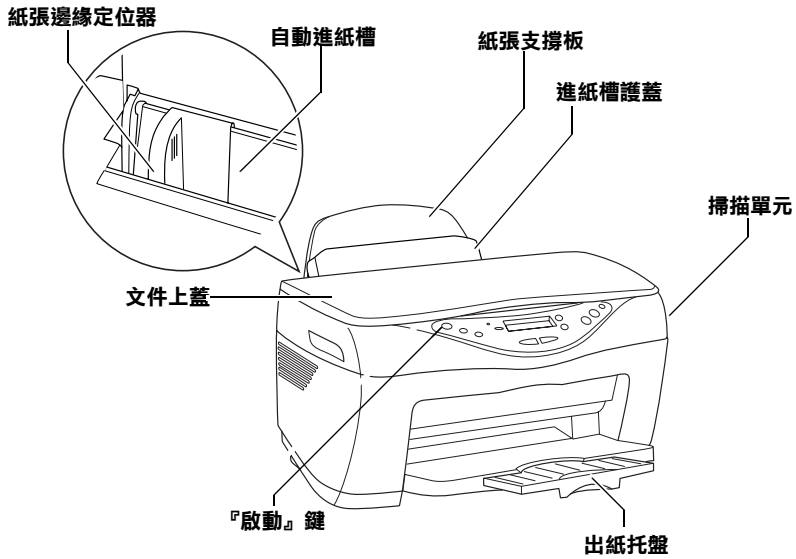

目錄

安全說明

注意事項.....	1
-----------	---

第 1 章 使用控制面板

控制面板的功能.....	3
按鍵.....	4
指示燈號.....	4
選單細項設定.....	5

第 2 章 複印

複印前的準備動作.....	9
放置紙張.....	9
更改複印設定.....	11
將文件放置在工作平台上.....	11
複印.....	13
複印模式.....	14
Standard (標準).....	14
Reduced Margin (縮小邊界).....	15
Repeat (複印多份).....	16
2-up (二合一).....	17
4-up(四合一).....	18

第 3 章 更換墨水卡匣

第 4 章 日常維護和搬運

噴嘴檢查.....	25
-----------	----

清潔印字頭	26
印字頭直線性校正	28
清除夾紙	30
搬運多功能事機	31

第 5 章 解決問題的方法

錯誤訊息	33
提示訊息	34

第 6 章 客戶技術支援服務

客戶技術支援服務中心	35
------------------	----

EPSON 公司相關資料

公司地址	37
地區辦事處	38
新竹辦事處	38
高雄辦事處	38

安全說明

注意事項

在使用這台機器之前，請確實閱讀下列的說明事項。

當選擇放置的地點時

- ❑ 請避免將機器放置在溫度、溼度變化甚大的環境下。另外，請將這台機器放置在遠離陽光、強光的照射或是其它熱源之處。
- ❑ 請避免將這台機器放置在灰塵多、晃動或不平穩的地方。
- ❑ 請確定這台機器的四週有足夠的空間，並保持這台機器周圍空氣的流通。
- ❑ 請將這台機器放置在靠近牆壁電源插座並且方便拔掉電源的地方。
- ❑ 請將這台機器放置在平坦、穩固而且空間大於這台機器本體的地方。若這台機器放置在靠近牆壁的地方，請和牆壁保持 10 cm 的距離。
- ❑ 儲存或搬運這台機器時，請勿傾斜或上下顛倒，否則，墨水可能會溢出。

當選擇電源插座時

- ❑ 請只使用這台機器所指示的電力規格。
- ❑ 請確定電源線是符合當地的安全標準。
- ❑ 請勿使用任何有損壞或磨損的電源線。
- ❑ 如果您使用延長線，請確定延長線上所有機器設備在使用時所耗費的安培數沒有超過這條延長線所能負載的總安培數。

當處理墨水卡匣時

- ❑ 請先搖晃新墨水卡匣 4 至 5 次，再打開墨水卡匣包。
- ❑ 請勿搖晃已用過的墨水卡匣，否則會造成墨水外漏。
- ❑ 請將墨水卡匣置於孩童無法拿到之處，且避免讓孩童誤飲到墨水或是觸碰到墨水卡匣。
- ❑ 當在處理使用過的墨水卡匣時要特別小心，因為可能有少許的墨水還殘留在墨水孔周圍。當皮膚不小心沾到墨水時，請用肥皂及清水徹底沖洗乾淨。如果墨水不慎濺入眼睛，請以大量的清水沖洗眼睛。若在清洗過後，眼部仍感到不適，請立即就醫。
- ❑ 請勿觸碰墨水卡匣側邊緣色的 IC 晶片。

當使用這台機器時

- ❑ 列印時，請勿將手伸入這台機器內或用手觸碰印字頭。
- ❑ 請勿嘗試自行維修這台機器。
- ❑ 請勿取出墨水卡匣，否則印字頭會乾涸而導致無法列印。

當使用液晶顯示面板時

- ❑ 請使用柔軟的乾布擦拭液晶顯示面板。請勿使用液體或化學清潔劑。
- ❑ 如果液晶顯示面板損壞了，請與經銷商聯絡。
- ❑ 若液晶顯示面板中的液體流出且沾在您的手上，請用水和肥皂確實清洗，若眼睛沾到液體，請立即用清水沖洗。若仍然覺得不舒服，請立即就醫。

控制面板的功能

使用控制面板，您可以使用大部份的複印功能。

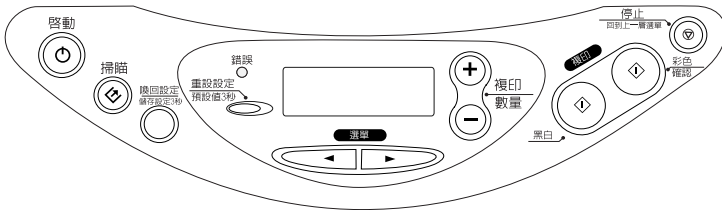

當您按下『**⏻ 啟動**』鍵，開啓電源時，液晶顯示面板會顯示目前的複印模式、複印品質、縮小 / 放大、紙張大小和複印數量的設定。您也可以檢查墨水的存量。

按鍵

按鍵名稱	功能介紹
⏻ 啟動	開啓或關閉電源。
🔍 掃描	自動啟動 EPSON Smart Panel。 在使用這個功能之前，請確定您已將百寶箱光碟片中的 EPSON TWAIN 和 EPSON Smart Panel 安裝至電腦中。
↺ 喚回設定	顯示儲存在多功能事務記憶體中的設定值。 當您按下此鍵 3 秒鐘不放，則所有的設定值將會被儲存在多功能事務的記憶體中。
↺ 重新設定	按下此鍵，可將複印數量重新設為 1 份。 當液晶顯示面板顯示選單細項時，按下此鍵，可將設定值回覆至預設值。 當您按下此鍵 3 秒鐘不放，除了“language”（語言）選項外，所有的設定值將會回復至預設值。
☑ 選單	液晶顯示面板顯示選單的細項設定。
📄 複印 / 數量	按下此鍵，可增加或減少複印的數量。 當液晶顯示面板顯示選單細項時，按下此鍵，可選擇細項設定或增減設定值。
⬛ 黑白	以灰階模式複印文件。
🌈 彩色 / 確認	以彩色模式複印文件。
⏹ 停止	停止複印。紙張會被退出。

指示燈號

燈號名稱	燈號狀態	印表機狀態
啟動	亮	多功能事務的電源是開啓的。
	閃爍	當多功能事務正在處理資料、複印、列印、掃描、導墨、清潔印字頭和更換墨水卡匣時，此燈號會不斷閃爍。
錯誤	亮	多功能事務發生錯誤。

選單細項設定

本單元將會圖解說明每個複印模式的流程。

當您按下『◀』或『▶』鍵，液晶顯示面板將會顯示選單的細項設定。按下『+』或『-』鍵，可選擇細項設定或增減設定值。

Standard Copy
(標準)

請參考 14 頁

Reduced Margin Copy
(縮小邊界)

請參考 15 頁

Repeat Copy
(複印多份)

請參考 16 頁

2-up Copy
(二合一)

請參考 17 頁

4-up Copy
(四合一)

請參考 18 頁

↑↓	↑↓	↑↓	↑↓	↑↓
Number of copies (複印數量)	Number of copies (複印數量)	Number of copies (複印數量)	Number of copies (複印數量)	Number of copies (複印模式)
↑↓	↑↓	↑↓	↑↓	↑↓
Standard (標準)	↔ Reduced Margin ↔ (縮小邊界)	↔ Repeat ↔ (複印多份)	↔ 2-up ↔ (二合一)	↔ 4-up ↔ (四合一)
↑↓	↑↓	↑↓	↑↓	↑↓
Quality&Paper (紙張種類)	Quality&Paper (紙張種類)	Quality&Paper (紙張種類)	Quality&Paper (紙張種類)	Quality&Paper (紙張種類)
↑↓	↑↓	↑↓	↑↓	↑↓
Paper size (紙張尺寸)	Paper size (紙張尺寸)	↑↓	Paper size (紙張尺寸)	Paper size (紙張尺寸)
↑↓	↑↓	↑↓	↑↓	↑↓
Lighter/Darker (較亮 / 較暗)	Lighter/Darker (較亮 / 較暗)	Lighter/Darker (較亮 / 較暗)	Lighter/Darker (較亮 / 較暗)	Lighter/Darker (較亮 / 較暗)
↑↓	↑↓	↑↓	↑↓	↑↓
Reduce/Enlarge (縮小 / 放大)	Reduce/Enlarge (縮小 / 放大)	↑↓	↑↓	↑↓
↑↓	↑↓	↑↓	↑↓	↑↓
Zoom In/Out (縮放比例)	Zoom In/Out (縮放比例)	↑↓	↑↓	↑↓
↑↓	↑↓	↑↓	↑↓	↑↓
Language (語言)	Language (語言)	Language (語言)	Language (語言)	Language (語言)
↑↓	↑↓	↑↓	↑↓	↑↓
Head Alignment (印表機直線性校正)	Head Alignment (印表機直線性校正)	Head Alignment (印表機直線性校正)	Head Alignment (印表機直線性校正)	Head Alignment (印表機直線性校正)
↑↓	↑↓	↑↓	↑↓	↑↓
Nozzle Check (噴嘴檢查)	Nozzle Check (噴嘴檢查)	Nozzle Check (噴嘴檢查)	Nozzle Check (噴嘴檢查)	Nozzle Check (噴嘴檢查)
↑↓	↑↓	↑↓	↑↓	↑↓
Head Cleaning (印字頭清潔)	Head Cleaning (印字頭清潔)	Head Cleaning (印字頭清潔)	Head Cleaning (印字頭清潔)	Head Cleaning (印字頭清潔)

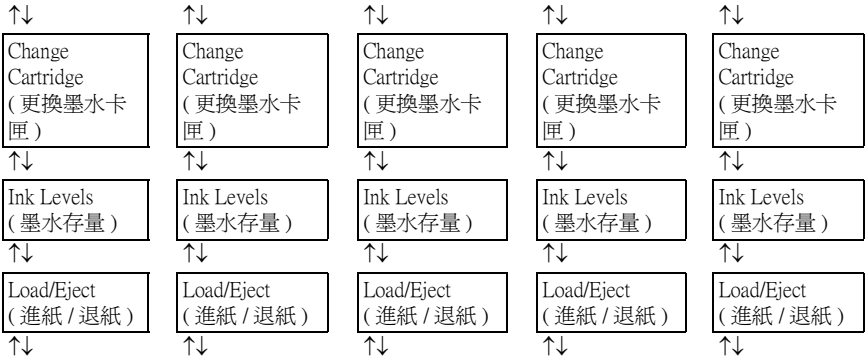

↑↓：按下「◀」或「▶」鍵，跳至下一個細項設定。

↔：按下「+」或「-」鍵，更改複印模式。

第 2 章

複印

2

複印前的準備動作

放置紙張

1. 向下翻開出紙托盤並將延伸出紙托盤完全拉出。
2. 拉開進紙槽護蓋。
3. 移動左側邊緣定位器，使得兩側紙張邊緣定位器之間的距離大於紙張的寬度。
4. 將整疊紙張打散，然後在平坦的桌面上輕拍紙張，將紙張邊緣順齊。
5. 將整疊紙張的列印面朝上，垂直擺入自動進紙槽內。將紙張的一側緊靠自動進紙槽的右側，然後移動左側的紙張邊緣定位器至紙張的另一側。

6. 放置的紙張，請不要超過左側邊緣定位器上所標示的符號。
請將進紙槽護蓋放回原位。

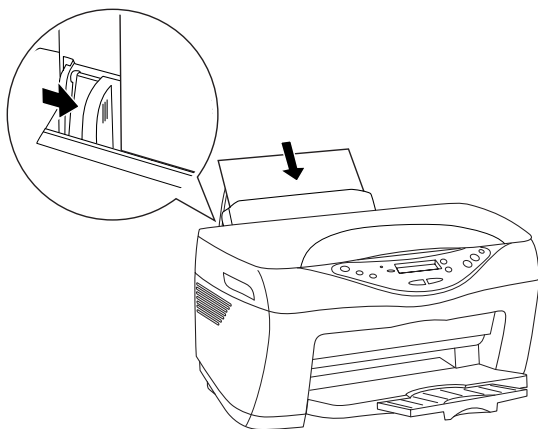

更改複印設定

1. 按下『 $\text{\textcircled{P}}$ 啟動』鍵，開啓電源。
2. 按下『 \blacktriangleleft 』或『 \blacktriangleright 』鍵，直到液晶顯示面板顯示 “Copy Mode” 訊息。
3. 按下『+』或『-』鍵，選擇您要使用複印模式。
4. 使用『 \blacktriangleleft 』或『 \blacktriangleright 』鍵和『+』或『-』鍵設定複印品質、縮小/放大和紙張大小。詳細的資料，請參考第 14 頁 “複印模式”。

將文件放置在工作平台上

1. 向上掀開文件上蓋，如圖所示，將文件正面朝下，放置在工作平台上。請確實對齊文件。

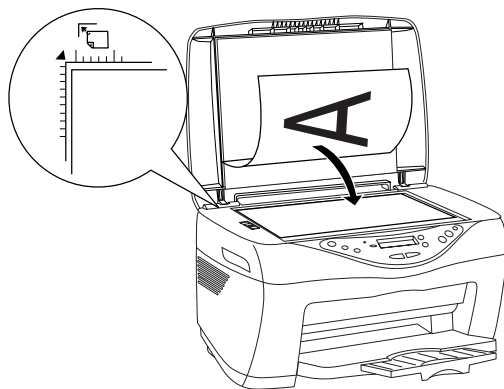

附註：

在工作平台上，從水平邊緣至 2.5mm 的區域，及從垂直邊緣至 2.5mm 的區域，將是無法掃描的範圍。

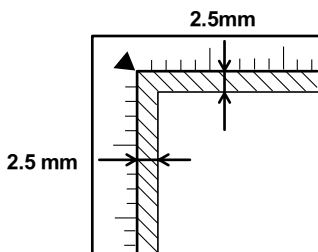

2. 請輕輕闔上文件上蓋，避免移動文件。

附註：

- 請確實將文件平整地放置在工作平台上，否則掃描的影像可能會模糊不清。並請確實闔上文件上蓋，隔絕外界的光線。
- 請保持工作平台上的清潔。
- 請勿把照片長時間放在工作平台上，因為照片可能會黏在玻璃上。
- 請勿放置重物在這台機器的上面。

複印

1. 按下『+』或『-』鍵，設定複印數量。

附註：

在“2-up”（二合一）或“4-up”（四合一）模式中，無法設定複印數量。

2. 按下『◇ 黑白』鍵，做灰階列印，或按下『◇ 彩色 / 確認』鍵，做彩色列印。
3. 使用“2-up”（二合一）或“4-up”（四合一）複印模式時，當這台機器停止動作，且液晶顯示面板顯示“Change the original and press the Color copy button again”訊息時，請換置要複印的文件。
4. 再按下『◇ 黑白』鍵，做灰階列印，或按下『◇ 彩色 / 確認』鍵，做彩色列印。

附註：

- 複印影像的尺寸和原始資料的尺寸可能會有誤差。
- 若這台機器正在進行複印，但是液晶顯示面板顯示墨水即將用盡的訊息時，您可以繼續複印文件，直到墨水完全用盡，您也可以停止複印，立刻更換墨水卡匣。

複印模式

Standard (標準)



在“Standard”（標準）模式中，您可更改下列細項設定。

細項設定	設定值	
Number of copies (複印數量)	1 至 99	
Quality&Paper (紙張種類)	Plain paper-Econ Plain paper-Norm* Plain Paper-Fine PQIJ Paper-Fine	PQIJ Paper-Photo Photo Paper Premium Glossy Matte Paper HW
Paper size (紙張尺寸)	A4* A5	100 × 150
Lighter/Darker (較亮 / 較暗)	5 個階段	
Reduce/Enlarge (縮小 / 放大)	Actual: 100%* Auto Fit Page A4 -> A5 A5 -> A4	100 × 150 -> A4 A4 -> 100 × 150 4 × 6 -> A4
Zoom In/Out (縮放比例)	25 至 400%，每次調整為 1%	

* 為預設值

Reduced Margin (縮小邊界)

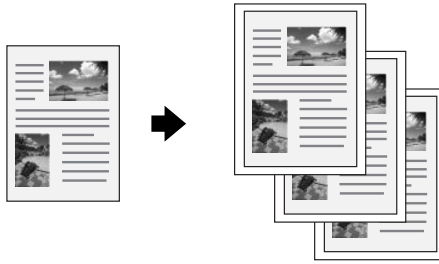

2

使用此功能，您可將文件以接近 A4 滿版 (空 3mm 邊界) 複印。

在 “Reduced Margin” (縮小邊界) 模式中，您可更改下列細項設定。

細項設定	設定值	
Number of copies (複印數量)	1 至 99	
Quality&Paper (紙張種類)	Plain paper-Econ Plain paper-Norm* Plain Paper-Fine	Photo Paper Premium Glossy Matte Paper HW
Paper size (紙張尺寸)	A4* A5	100 × 150
Lighter/Darker (較亮 / 較暗)	5 個階段	
Reduce/Enlarge (縮小 / 放大)	Actual: 100%* Auto Fit Page A4 -> A5 A5 -> A4	100 × 150 -> A4 A4 -> 100 × 150 4 × 6-> A4
Zoom In/Out (縮放比例)	25 至 400%，每次調整為 1%	

* 為預設值

Repeat (複印多份)

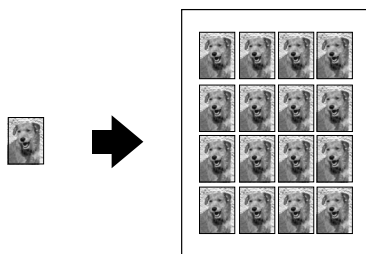

您可以將 1 張影像多份複印在 1 張紙上。

在 “Repeat” (複印多份) 模式中，您可更改下列細項設定。

細項設定	設定值
Number of copies (複印數量)	1 至 99
Quality&Paper (紙張種類)	Plain A4-Norm
Lighter/Darker (較亮 / 較暗)	5 個階段

2-up (二合一)

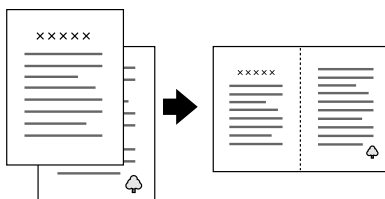

2

您可以將 2 張文件複印在 1 張紙上。

在 “2-up” (二合一) 模式中，您可更改下列細項設定。

細項設定	設定值
Number of copies (複印數量)	Plain Paper-Norm
Quality&Paper (紙張種類)	A4
Lighter/Darker (較亮 / 較暗)	5 個階段

4-up(四合一)

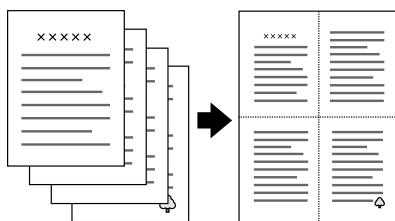

您可以將 4 張文件複印在 1 張紙上。

在 “4-up”（四合一）模式中，您可更改下列細項設定。

細項設定	設定值
Number of copies (複印數量)	Plain Paper-Norm
Quality&Paper (紙張種類)	A4
Lighter/Darker (較亮 / 較暗)	5 個階段

第 3 章

更換墨水卡匣

提醒您：

若使用非原廠耗材導致印表機受損，EPSON 將不提供免費保固服務。

3

當“錯誤”燈號不斷閃爍，且液晶顯示面板顯示需要更換墨水卡匣時，請更換墨水卡匣。

1. 請確定已開啓多功能事務機的電源，且“啟動”燈號並未閃爍。
2. **當墨水已用盡：**
請查看液晶顯示面板上的訊息，決定要更換那一個墨水卡匣，再按下『◊彩色確認』鍵。

當墨水即將用盡：

按下『◀』或『▶』鍵，直到液晶顯示面板顯示“`Ink Levels`”訊息，確認是那一個墨水卡匣即將用盡。

按下『◀』或『▶』鍵，直到液晶顯示面板顯示“`Change Cartridge`”訊息，再按下『◊彩色確認』鍵。

印字頭將會向左移至墨水卡匣的更換位置。

3. 向上打開掃描單元。

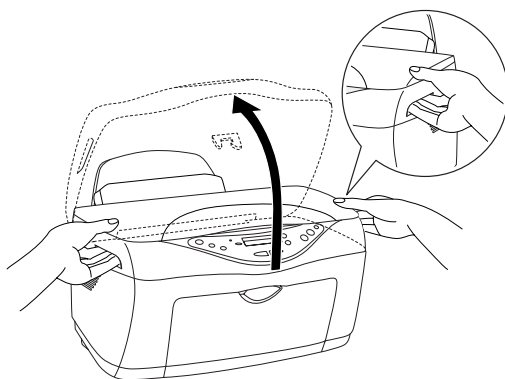

注意：

- ❑ 請勿用手移動印字頭，否則會導致印字頭受損。
- ❑ 在印字頭停止移動之前，請勿更換墨水卡匣。

附註：

當“墨水狀態”指示燈號閃爍時，則代表墨水即將用盡。

當“墨水狀態”指示燈號亮起時，則代表墨水已用盡。

4. 請先輕輕左右搖晃墨水卡匣包 4 至 5 次，再打開墨水卡匣包。

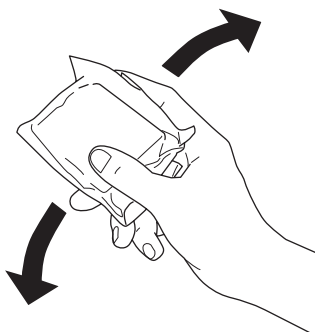

5. 從包裝袋中取出新的墨水卡匣。

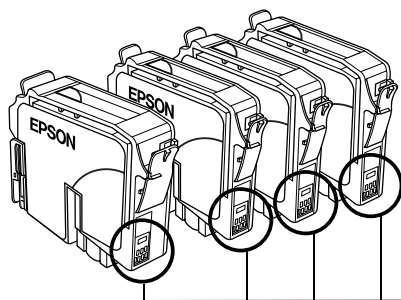

請勿觸碰此處

3

6. 壓下墨水卡匣兩側的卡榫 (圖 ①)，向上取出墨水卡匣。並請妥善處理已用盡的墨水卡匣。

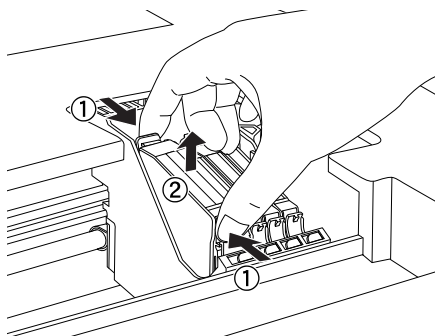

警告：

當您在處理已使用過的墨水卡匣時，請特別小心，因為在出墨孔周圍可能還有一些殘餘的墨水。若您的皮膚不小心沾到墨水，請用肥皂及清水徹底沖洗乾淨。如果墨水不慎濺入眼睛，請立即用清水沖洗眼部。若在沖洗過後，您的眼部仍感不適，請立刻就醫。

7. 將全新的墨水卡匣放入墨水卡匣槽中。

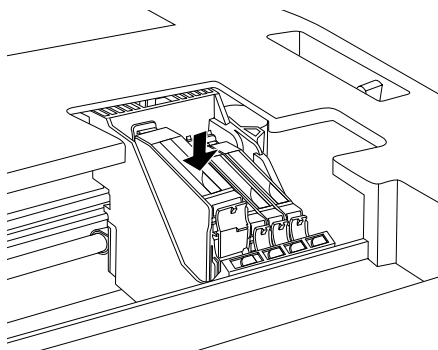

8. 向下輕壓墨水卡匣，直到墨水卡匣卡入卡匣槽底座。請勿太過用力。

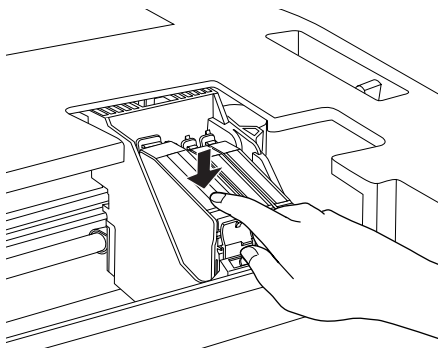

9. 闔上掃描單元。

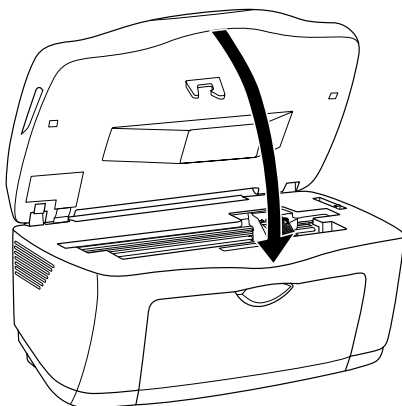

此時，印字頭開始移動，並進行導墨。導墨時，“**啟動**”燈號會不停閃爍。當“**啟動**”燈號停止閃爍時，即表示導墨完成。



注意：

當“**啟動**”燈號閃爍時，請勿關閉這台機器的電源。

附註：

- 這台多功能事務機的墨水卡匣上附有 IC 晶片，精確地記錄每個墨水卡匣的墨水存量，因此即使墨水卡匣被取出後再重新安裝，卡匣內的所有墨水都可以被使用。不過每次取出後再重新裝入時，會因為印表機例行性的檢查動作而消耗一些彩色及黑色的墨水。
- 當其中一個墨水卡匣已用盡，即使其它的墨水卡匣還有墨水，這台機器也無法繼續列印資料。因此，請於列印之前先更換已用盡的墨水卡匣。



注意：

- 請準備好新的墨水卡匣後，再取出印字座內已用完的墨水卡匣，否則可能會導致印字頭噴嘴內殘餘的墨水乾涸。

- 請勿使用填充式墨水，這台多功能事務機的墨水卡匣是不可以再注入墨水重新使用。因為墨水卡匣上的 IC 晶片會偵測並且記錄目前墨水卡匣內的墨水存量，因此即使您已經注滿了墨水，墨水卡匣上的 IC 晶片也不會重新偵測該墨水卡匣的墨水存量。

第 4 章

日常維護和搬運

噴嘴檢查

若您發現影印的影像不清晰，或是影像有不完整的情況時，請必須檢查印字頭的噴嘴，找出問題所在。

請依照下列步驟，使用控制面版進行噴嘴檢查：

1. 請確定自動進紙槽中已放置 A4 的紙張，且已開啓這台機器的電源。
2. 按下『◀』或『▶』鍵，直到液晶顯示面板顯示 “Nozzle Check” 訊息，再按下『◊彩色/確認』鍵。

這台機器會列印一張自我測試表，其中包括多功能事務機 ROM 的版本及噴嘴檢查圖示。以下為自我測試表單的樣本。

正常

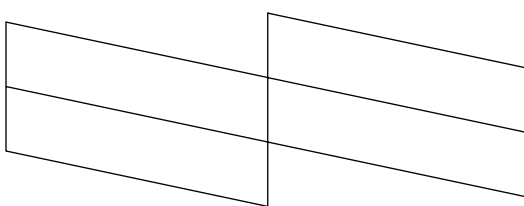

需要清潔印字頭

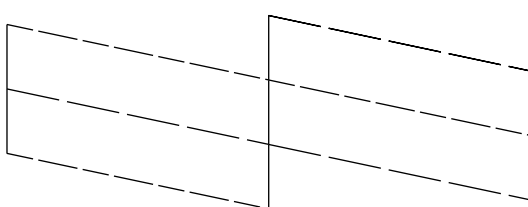

以上範本顏色顯示為黑色及白色，但實際上為彩色 (CMYK)。

如果自我測試表列印結果不甚理想，即表示多功能事務機有問題，可能是墨水的噴嘴阻塞或是印字頭直線性不直。請參考下一節有關“清潔印字頭”的詳細說明。噴嘴檢查測試頁，也會顯示每一個墨水卡匣的存量。

清潔印字頭

若您發現複印的影像不清晰，或是影像有不完整的情況時，即表示您需要藉由清潔印字頭來解決這些問題，因為清潔印字頭的功能則是在確保印字頭可順利地噴出墨水順利噴出列印。

附註：

- ❑ 清潔印字頭會同時使用到彩色及黑色墨水，因此爲了避免浪費墨水，請於列印品質不佳時，再進行清潔印字頭的動作。例如，列印出來的影像模糊不清或是色彩不正確。
- ❑ 請先檢查噴嘴，確認印字頭是否需要清潔，如此一來，可以節省墨水。
- ❑ 若液晶顯示面板顯示“Attention Ink cartridge doesn't have enough ink for ink cleaning”的訊息時，則無法清潔印字頭，此時請先更換墨水卡匣。

請依照下列步驟，使用控制面版清潔印字頭：

1. 請確定已開啓這台機器的電源，且“錯誤”燈號為熄滅的狀態。

附註：

當“錯誤”燈號亮起時，無法清潔印字頭，請先更換已用盡的墨水卡匣。

2. 按下『◀』或『▶』鍵，直到液晶顯示面板顯示“Head Cleaning”訊息，再按下『◇彩色/確認』鍵。

開始清潔印字頭，且“啟動”燈號會開始閃爍。



注意：

當“啟動”燈號閃爍時，請勿關閉這台機器的電源。否則可能會造成這台機器損壞。

3. 當“啟動”燈號停止閃爍時，將會列印噴嘴檢查圖案，請確認印字頭已清潔乾淨，否則請再重新清潔。請參考第 25 頁“噴嘴檢查”。

這樣的過程反覆四或五次後，若複印的品質依然沒有明顯的改善時，請先關閉這台機器的電源，暫時不要使用，至隔天再開啓這台機器的電源，並進行清潔印字頭。

如果複印品質依然沒有改善，即表示可能是一個或兩個墨水卡匣太過老舊或已損壞，需要更換新的墨水卡匣。關於未用盡墨水卡匣的更換說明，請參考第 19 頁“更換墨水卡匣”。

如果更換新的墨水卡匣後，但是複印品質依然沒有改善，請洽詢經銷商。



印字頭直線性校正

若發現直線不直，請執行印字頭直線性校正，校正直線。









附註：

當這台機器正在列印直線性校正表單時，請勿按下『 停止 / 回到上一層選單』鍵，取消列印。

請依照下列步驟，使用控制面版進行直線性校正印字頭：

1. 請確定已開啓這台機器的電源，且“**錯誤**”燈號為熄滅的狀態。
2. 請在自動進紙槽中放置 A4 的紙張。
3. 按下『』或『』鍵，直到液晶顯示面板顯示“Head Alignment 1”訊息，再按下『 彩色 / 確認』鍵。

即可印出直線性校正表單。

4. 檢查直線性校正表單。請在圖案 #1 中找出最直的直線，並按下『』或『』鍵，選擇這條直線的編號。
5. 按下『 彩色 / 確認』鍵，記錄您的選擇。液晶顯示面板將會顯示 #2，請繼續按下『 彩色 / 確認』鍵，記錄您的選擇。直到完成 #5 的設定。
6. 完成所有直線性表單的設定之後，液晶顯示面板將會顯示“Head Alignment 2”。若您要繼續直線性校正印字頭，請按下『 彩色 / 確認』鍵，列印直線性校正表單，否則，請按下『 停止 / 回到上一層選單』鍵。
7. 檢查直線性校正表單，從 7 個圖案中，找出上下色塊交接處並無明顯的黑色條紋或白色條紋。按下『』或『』鍵，選擇編號。
8. 按下『 彩色 / 確認』鍵，記錄您的選擇。

9. 液晶顯示面板將會顯示“Head Alignment 3”訊息。若您要繼續直線性校正印字頭，請按下『◊彩色/確認』鍵，列印直線性校正表單，並重覆步驟7至8。若您要停止直線性校正印字頭，請按下『⏹停止/回到上一層選單』鍵。

完成所有表單的設定之後，也完成印表機直線性校正工作。

清除夾紙

這台機器發生夾紙時，液晶顯示面板將會顯示錯誤訊息。您可以使用控制面板，來排除夾紙。

當液晶顯示面板顯示夾紙的訊息時，請按下『◇彩色/確認』鍵，夾紙將會被退出。

若沒有退出夾紙

1. 請找出夾紙的位置。

若紙張被夾在進紙或出紙的地方，請用手取出夾紙。

若紙張夾在這台機器的內部，請按下『⏻ 啟動』鍵，關閉電源。請打開掃描單元，用手取出夾紙。

2. 取出夾紙後，請闔上掃描單元，按下『⏻ 啟動』鍵，再按下『◇彩色/確認』鍵。
3. 將紙張放置在自動進紙槽中。
4. 按下『◀』或『▶』鍵，直到液晶顯示面板顯示“Load/Eject” 訊息，再按下『◇彩色/確認』鍵。

搬運多功能事務機

若您需要搬運這台機器，請依照下列的步驟，用原來的箱子和保護裝置重新包裝這台機器：

1. 取出自動進紙槽中的紙張，並確定已關閉這台機器的電源。
2. 打開掃描單元，確定印字頭是位於最右方的位置。並使用膠帶固定印字頭，再闔上掃描單元。

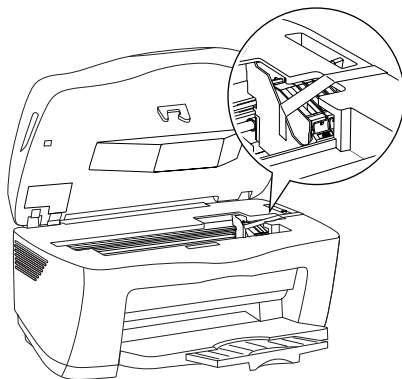

3. 打開文件上蓋，請依照圖示方向鎖上安全鎖定裝置。

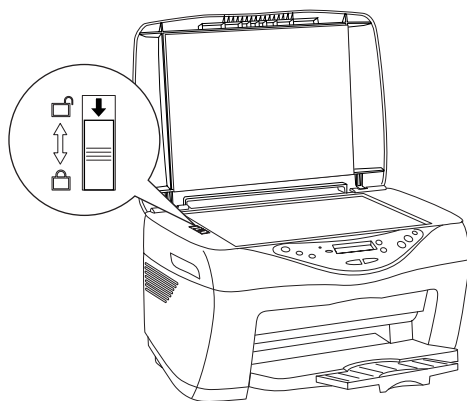

4

4. 拔下插座上的電源線。
5. 移除紙張支撐板和進紙槽護蓋。再往內推回延伸出紙托盤。
6. 請將保護裝置裝在這台機器的兩側。
7. 將這台機器放入原來的包裝箱中。
8. 搬運途中，請保持這台機器的平衡。
9. 再使用這台機器之前，請確實移除保護裝置和膠帶。

第 5 章

解決問題的方法

錯誤訊息

藉由控制面板的“錯誤”燈號和錯誤訊息，您可以了解許多一般性的問題。當這台機器停止運作，“錯誤”燈號亮起時，請使用下表中的錯誤訊息判斷問題，再嘗試建議的方法解決問題。

錯誤訊息	問題	解決的方法
No XXX ink cartridge ---> Press the Color copy button to install new ink cartridge.	訊息中所指示的墨水卡匣尚未安裝。	請按下『◇彩色/確認』鍵。印字頭將會移動至安裝墨水卡匣的位置。請打開掃描單元，安裝墨水卡匣。詳細的說明，請參考第 19 頁“更換墨水卡匣”。
XXX ink out ---> Press the Color copy button to begin replacing the ink cartridge.	訊息中所指示的墨水卡匣已用盡。	請按下『◇彩色/確認』鍵。印字頭將會移動至安裝墨水卡匣的位置。請打開掃描單元，更換已用盡的墨水卡匣。詳細的說明，請參考第 19 頁“更換墨水卡匣”。
Ink cartridge error ---> Press the Color copy button to begin replacing the ink cartridge.	墨水卡匣發生錯誤。	請按下『◇彩色/確認』鍵。印字頭將會移動至安裝墨水卡匣的位置。請打開掃描單元，更換新的墨水卡匣。詳細的說明，請參考第 19 頁“更換墨水卡匣”。
Paper out ---> Load paper in Paper tray and press the Color copy button.	自動進紙槽中沒有紙張。	將紙張放置在自動進紙槽中，再按下『◇彩色/確認』鍵。

Scanner unit open ---> Close the scanner unit.	掃描單元是被打開的。	請闔上掃描單元。
Paper jam or miss feed ---> Press the Color copy button and clear the paper jam by hand if necessary.	發生夾紙。	請按下『◇彩色/確認』鍵。如果沒有退出夾紙，請用手取出夾紙。詳細的說明，請參考第 30 頁“清除夾紙”。
Scanner error ---> See your documentation and call service if necessary.	掃描器發生錯誤。安全鎖定裝置是鎖上的、需要更換螢光燈管。這台機器無法正常運作。	關閉這台機器的電源。解除安全鎖定裝置。若錯誤訊息依然存在，請洽詢經銷商。
Printer error ---> See your documentation and call service if necessary.	印表機發生錯誤。	請先關閉這台機器的電源，再重新開啓電源，若錯誤訊息依然存在，請洽詢經銷商。

提示訊息

請依照液晶顯示面板所顯示的提示訊息操作，避免發生列印錯誤的情形。

第 6 章

客戶技術支援服務

客戶技術支援服務中心

若您的 EPSON 產品無法正常運作，且您無法從產品相關文件中的說明來解決問題時，請與 EPSON 客戶服務中心聯絡。

請提供下列資料，以方便客戶服務中心以最快的方式來協助您解決問題：

- 印表機的序號
(序號貼於印表機的背後)
- 印表機的機型
- 印表機軟體版本
(請參考「EPSON 百寶箱」上所註明的版本)
- 電腦的廠牌和機型
- 您所使用的 Windows 版本
- 您一般使用印表機時，所使用的應用軟體名稱及版本。

EPSON 公司相關資料

公司地址

發行者：台灣愛普生科技股份有限公司

地 址：台北市南京東路三段 287 號 10 樓

客服專線：(02) 81724611

傳 真：(02) 2713-2155

EPSON TAIWAN TECHNOLOGY & TRADING LTD.

10F, NO.287, Nanking E. Road, Sec.3, Taipei,
Taiwan, R.O.C

Service Phone：(02) 81724611

Fax：(02) 2713-2155

Lan Fax：(02) 2717-5023

SEIKO EPSON CORPORATION HIROKA DIVISION

80 Harashinden, Hirooka, Shiojiri-shi,
Nagano-ken, 399-07, JAPAN

地區辦事處

新竹辦事處

地 址：新竹市光復路二段 295 號 13 樓之 3

電 話：(03) 573-9900

傳 真：(03) 573-9169

高雄辦事處

地 址：高雄市民族一路 80 號 26 樓之 1

電 話：(07) 398-7890

傳 真：(07) 395-8155

EPSON

All in One Product

EPSON STYLUS™ CX5100

簡易使用手冊

Printed in XXXXX