

何處可以找到所需的資料

安裝手冊 (這本手冊)

包含關於放置印表機的位置、組裝印表機的配件和安裝印表機驅動程式等說明。

使用手冊



“印表機百寶箱”光碟片內含有下列等線上使用手冊和印表機驅動程式。

附註：

您的電腦必須已安裝 Microsoft® Internet Explorer 4.0 或以上版本、或是 Netscape Navigator 4.0 或以上版本，才可瀏覽 “進階使用說明” 及 “網路管理者使用說明”。另外，您的電腦中必須已安裝 Adobe® Acrobat Reader 4.0 或以上版本，才可瀏覽 “快速索引”。

進階使用說明 (HTML)

- 如何使用印表機的方法
- 如何解決問題的方法
- 如何將印表機維持在最佳狀態的方法
- 安全說明和技術規格

網路管理者使用說明 (HTML)

提供網路管理者在網路上如何設定印表機驅動程式和更改網路設定值的相關詳細資料。

快速索引 (PDF)

列出液晶顯示幕上出現的訊息，教導您如何清除夾紙以及其他基本維護等說明。我們建議您印出這本手冊，並將其放置在靠近印表機的地方，以便快速解決印表機的問題。

彩色雷射印表機

EPSON AcuLaser™ C8600

安裝手冊

1	安全性說明.....	1
2	組裝印表機.....	8
3	安裝選購品.....	16
4	測試和連接印表機.....	26
5	安裝印表機軟體.....	30
6	列印快速索引.....	35

All rights reserved. No part of this publication may be reproduced, stored in a retrieval system, or transmitted in any form or by any means, mechanical, photocopying, recording, or otherwise, without the prior written permission of SEIKO EPSON CORPORATION. No patent liability is assumed with respect to the use of the information contained herein. Neither is any liability assumed for damages resulting from the use of the information contained herein.

Neither SEIKO EPSON CORPORATION nor its affiliates shall be liable to the purchaser of this product or third parties for damages, losses, costs, or expenses incurred by purchaser or third parties as a result of: accident, misuse, or abuse of this product or unauthorized modifications, repairs, or alterations to this product, or (excluding the U.S.) failure to strictly comply with SEIKO EPSON CORPORATION's operating and maintenance instructions.

SEIKO EPSON CORPORATION and its affiliates shall not be liable against any damages or problems arising from the use of any options or any consumable products other than those designated as Original EPSON Products or EPSON Approved Products by SEIKO EPSON CORPORATION.

EPSON and EPSON ESC/P are registered trademarks and EPSON AcuLaser and EPSON ESC/P 2 are trademarks of SEIKO EPSON CORPORATION.

Microsoft and Windows are registered trademarks of Microsoft Corporation in the United States and/or other countries.

Adobe and PostScript are trademarks of Adobe Systems Incorporated, which may be registered in certain jurisdictions.

Apple and Macintosh are registered trademarks of Apple Computer, Inc.

General Notice: Other product names used herein are for identification purposes only and may be trademarks of their respective owners. EPSON disclaims any and all rights in those marks.

Copyright © 2002 by SEIKO EPSON CORPORATION, Nagano, Japan.

本手冊的內容如有變更，恕不另行通知。

警告、注意和附註



警告

請務必遵守，以避免受傷。



注意

請務必遵守，以避免損壞機器。

附註：

包含有關印表機操作的重要資料及有用的說明。

1 安全性說明

雷射印表機的注意事項

這台印表機運用雷射的技術，因此當您在使用這台印表機前，必須小心下列等注意事項。即使您非常熟悉其他種類的印表機，請確實遵守下列等注意事項，以確保安全，且更有效率地使用這台印表機。

- ❑ 這台印表機尚未安裝任何耗材或是選購品之前，已重達 70 公斤 (154 磅)，因此，要抬起或搬運這台印表機，無法只靠一個人的力量，至少需要四個人的力量，握住印表機正確的施力點，才能將印表機抬起來。詳細的操作步驟，請參考印表機的“拆裝指南”。
- ❑ 請不要碰觸到印表機內部標示著“**CAUTION! HIGH TEMPERATURE / 注意！表面高溫避免觸碰**”字樣的加熱器或周圍的部位。若剛使用印表機列印資料，則加熱器和周圍的溫度可能非常高。

CAUTION! HIGH TEMPERATURE (注意！表面高溫避免觸碰)

請不要將手伸入加熱器的內部，以避免燙傷。

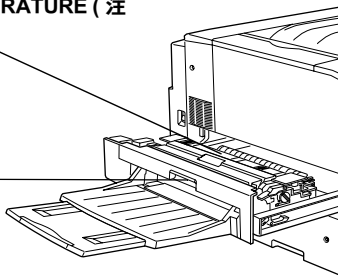

- ❑ 請勿將手伸入加熱器裝置內，因為有些零件的邊緣非常的銳利，您可能會被割傷。
- ❑ 除了這本手冊中所提到的操作步驟，否則，請勿碰觸到印表機內部的零件。

- ❑ 請不要用力安裝印表機配件。雖然，這台印表機是非常堅固，但是太粗暴的動作還是會損壞印表機。
- ❑ 處理碳粉匣時，請將碳粉匣放置在乾淨、平坦的桌面上。
- ❑ 請勿試圖修理或是拆除碳粉匣上的零件。而且請不要填充碳粉再使用。
- ❑ 請勿直接觸碰到碳粉，請不要讓碳粉接觸到眼睛。
- ❑ 請勿將使用過的碳粉匣、碳粉收集器或感光滾筒單元丟棄在火中，因為可能會引發爆炸而造成傷害。請依照當地廢棄物的相關規定，處置這些耗材。
- ❑ 將碳粉匣或感光滾筒單元從一個極低溫的環境移到高溫的環境時，請等待一個小時後，再將之裝入印表機內。如此一來，便可以避免因為急速凝結壓縮而導致的損壞。
- ❑ 更換感光滾筒單元時，請不要將之暴露在光源下，超過 5 分鐘的時間。因為感光滾筒單元含有一個對光線敏感的藍色滾筒。因此，將感光滾筒暴露在光源下，將會損壞感光滾筒，在列印的頁面上將會出現不正常黑色或白色的區域，且會縮短感光滾筒的使用壽命。若您必須將感光滾筒從印表機內取出一段長時間時，請使用一塊不透光的布覆蓋住感光滾筒單元。

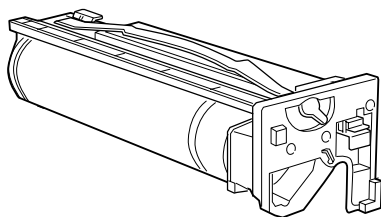

- ❑ 請不要刮傷感光滾筒的表面。當您從印表機內取出感光滾筒後，請將之放置在乾淨、平坦的桌面上。也請不要觸碰到感光滾筒的表面，因為皮膚上的油脂，將會損壞感光滾筒的表面，而且會影響到印表機的列印品質。

- ❑ 爲了得到最佳的列印品質，請勿將感光滾筒存放在陽光直射、灰塵多、含有鹽分的空氣中、或是具有腐蝕性的瓦斯（像是阿摩尼亞氣體）的地方。同時也請避免將感光滾筒儲存在溫差極大或是濕度變化很大的環境中。
- ❑ 請將耗材配件放置在兒童不容易拿到的地方。
- ❑ 請不要讓夾紙遺留在印表機內部，這樣可能會導致印表機發生過熱的現象。

重要的安全說明

使用這台印表機之前，請確實閱讀下列等安全說明：

- ❑ 請遵守印表機上的警告標示和操作說明。
- ❑ 清潔印表機之前，請先將印表機的電源線從電源插座上拔除。請使用濕布清潔印表機，請不要使用液體或是酒精類的清潔劑。
- ❑ 請不要在靠近水源的地方使用印表機。
- ❑ 請不要將印表機放置在不平穩的桌面上。
- ❑ 在印表機前面、背面和上方的細縫和開口，是印表機的通風口。因此，請保持這些通風口的清潔和順暢。請不要將印表機放置在床鋪上、沙發或密閉式的空間內，因為這些地方可能會堵塞通風口。
- ❑ 請使用標籤上所指定的電源規格，若您無法確定這台印表機的電源規格，請直接諮詢經銷商或當地的電力公司。
- ❑ 這台印表機界面的連接埠是 Non-LPS (Non-Limited Power Source) 的縮寫，表示沒有限定電力的供應規格)。
- ❑ 若無法將電源線插入電源插座內，請聯絡電工，您可能需要修復或是更換電源插座。
- ❑ 請不要將印表機放置在會纏繞到電線的地方。

- ❑ 請不要和其他電器用品共用一個電源插座。
- ❑ 使用延長電源線時，請不要超過建議的安培數。請注意，所有共用這個電源插座的總電流量，不可以超過 15 安培。
- ❑ 請不要在印表機的細縫上堆放物體，因為這樣可能會接觸到具危險性電壓的地方，而導致火災或是電擊。
- ❑ 請不要將液體潑灑在印表機上。
- ❑ 除了手冊中所提到的操作步驟，請不要試圖自行維修這台印表機。請勿打開或是移除任何標示著 “**Do Not Remove (請勿移除)**” 字樣的護蓋，因為這樣，會讓您暴露在危險的電壓中。關於印表機維修服務的相關事項，請直接合格的維修中心諮詢。

- 當發生下列其中一個情況時，請立即拔除印表機的電源線，再聯絡合格的專業維修服務中心：
 - A. 有液體濺入印表機的內部時。
 - B. 印表機泡到水或淋到雨。
 - C. 印表機無法正常運作，或所呈現的列印效果與預期的結果有明顯落差。
 - D. 印表機不慎掉落或機殼已經損壞。
 - E. 電源線或插頭已受損。

- 通常您只能根據操作指引所提及的方式調整相關的控制功能，因為不正確調整其他的控制功能可能會損壞印表機，屆時工程師會相當費勁才能夠將印表機還原回原先的正常狀態。

安全性相關資料

電源線



注意：

請確認印表機的電源線符合當地的安全規格。

雷射安全性認證標籤

這台印表機符合 IEC 60825 規格所定義的第一類安全性規範的雷射印表機，下圖所示的標籤，會依當地的要求規定而貼於印表機上。



警告：

若沒有依照本手冊中的操作步驟調整控制器或拆解本手冊不允許觸碰的印表機零件，則可能會造成輻射外漏的危險。



內部雷射的輻射量

最大輻射能量	5 mW
波長	780 nm

這是 Class IIIb 雷射二極體組裝元件會產生不可見的雷射光束，印表機的印字頭單元是一個“**不可維修項目的元件**”，意即印字頭在任何環境下都不可以被拆開分解。

CDRH 安全規定守則

關於美國食品和藥物管理部對雷射印表機所制訂的裝置的中心設計和放射性健康的安全規範，請參考“印表機百寶箱”光碟片中的“進階使用說明”。

臭氧的安全性

臭氧的擴散性

在印表機運作的過程中會產生一種臭氧的氣體。而且印表機只有在列印資料時才會產生這種臭氧的氣體。

臭氧散佈的限制

在每八個小時的平均時間間隔內內建議臭氧的散佈壓縮量為 0.1ppm(parts per million)。

EPSON AcuLaser C8600 雷射印表機連續列印八個小時，只會產生低於 0.1 ppm 臭氧量。

降低臭氧過度散佈的危險性

要降低暴露在臭氧中的危險性，請避免處於下列等環境中：

- 在密閉的空間中使用多台雷射印表機
- 在極度低濕度的環境下使用雷射印表機
- 在通風很差的環境下使用雷射印表機
- 長時間在上面所述的環境中連續列印資料

放置印表機的場所

必須將印表機放置在可以排放出列印時所產生的瓦斯和熱能的地方：

- 不要讓這些氣體直接吹拂在臉上。
- 盡可能保持建築物通風良好。

2 組裝印表機

組裝印表機之前，請依照印表機箱內所附“拆裝指南”中的操作步驟，移除印表機周圍以及內部所有的保護裝置。

附註：

請保留所有的保護裝置，以備日後包裝運送時的需要。

安裝下方出紙槽

依照下列的操作步驟，將下方出紙槽安裝到印表機的左側上：

1. 在印表機的左側，找出安裝出紙槽的插槽位置。
2. 如下圖所示，安裝下方出紙槽。



警告：

請不要將金屬的彈簧鐵架插入出紙槽的插槽中或印表機護蓋上的凹洞中。因為這樣的動作，可能會損壞下方出紙槽或印表機。

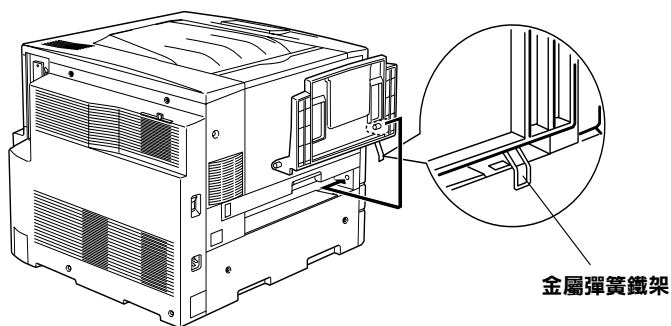

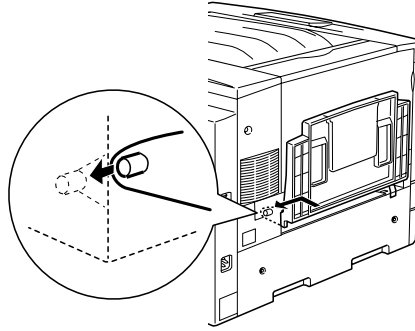

安裝碳粉匣

安裝碳粉匣之前，請詳細閱讀下列等注意事項：

- ❑ 請不要將已使用過的碳粉匣裝入印表機內。
- ❑ 若您的衣服或皮膚不慎沾到碳粉時，請立即用肥皂和清水清洗乾淨。
- ❑ 將碳粉匣從一個極低溫的環境移到高溫的地方時，請等待一個小時後，才將碳粉匣裝入印表機內。這樣一來，即可避免因為急速凝結壓縮而導致的損壞。

提醒您：

若使用非原廠耗材導致印表機損壞，EPSON 將不提供免費保固服務。

您必須將四個碳粉匣都安裝到印表機內，請依照下列的操作步驟，安裝碳粉匣：

1. 開啓印表機前方的護蓋。

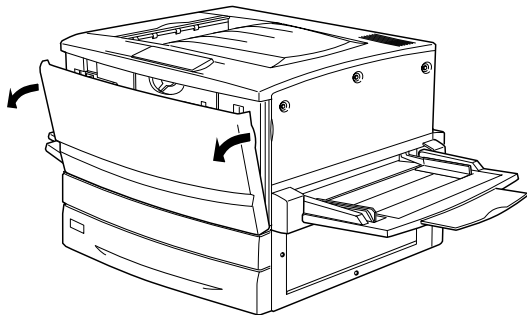

2. 確認在碳粉匣安裝視窗中的顏色，並準備與該顏色相同的碳粉匣。

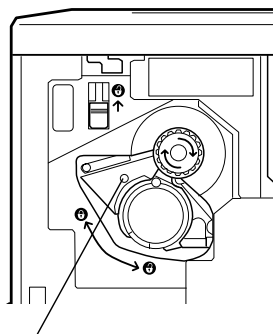
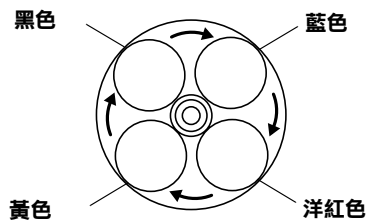

這塊塑膠片的顏色是對應著該位置碳粉匣的顏色。

3. 將碳粉匣從包裝袋中取出後，再輕輕地搖晃數次。

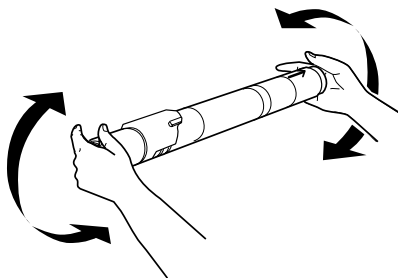

4. 將碳粉匣完全推入導槽內。

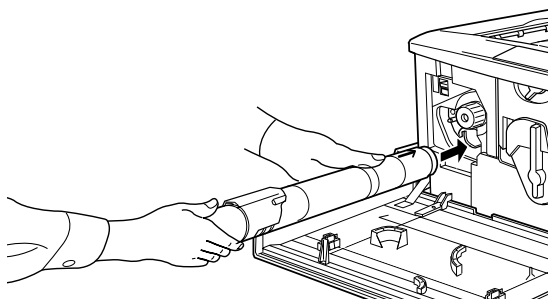

5. 請如下圖所示的方向，旋轉碳粉匣的旋鈕。

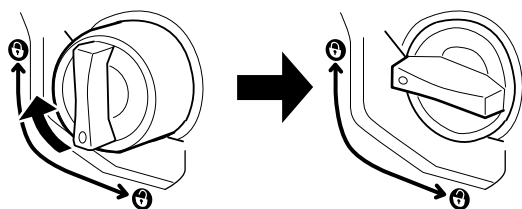

注意：

請確實將旋鈕旋轉至鎖住的位置，否則，碳粉匣可能會發生問題或造成碳粉外漏。

- 將下圖左上方的開關往上推到底為止。

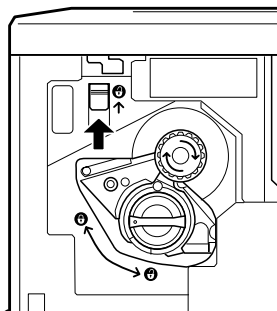

- 以順時針的方向旋轉旋鈕，直到無法再轉動為止。左上方的開關將會自動往下移，而且也會出現下一個碳粉匣的空槽。

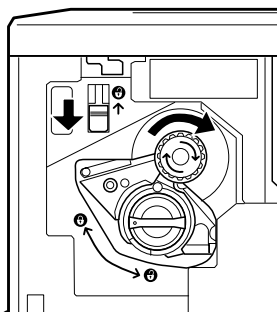

附註：

若您無法轉動旋鈕，請先確定開關是否位於最頂端的位置。
請勿強制轉動旋鈕。

- 請依照步驟 2 至 7 的操作說明，安裝其他的碳粉匣。(當您安裝最後一個碳粉匣時，請略過步驟 6 和 7 的動作)
- 接著，請依照下列章節的操作步驟安裝感光滾筒單元。

安裝感光滾筒單元 (Photoconductor Unit)

注意事項

- ❑ 安裝感光滾筒單元時，請不要讓感光滾筒單元暴露在室內光源下太久。
- ❑ 請將感光滾筒單元存放在兒童不易拿到的地方。

請依照下列的操作步驟，安裝感光滾筒單元：

1. 從包裝袋中取出感光滾筒單元，握住感光滾筒單元的把手，再移除單元上的保護紙膜。

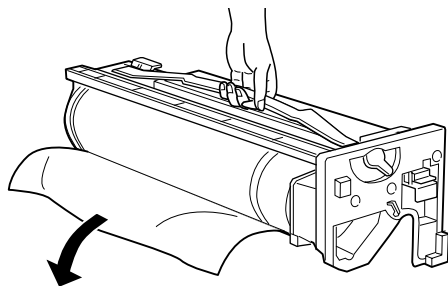

注意：

- ❑ 請不要觸碰到或刮傷感光滾筒的表面。
- ❑ 請不要觸碰到感光滾筒的表面，因為皮膚上的油脂，將會損壞感光滾筒的表面，而且會影響到列印的品質。

2. 請如下圖標示的方向，旋轉調整桿。

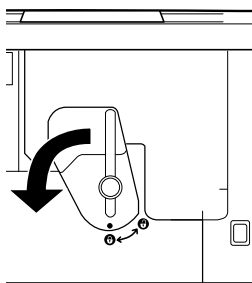

3. 如下圖所示，將感光滾筒單元推入插槽中。

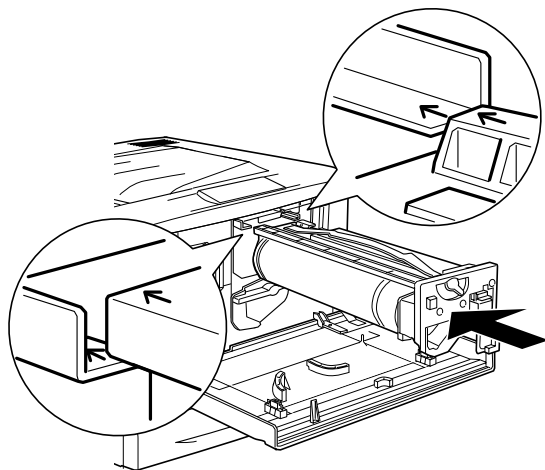

附註：

請確認感光滾筒單元已完全插入插槽中。

4. 請依照下圖中所標示的方向，旋轉這兩個調整桿。

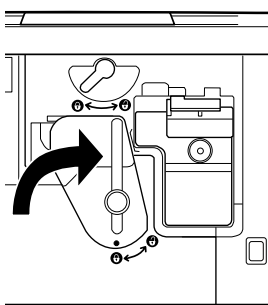
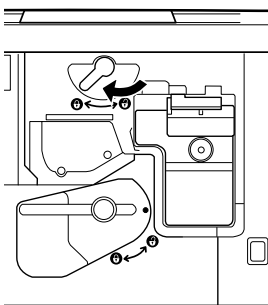

5. 闔上印表機前方的護蓋。



警告：

請不要將使用過的感光滾筒單元丟棄在火中，因為可能會引發爆炸而造成傷害。請依照當地廢棄物的相關規定，處置所更換的感光滾筒單元。

3 安裝選購品

若您有添購印表機的選購品，請先安裝印表機的選購品，再開啓印表機的電源。

請先照產品所附贈的操作說明，安裝選購進紙匣或選購雙面列印單元。

安裝硬碟裝置

選購的硬碟裝置，可以讓您在透過網路列印時，擴充印表機的資料接收緩衝區，並且提供更多的記憶體空間以列印影像、高速多頁資料和多頁輸出時的分頁功能。

請依照下列的操作步驟，安裝選購硬碟裝置：



注意：

安裝硬碟裝置之前，請先觸摸已經接地的金屬片以釋放出身上的靜電。否則，您可能會損壞某些對靜電特別敏感的電子零件。



警告：

處理印表機內部的零件時，請小心，因為有些零件的邊緣非常的銳利，您可能會被割傷。

1. 請確定已關閉印表機電源，而且也已拔下印表機的電源線。

2. 請依照下圖所標示的步驟操作順序，移除印表機的護蓋，以便找出硬碟裝置的插座。

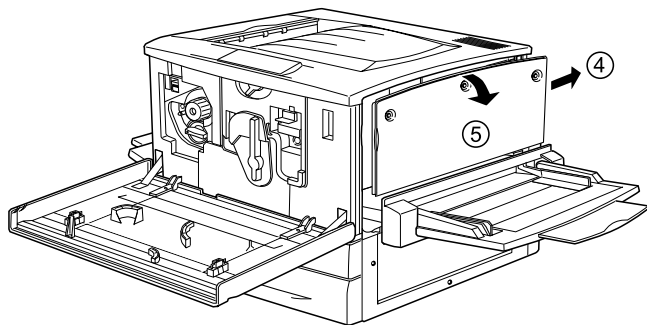
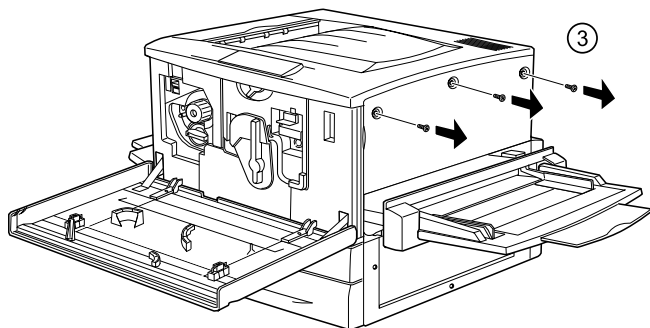
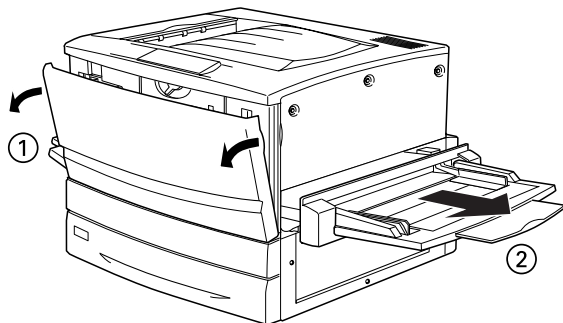

3. 請確認硬碟裝置連接插座的位置。

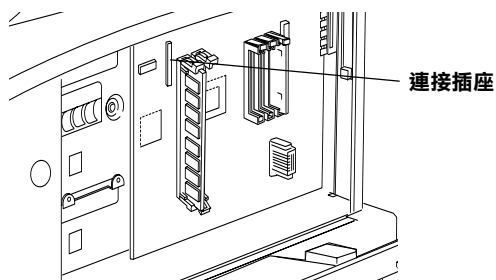

4. 使用螺絲將硬碟裝置安裝在印表機上。

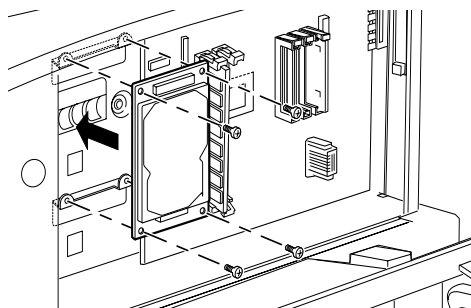

注意：
您不可以拆除電路板上任何的模組，否則印表機將會無法正常運作。

5. 用連接線連接如下圖所示的兩個連接插座。

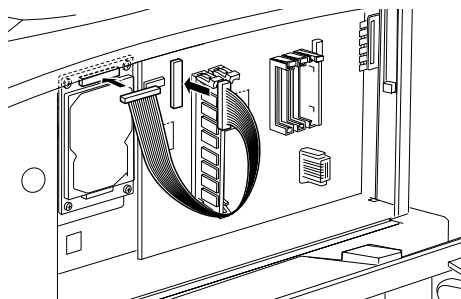

6. 壓下扣夾，放入連接線，再往上扣上扣夾。

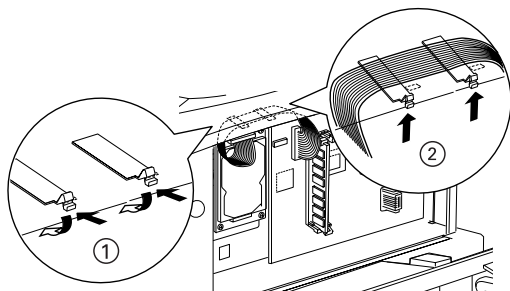

7. 如下圖所標示的步驟，闔上印表機的護蓋。

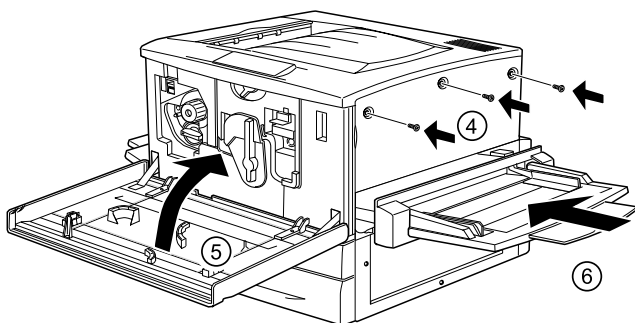
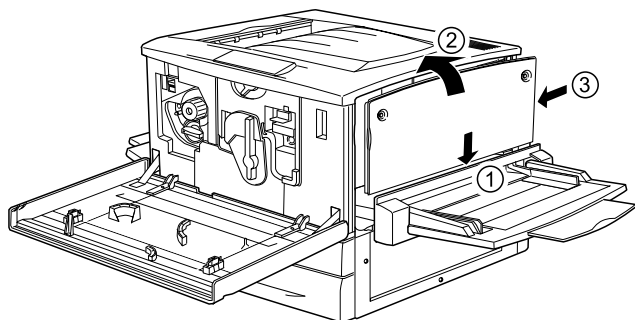

8. 將印表機的電源線插入電源插座中。

9. 開啓印表機的電源。
10. 列印狀態表，確認已正確安裝硬碟裝置。詳細的說明，請參考第 27 頁 “列印狀態表”。

安裝記憶體模組

增加印表機的記憶體，可以讓您列印出比較複雜或圖形密集的文件。安裝選購 DIMM 規格記憶體模組，最大可以擴充至 1GB。

這台印表機總共有 2 個 DIMM 的插槽，其中一個插槽在印表機出廠時就已經安裝了 64 MB DIMM 的記憶體。若要擴充印表機的記憶體到 1GB，您必須購買 2 個 512MB DIMMs 的記憶體，而且請移除印表機中已安裝的 64 MB DIMM 記憶體。

您可以跟不同的經銷商購買 DIMM 記憶體，只要確定您所購買的 DIMM 是符合下列的規格即可：

DRAM 種類	SDRAM 記憶體模組 (Synchronous Dynamic RAM Dual In-line)
記憶體大小	64、128、256 或 512 MB
種類	168-pin 種類，64 位元有支援 SPD*
存取的速度	100 MHz 或是更快 (10 ns 或是更低)
CAS Latency	CL=2
高度	低於 40 mm

* SPD 是 Serial Presence Detect (串列存在偵測) 的縮寫，在記憶體模組上有一塊晶片上記載著記憶體大小、存取速度、和其他規格的相關資料，像是製造廠商的名稱。這些資料可以經由主機板的電子訊號讀取這些相關的資料。

請依照下列的操作步驟，安裝選購記憶體模組。



注意：

安裝記憶體模組之前，請先觸摸已經接地的金屬片以釋放出身上的靜電。否則，您可能會損壞某些對靜電特別敏感的電子零件。



警告：

處理印表機內部的零件時，請小心，因為有些零件的邊緣非常的銳利，您可能會被割傷。

1. 請確定已關閉印表機的電源，而且也已拔下印表機的電源線。
2. 請依照 17 頁中所標示的步驟操作，移除印表機的護蓋。
3. 請確認 DIMM 插槽的位置。

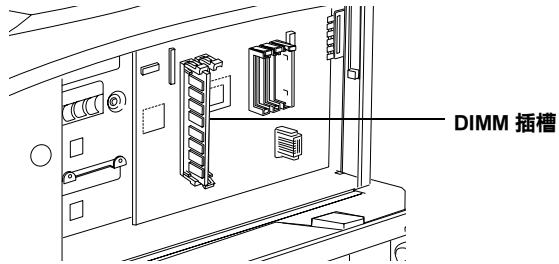

4. 將 DIMM 壓入插槽中，並將左右兩側的護夾扣緊 DIMM。

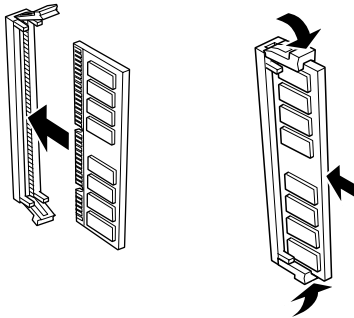



注意：

- ❑ 請勿用力將 DIMM 壓入插槽中。
 - ❑ 請將 DIMM 面向正確的方向，插入插槽中。
 - ❑ 請勿拆除電路板上任何的模組，否則印表機將無法正常運作。
5. 請依照 19 頁中的操作步驟，闔上印表機的護蓋。
 6. 將印表機的電源線插入電源插座中。
 7. 開啓印表機的電源。
 8. 列印狀態表，確認已正確安裝記憶體模組。詳細的說明，請參考第 27 頁“列印狀態表”。

安裝 ROM 模組

選購 ROM 模組可以擴充印表機的功能，所擴充的功能會依據您購買地區不同而不同。

請依照下列的操作步驟，安裝選購 ROM 模組：



注意：

安裝 ROM 模組之前，請先觸摸已經接地的金屬片以釋放出身上的靜電。否則，您可能會損壞某些對靜電特別敏感的電子零件。



警告：

處理印表機內部的零件時，請小心，因為有些零件的邊緣非常的銳利，您可能會被割傷。

1. 請確定已關閉印表機的電源，而且也已拔下印表機的電源線。
2. 請依照 17 頁中所標示的步驟操作，移除印表機的護蓋。

3. 請確認 ROM 插槽的位置。

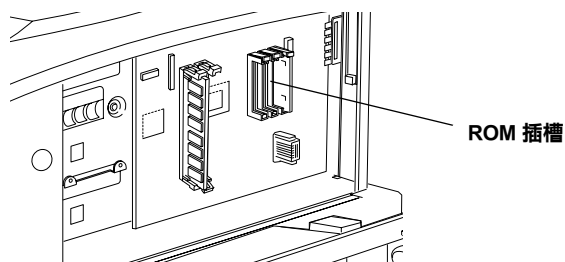

4. 請如下圖所示，將模組插入插槽 A 或 B 中。

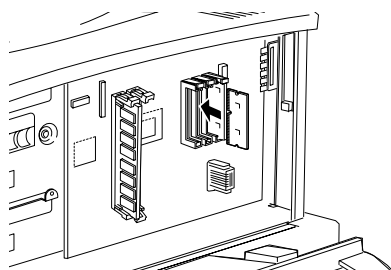

注意：

- ❑ 請不要用力將 ROM 模組壓入插槽中。
 - ❑ 請將模組面向正確的方向，插入插槽中。
 - ❑ 請勿拆除電路板上任何的模組，否則印表機將無法正常運作。
5. 請依照 19 頁中的操作步驟，闔上印表機的護蓋。
 6. 將印表機的電源線插入電源插座中。
 7. 開啓印表機的電源。
 8. 列印狀態表，確認已正確安裝 ROM 模組。詳細的說明，請參考第 27 頁“列印狀態表”。

安裝界面卡

這台印表機上有一個 Type B 的界面卡插槽，可讓您加裝各種不同的選購界面卡，擴充印表機的界面選項。

附註：

Mac OS 8.6 至 9.X 有支援 Type B IEEE 1394 界面卡 (C12C82372*)。這塊界面卡可以被連接至 Macintosh® 的 FireWire® 傳輸埠上。

請依照下列的操作步驟，安裝選購界面卡：



注意：

安裝界面卡之前，請先觸摸已經接地的金屬片以釋放出身上的靜電。否則，您可能會損壞某些對靜電特別敏感的電子零件。

1. 請確定已關閉印表機的電源，而且也已拔下印表機的電源線。
2. 請依照需求，調整界面卡上的切換開關或是 jumper。詳細的說明，請參考界面卡的使用手冊。
3. 請如下圖所示，移除螺絲並取下遮板。

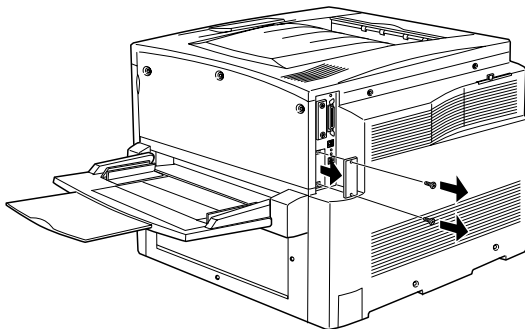

附註：

請將這塊遮板存放在安全的地方，因為日後，當您移除界面卡時，您便需要重新重回遮板。

- 輕輕地將界面卡推入插槽中，再如下圖所示，使用螺絲將界面卡固定在印表機上。

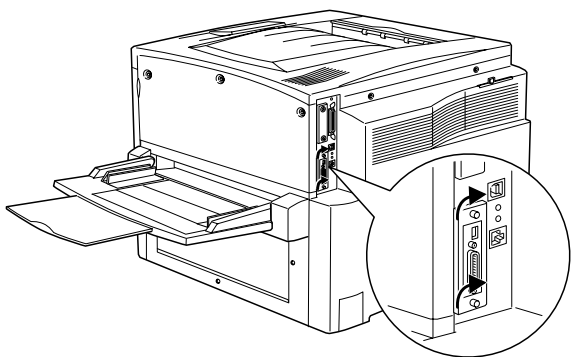
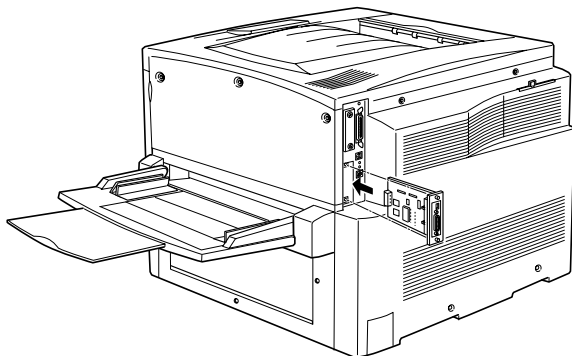

- 將印表機的電源線插入電源插座中。
- 開啓印表機的電源。
- 列印狀態表，確認已正確安裝界面卡。詳細的說明，請參考第 27 頁“列印狀態表”。

4 測試和連接印表機

這個章節提供如何將印表機連接至電腦上的操作步驟。

連接印表機的電源

請依照下列的操作步驟，將印表機的電源連接到電源插座上：

1. 檢查印表機標籤上所標示的電壓值，確認印表機所需求的電壓規格有符合電源插座的電壓規格。也請確認是使用正確的電源線，且符合電源插座。



注意：

印表機的電壓是無法改變的，因此當您發現印表機的電壓和電源插座的規格不同時，不要將電源線插入該電源插座中，請先聯絡當地的經銷商尋求協助。

2. 請確定印表機的電源開關是關閉的。將電源線插入印表機背面左側的電源插座中。

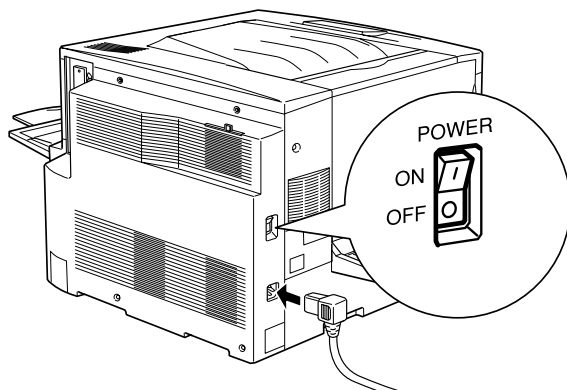

3. 再將電源線的另一端插入牆壁上有接地的電源插座。

測試印表機

要測試印表機是否安裝正確，請依照下列的操作步驟，列印狀態表來確認。首先，您必須將紙張放入印表機的萬用進紙槽中。

進紙方法

請依照下列的操作步驟，將紙張放入萬用進紙槽中：

1. 將整疊 A4 的紙張扇開後，再在平坦的桌面上順齊紙張的邊緣。
2. 請先以紙張較長的那一邊，且列印面朝上的方式，放入萬用進紙槽中。再如下圖所示，移動紙張邊緣定位器。

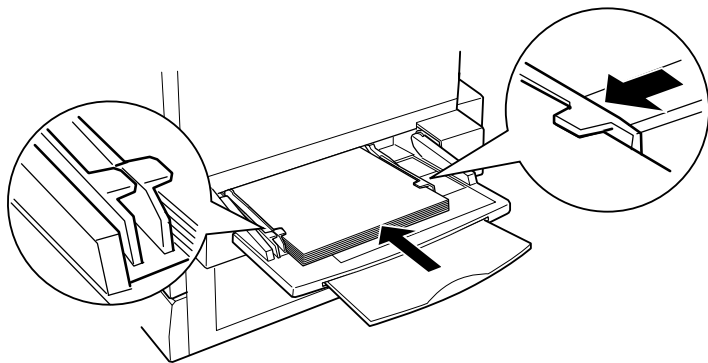

列印狀態表

請依照下列的操作步驟，列印狀態表：

1. 開啓印表機的電源。控制面板上的指示燈號和液晶顯示幕上的訊息將會改變。
2. 當液晶顯示幕出現「Ready」（準備就緒）的訊息時，按 2 下『 / Enter』鍵，則液晶顯示幕將會顯示「Status Sheet」（狀態表）的訊息。

3. 再按 1 下 『  / Enter 』 鍵，液晶顯示幕上的訊息會開始閃爍不停，而且印表機也會開始列印狀態表。
4. 檢查印表機所印出的狀態表是否清晰，印表機已安裝選購品的資訊是否正確。若印表機可正確偵測出所安裝的選購品，則選購品的名稱將會出現在 “Hardware Configurations (硬體配備組態)” 下方。
 - ❑ 若狀態表上並未列出硬碟裝置、模組、界面卡的名稱時，請重新安裝這些選購品。請確實將電源插頭牢牢連接至電路板的插座或插槽中。
 - ❑ 若狀態表上所列出的記憶體大小並不包括選購的記憶體模組，請重新安裝記憶體模組。請確實將記憶體模組牢牢地固定在電路板的 DIMM 插槽中。
 - ❑ 若印表機無法印出狀態表，請聯絡當地的經銷商。

連接電腦

使用並行或 USB 界面連接線將印表機連接至電腦上。

附註：

若您想透過選購界面卡，連接印表機和電腦。詳細的說明，請參考印表機選購界面卡的使用手冊。

請依照下列的操作步驟，使用並行界面連接電腦和印表機：

1. 請確實關閉印表機和電腦的電源。

2. 如下圖所示，將並行或 USB 界面連接線連接到印表機上。

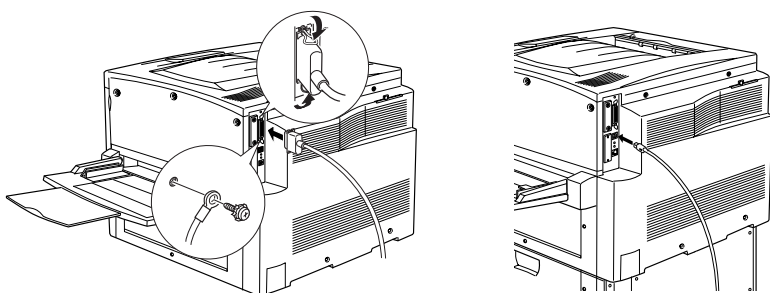

附註：

- 使用覆皮雙絞線的並行連接線或是版本 1.1 的 USB 連接線。
 - 若連接線附有一條接地線，請使用螺絲將接地線固定在連接埠下方的插槽中。
3. 將連接線的另一端連接至電腦的並行或 USB 界面連接埠上。
詳細的說明，請參考電腦的使用手冊。

要在網路上使用這台印表機，請參考“網路管理者使用說明”。

5 安裝印表機軟體

印表機軟體包含下列項目：

- 印表機驅動程式
印表機驅動程式支援 Microsoft® Windows® XP、Me、98、95、2000、Windows NT® 4.0 和 Macintosh 等作業系統。印表機驅動程式可以讓您更改各種不同的設定值，如列印品質和紙張大小等等。
- EPSON 狀態監控程式 3
EPSON 狀態監控程式 3 工具可以讓您檢視印表機的狀態訊息，如碳粉存量，也會偵測印表機所發生的錯誤。

請依照本章節“Windows 使用者”或“Macintosh 使用者”中的操作步驟，安裝印表機軟體。

Windows 使用者

1. 請確實關閉印表機的電源。
2. 將“印表機百寶箱光”碟片放入光碟機中。將會開啓“EPSON 安裝程式”對話框。



附註：

若沒有自動開啓“EPSON 安裝程式”對話框，請雙擊“**我的電腦**”圖示，在“**光碟機**”圖示上按下滑鼠的右鍵，在選單中點選“**開啟舊檔**”，再雙擊“**Setup.exe**”，即可開啓“EPSON 安裝程式”對話框。

3. 雙擊“**安裝印表機驅動程式 / 工具程式**”。
4. 請依照螢幕上的指示操作。

Windows XP 使用者的注意事項：

當您安裝印表機驅動程式時，將會出現如下圖所示的對話框。出現這個對話框時，請按下『**繼續安裝**』鍵，繼續安裝。

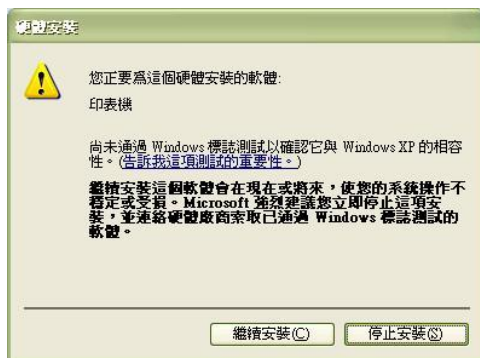

關於新增驅動程式

當電腦 (clients) 是透過網路分享使用印表機，而且印表機伺服器的作業平台是 Windows NT4.0 或 Windows 2000 時，則您可以以新增驅動程式的方式將印表機驅動程式安裝於印表機伺服器中。這樣可以讓電腦 (clients) 在有需要的情況下，從印表機伺服器中下載適合的印表機驅動程式。

詳細的說明，請參考“進階使用說明”的“使用新增驅動程式”。

Macintosh 使用者

Macintosh 電腦必需符合下列的規格才能安裝這台印表機的驅動程式。

Mac OS 8.6 至 9.X

附註：

要關閉 “QuickDraw GX”，首先請確認並未按下 『Caps Lock』 鍵。然後，再按下空白鍵不放，重新開啓 Macintosh 的電源。將會開啓 “延伸功能管理程式 (Extensions Manager)” 對話框，清除 “QuickDraw GX” 檢查盒的勾選，再關閉 “延伸功能管理程式 (Extensions Manager)” 對話框。



注意：

安裝印表機驅動程式之前，請先關閉所有的掃毒的軟體。

1. 請確定已關閉印表機的電源。
再將 “印表機百寶箱” 光碟片放入光碟機中。
2. 在 “Chinese” 資料夾中，雙擊 “**安裝印表機軟體**” 圖示。若沒有出現 “Chinese” 資料夾，請在桌面上雙擊 “EPSON” 圖示，在 “EPSON” 資料夾中，雙擊 “Chinese” 圖示即可。



安裝印表機軟體

3. 雙擊 “**安裝**” 圖示。



安裝

4. 按下『**繼續 (Continue)**』鍵。出現“軟體授權協議書”視窗時，請詳細閱讀，並按下『**接受 (Accept)**』鍵。
5. 按下『**安裝 (Install)**』鍵，並依照螢幕上的指示操作。

在 “Chooser(選擇週邊)” 中選擇印表機

完成印表機驅動程式的安裝之後，您必須開啓“Chooser(選擇週邊)”功能表，選擇印表機。當您第一次使用印表機，或當您想要切換到另外一台印表機時，必須執行這個步驟。否則 Macintosh 將會直接套用上一次所選擇的印表機。

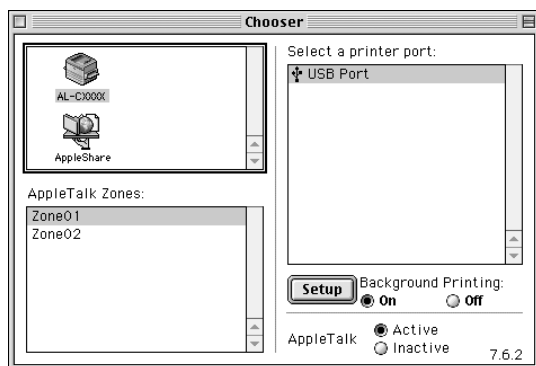

6 列印快速索引

完成印表機驅動程式的安裝之後，請將“印表機百寶箱”光碟片中的“快速索引”印出。因為“快速索引”包含如何清除夾紙，以及其他基本問題的解決方法。

附註：

電腦中必須已經安裝 Acrobat Reader 4.0 或以後的版本，才能開啓和瀏覽“快速索引”。

Windows 使用者

1. 將“印表機百寶箱”光碟片放入光碟機中。
2. 在“EPSON 安裝程式”對話框中雙擊“**使用手冊**”。
3. 按下位於“瀏覽快速索引”旁邊的箭頭。即可開啓“快速索引”。
4. 在“檔案”選單中點選“列印”，再按下『確定』鍵，即可將“快速索引”印出。請將這本快速索引放置在印表機的旁邊。

Macintosh 使用者

1. 將“印表機百寶箱”光碟片放入光碟機中。
2. 在“Chinese”資料夾中雙擊“**使用手冊**”。



使用手冊

3. 在“使用手冊”資料中雙擊“**瀏覽快速索引**”圖示，即可開啓快速索引。



瀏覽快速索引

4. 在“**File(檔案)**”選單中點選“**Print(列印)**”。
5. 按下『**Print(列印)**』鍵。即可將“快速索引”印出。請將這本“快速索引”放置在印表機的旁邊，以備隨時參考。

EPSON 公司相關資料

發行者：台灣愛普生科技股份有限公司

地 址：台北市南京東路三段 287 號 10 樓

客服專線：(02) 8172-4611

傳 真：(02) 2762-9911

網 址：<http://www.epson.com.tw>

EPSON TAIWAN TECHNOLOGY & TRADING LTD.

Address：10F, NO.287, Nanking E. Road, Sec.3, Taipei, Taiwan

Service Phone：(02) 8172-4611

Fax：(02) 2762-9911

Home Page：<http://www.epson.com.tw>

SEIKO EPSON CORPORATION HIRROKA DIVISION

80 Harashinden, Hirooka, Shiojiri-shi,
Nagano-ken, 399-0785, JAPAN

地區辦事處

新竹辦事處

地 址：新竹市光復路二段 295 號 13 樓之 3

電 話：(03) 573-9900

傳 真：(03) 573-9169

高雄辦事處

地 址：高雄市民族一路 80 號 26 樓之 1

電 話：(07) 398-7890

傳 真：(07) 395-8155

