

目錄

就緒和錯誤燈號	2
清除夾紙	4
清除夾紙的注意事項.....	5
夾紙 - 護蓋 AB.....	6
夾紙 - 萬用進紙匣.....	13
夾紙 -500 張下方進紙器 (選購).....	16
夾紙 - 護蓋 DM.....	18
更換耗材的方法	20
碳粉匣.....	20
感光滾筒.....	23
碳粉收集器.....	26
轉印皮帶單元.....	29



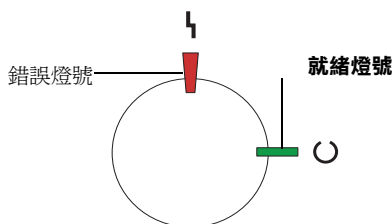

就緒和錯誤燈號

當印表機發生錯誤時，可能會先反應在印表機上的“就緒”燈號（綠色）以及“錯誤”（紅色）燈號。燈號會以亮、熄滅、或閃爍的狀態來指示印表機的狀態，請參考下表的說明。

在 EPSON 監控程式 3 工具的狀態警告視窗，將會顯示發生何種錯誤並提供您解決問題的方法。請參閱此章節的說明，找出您的問題所在，然後試著執行其建議的解決方法，直到解決問題。

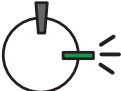
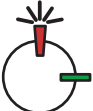

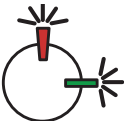
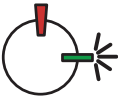
燈號	印表機狀態
	燈號全部熄滅。 印表機電源關閉。
	錯誤燈號熄滅，就緒燈號亮起。 印表機準備列印。請查看 EPSON 監控程式 3 之說明以查看目前的資訊。
	錯誤燈號熄滅，就緒燈號閃爍。 印表機正在暖機、接收資料，或是正在做列印的調整。

	<p>錯誤燈號熄滅，就緒燈號慢速閃爍。 印表機耗材即將用完。請查看 EPSON 監控程式 3 之警示訊息，並更換新的耗材。</p>
	<p>錯誤燈號閃爍，就緒燈號亮起。 出現了一個很容易解決的問題。請查看 EPSON 監控程式 3 之說明以解決問題。</p>
	<p>錯誤及就緒燈號皆亮起。 印表機的護蓋未關上、印表機缺紙或是夾紙。若您使用雙面列印，請檢查紙張大小是否設定正確。</p>
 <p>同時閃爍</p>	<p>錯誤及就緒燈號皆閃爍。 記憶體模組未安裝或安裝不正確，請參考進階使用說明中的 " 記憶體模組 "。</p>
	<p>錯誤燈號亮起，就緒燈號閃爍。 通訊協定錯誤。試著關閉印表機的電源，等待數分鐘之後，再重新開啟印表機的電源。如果還是不能清除錯誤，請與經銷商或合格的服務人員聯絡。</p>
 <p>交互閃爍</p>	<p>錯誤燈號亮起，就緒燈號熄滅。或錯誤及就緒燈號交互閃爍。 發生錯誤。試著關閉印表機的電源，等待數分鐘之後，再重新開啟印表機的電源。如果還是不能清除錯誤，請與經銷商或合格的服務人員聯絡。</p>

附註：

如果問題仍無法解決，請洽您的經銷商尋求協助。

清除夾紙

發生夾紙時，EPSON 狀態監控程式 3 會提供您警示的錯誤訊息。

清除夾紙的注意事項

當您清除夾紙時，請務必注意以下事項：

- 移除夾紙時請避免太過用力，因為被撕碎的紙片將會更難清除且會造成其他的夾紙問題，請您輕輕地使力以免將紙張撕裂。
- 請務必用雙手移除紙張以免將紙撕裂。
- 若紙張已被撕裂且一直卡在印表機中，或是印表機出現此處沒有提及的夾紙情形時，請洽詢您的經銷商。

C **注意：**
請小心不要觸碰到標示著“CAUTION Hot Surface Avoid Contact (注意：表面高溫避免觸碰)”的加熱器，或是它周圍的部位。如果印表機剛剛使用過的話，加熱器和它的周圍的溫度都是非常高。

夾紙 - 護蓋 AB

請依照下列步驟清除夾紙。

1. 打開護蓋 AB

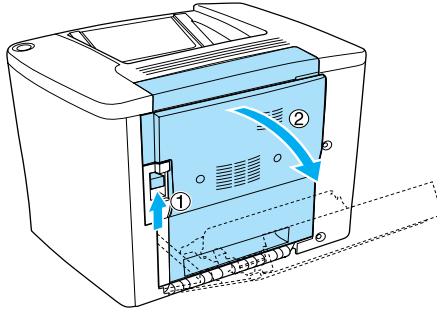

2. 如下圖所示，打開在進紙路徑滾筒下方的護蓋。用雙手握住紙張兩側輕輕地將夾紙拉出，請勿將夾紙撕破。

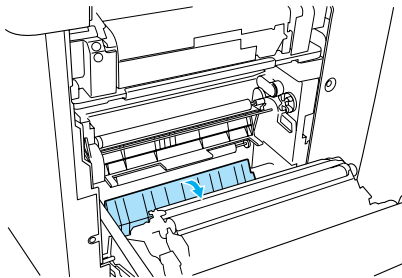

附註：

- ❑ 請用雙手握住紙張兩側輕輕地將夾紙拉出。
- ❑ 若撕破紙張，請確實地將小碎紙清理乾淨。

3. 闔上護蓋 AB。

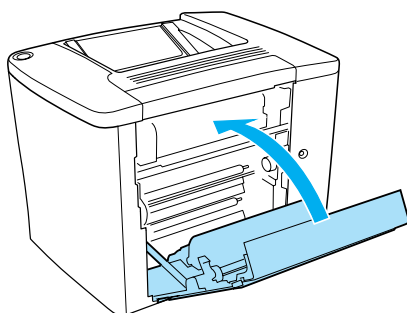

若指示燈號仍顯示夾紙訊號，請依照下列步驟處理。

1. 打開護蓋 AB。

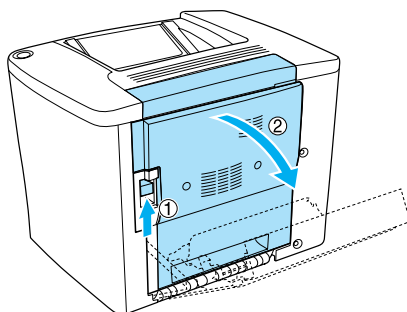

2. 如下圖所示，打開在進紙路徑滾筒之上的護蓋。用雙手握住紙張兩側輕輕地將夾紙拉出，請勿將夾紙撕破。

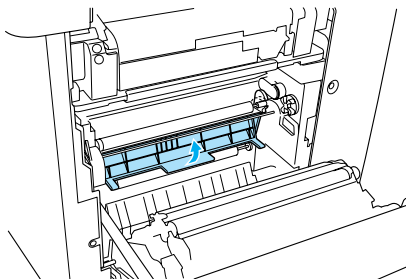

3. 闔上您在步驟 2 所打開的護蓋。
4. 如下圖所示，請將卡榫往上推，鬆開紙張路徑。

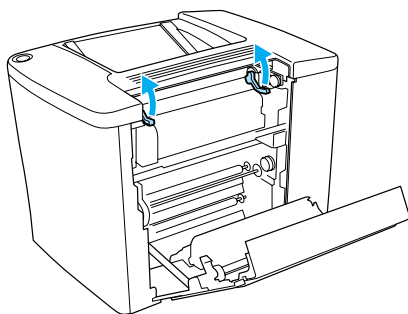

5. 若您將旋轉鈕轉向您，夾紙將從上方出紙槽退出。若您將旋轉鈕轉向印表機，夾紙將從 AB 護蓋退出。

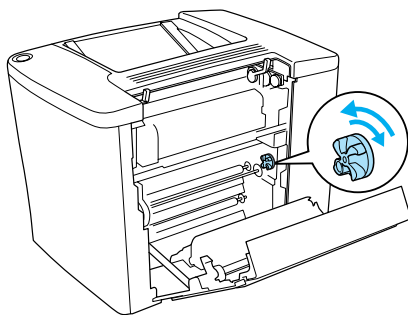

6. 如下圖所示，將卡榫向下壓，關閉紙張路徑。

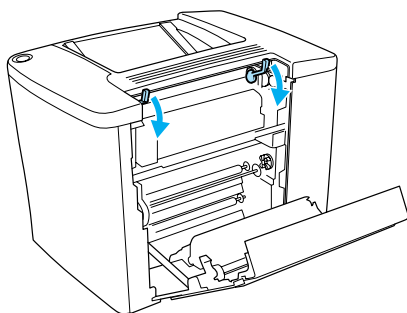

7. 闔上護蓋 AB。

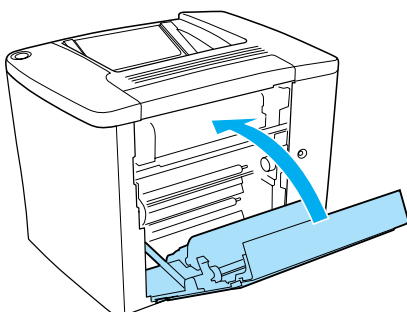

附註：

假使您已加裝 500 張下方進紙器，請闔上護蓋 C。

若指示燈號仍然顯示夾紙訊息，請依照以下步驟。

1. 打開護蓋 AB。

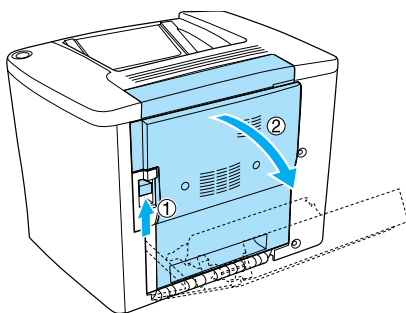

2. 如下圖所示，請將卡榫往上推，鬆開紙張路徑。

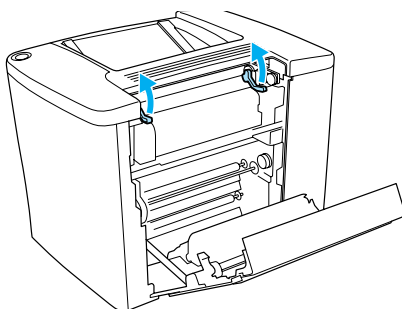

3. 如下圖所示，請打開加熱器的護蓋。

附註：
請勿碰觸加熱器，因為溫度非常的高。

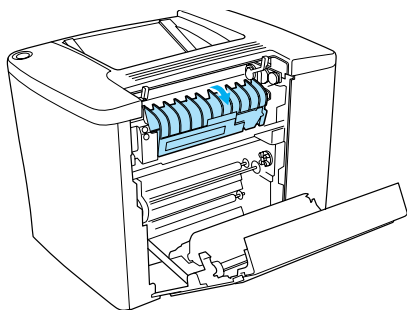

4. 用手將夾紙清除，請勿將紙張撕破。

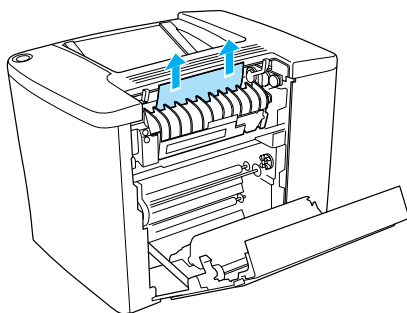

5. 闔上加熱器的護蓋。

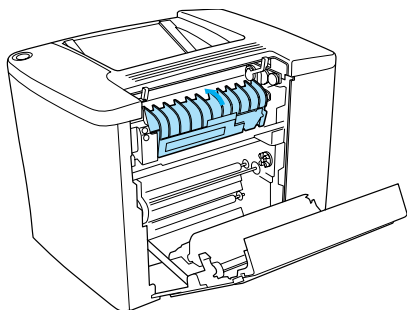

6. 如下圖所示，將卡榫向下壓，關閉印表機紙張路徑。

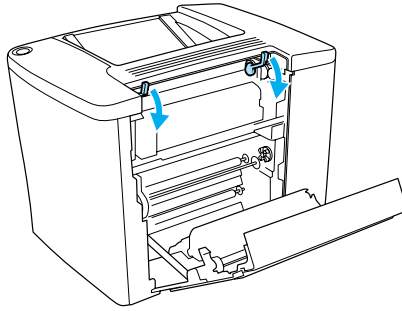

7. 闔上護蓋 AB。

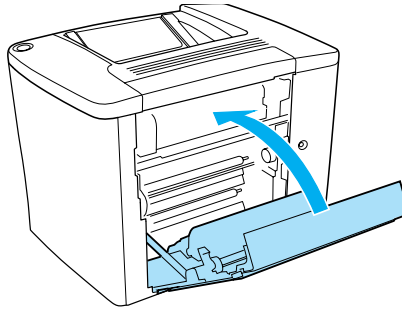

附註：

假使您已加裝 500 張下方進紙器，請闔上護蓋 C。

當清除夾紙及闔上護蓋 C 後，印表機會從夾紙的那一頁重新列印。

附註：

若您無法在護蓋 AB 處找到夾紙，請試試雙面列印器的護蓋 DM 處或 500 張下方進紙器的護蓋 C 處。

夾紙 - 萬用進紙匣

請依照下列操作步驟清除萬用進紙匣的夾紙：

1. 打開護蓋 AB。

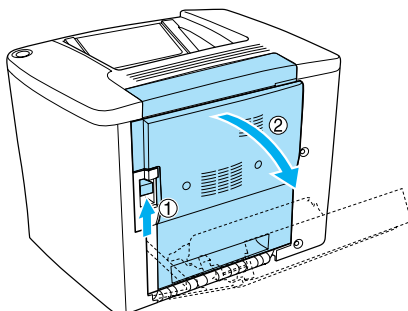

2. 如下圖所示，打開在進紙路徑滾筒下方的護蓋。用雙手握住紙張兩側輕輕地將夾紙拉出，請勿將夾紙撕破。

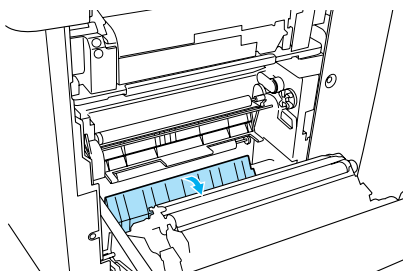

附註：

- ❑ 請用雙手握住紙張兩側輕輕地將夾紙拉出，勿將夾紙撕破。
- ❑ 若不小心將紙張撕破，請確實地將小紙碎清理乾淨。

3. 如圖所示，移除萬用進紙匣的上蓋，再向下扳開萬用進紙匣的護蓋。

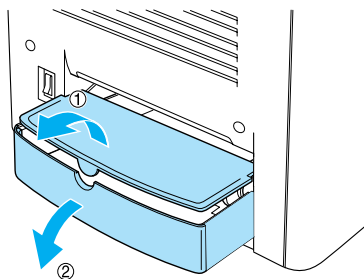

4. 輕輕地向外取出夾入進紙路徑的紙張。

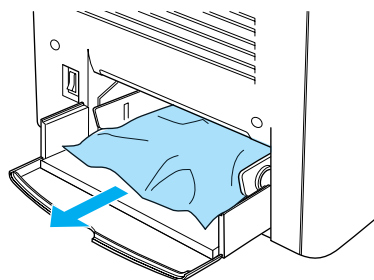

5. 拿出萬用進紙匣裡的紙。檢查看是否還有夾紙。

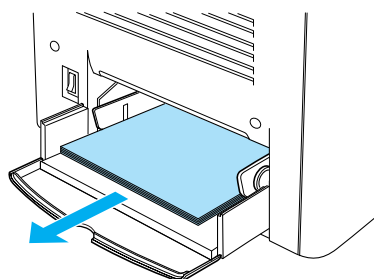

6. 將紙打散順齊後，放回萬用進紙匣中。

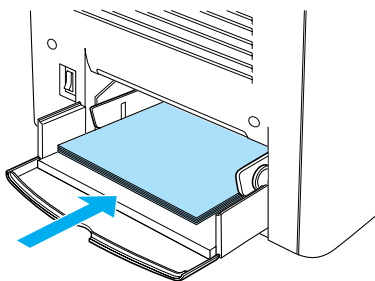

7. 闔上萬用進紙匣護蓋，再安裝萬用進紙匣的上蓋。

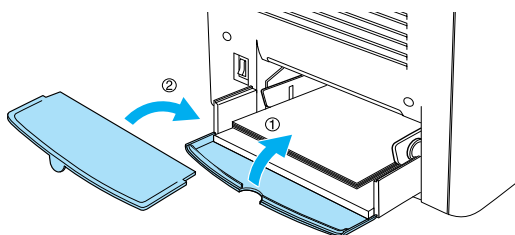

8. 闔上護蓋 AB。

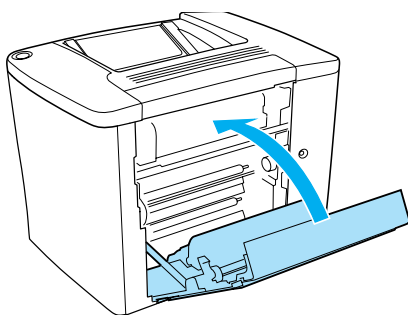

夾紙 -500 張下方進紙器 (選購)

1. 開啓 500 張下方進紙器的護蓋 C。

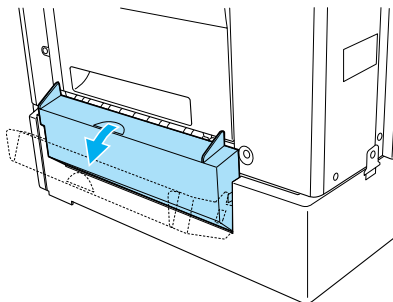

2. 用雙手握住紙張兩側輕輕地將夾紙拉出，請勿將夾紙撕破。

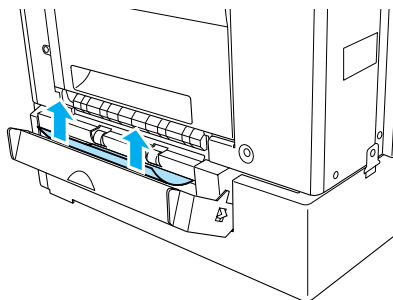

3. 向外拉出紙匣並取出有皺褶的紙張。

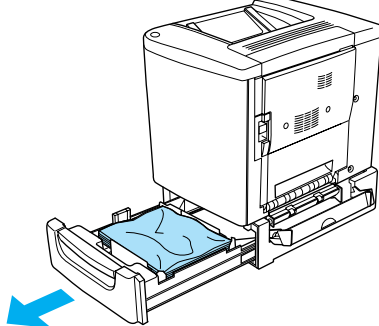

4. 推入進紙匣。

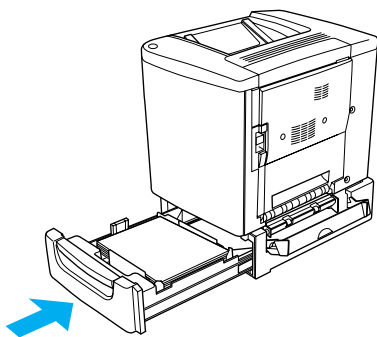

5. 闔上護蓋 C。

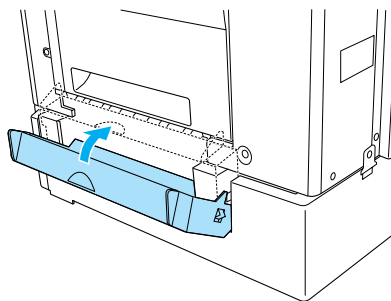

完全清除夾紙及闔上 500 張進紙匣的 護蓋 C 之後，印表機會從夾紙的那一頁重新列印。

夾紙 - 護蓋 DM

依照下列步驟清除在雙面列印單元中的夾紙。

1. 開啓雙面列印單元的護蓋 DM。

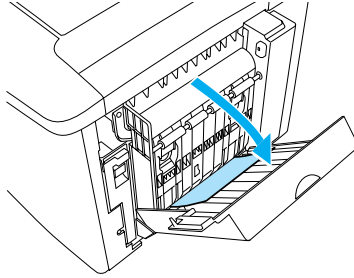

2. 輕輕地移除在 護蓋 DM 中的夾紙，請勿將紙撕破。

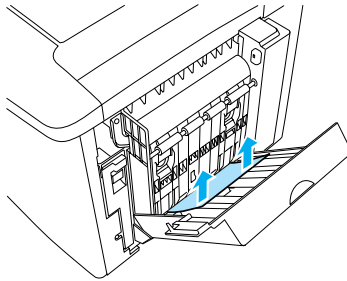

附註：

假使不小心將紙撕破，請將小紙碎清除乾淨。

3. 闔上護蓋 DM。

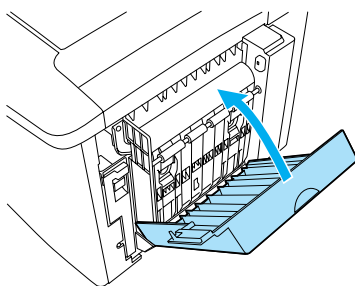

清除夾紙和闔上護蓋 DM 後，印表機會夾紙的那一頁重新列印。

更換耗材的方法

碳粉匣

請依照下列步驟更換印表機的碳粉匣：

1. 打開印表機的前護蓋。

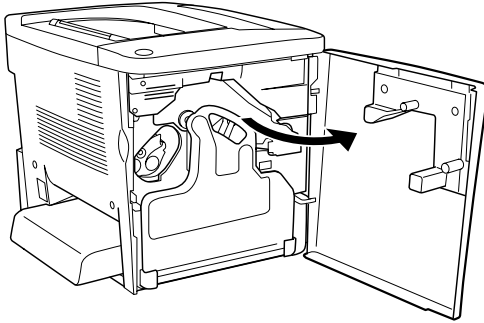

2. 檢查目前在碳粉匣安裝位置的是哪一種顏色的碳粉匣。
3. 將姆指和食指放入碳粉匣前方的凹槽中。

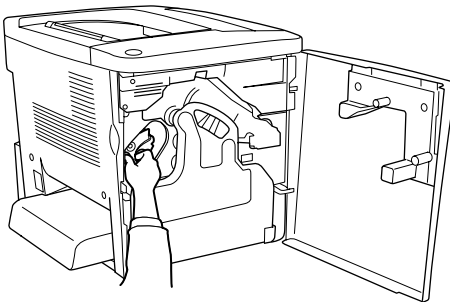

4. 向外取出碳粉匣。

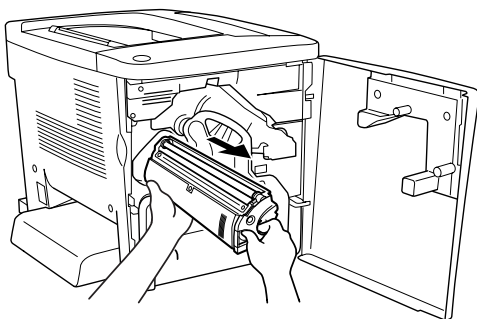

5. 從包裝中取出新的碳粉匣。

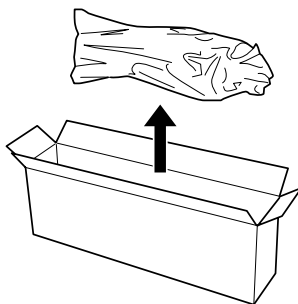

6. 如下圖所示，握住碳粉匣的兩端，上下輕輕搖晃數次，讓碳粉可以均勻分佈。

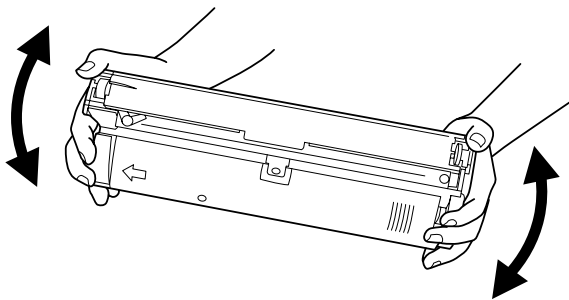

7. 移除碳粉匣前端的護蓋。再將這個護蓋安裝在您從印表機取出的空碳粉匣上。

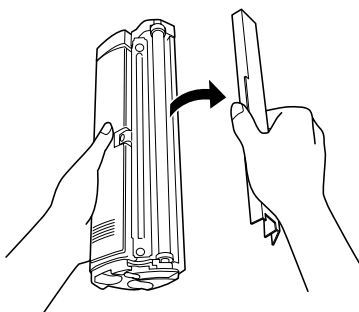

8. 如下圖所示，將碳粉匣完全推入插槽中。

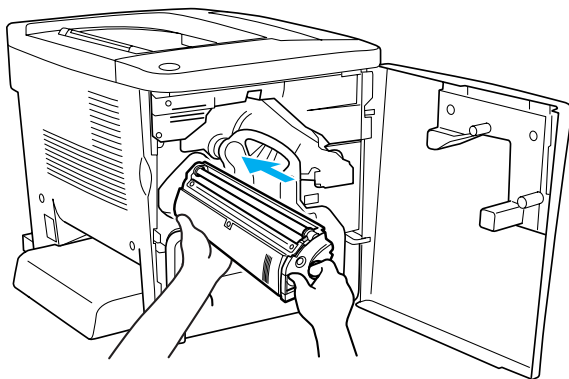

9. 闔上印表機的前方護蓋。

若需更換其他的碳粉匣，請在 30 秒後從步驟 1 開始。

感光滾筒

依照下列步驟，更換感光滾筒。

1. 打開印表機的前護蓋。

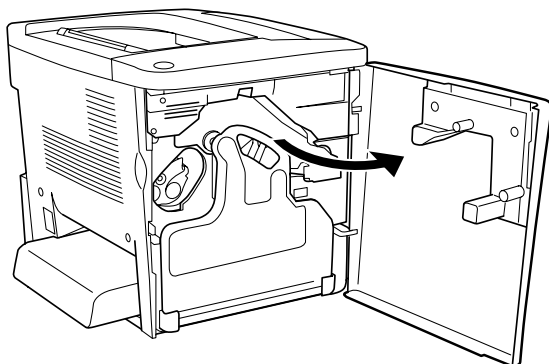

2. 如下圖所示，將碳粉收集器拆下。

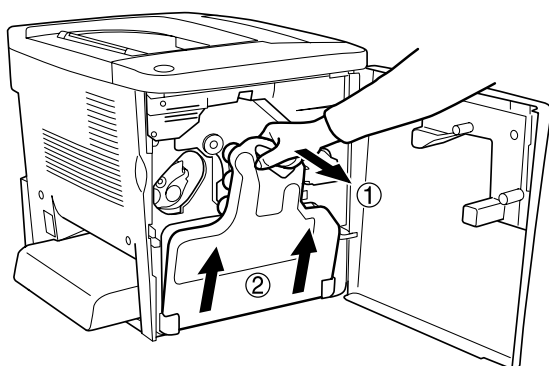

3. ① 將調整桿向上旋轉至鬆開的位置，然後握住感光滾筒綠色的把手。② 依圖示箭頭方向上下壓住卡榫 ③ 向外取出或光滾筒。

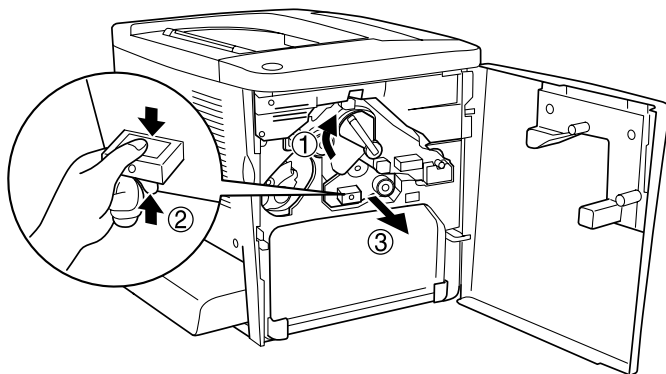

4. 從包裝盒中取出新的感光滾筒。
5. 將感光滾筒順著導槽推入印表機中。

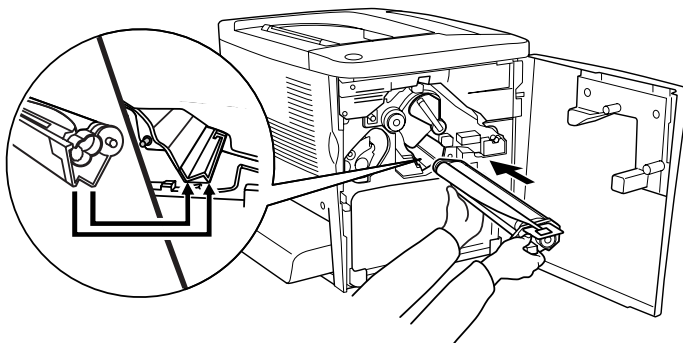

6. 撕除黃色護膜，再將調整桿向下旋轉至鎖住的住置。

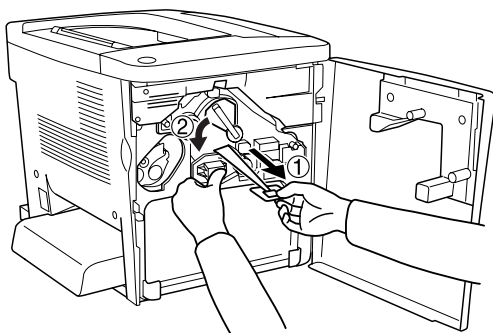

7. 如下圖所示，重新安裝碳粉收集器。

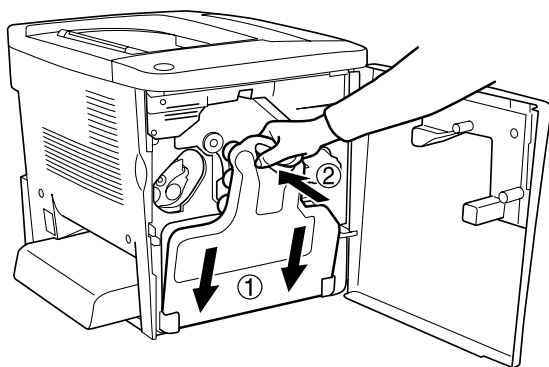

8. 闔上印表機的前方護蓋。

碳粉收集器

依照下列步驟，更換碳粉收集器。

1. 打開印表機的前方護蓋。

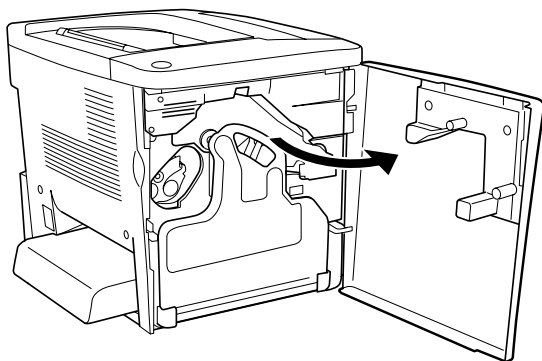

2. 如圖所示，向外移除碳粉收集器。

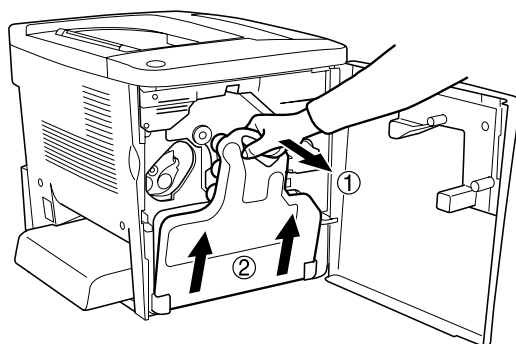

3. 如下圖所示，移除碳粉收集器上的 2 個蓋子。再將此 2 個蓋子封住碳粉收集器的開口。

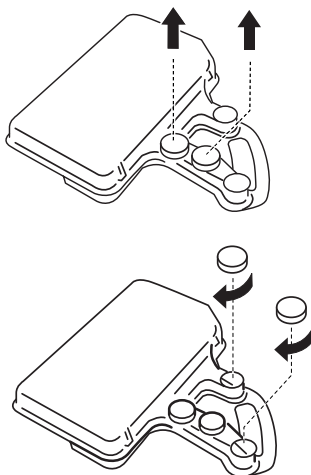

附註：

請確實封住碳粉收集器的開口，以避免碳粉外溢。

4. 從包裝中取出新的碳粉收集器。
5. 如下圖所示，重新安裝碳粉收集器。

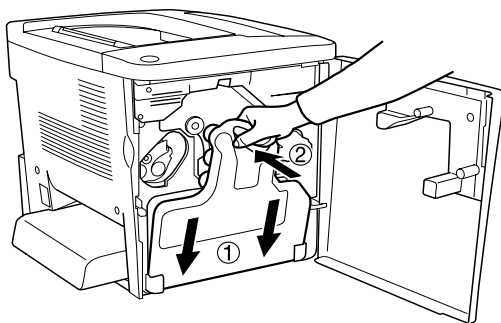

6. 闔上印表機前方護蓋。

轉印皮帶單元

1. 打開印表機的前方護蓋和護蓋 AB。

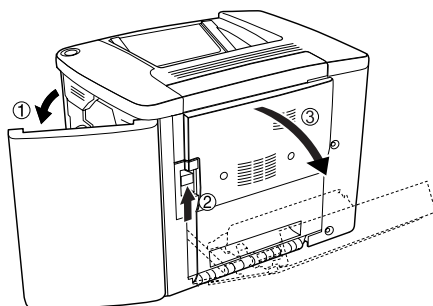

2. 取出碳粉收集器。

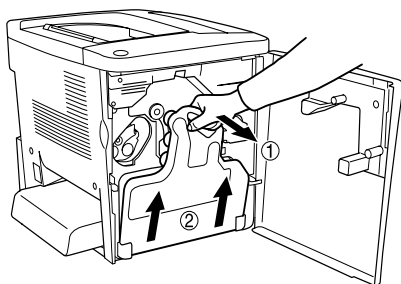

3. ① 將調整桿 向上旋轉至鬆開的位置，然後握住感光滾筒綠色的把手。② 依圖示箭頭方向上下壓住卡榫 ③ 向外取出或光滾筒。

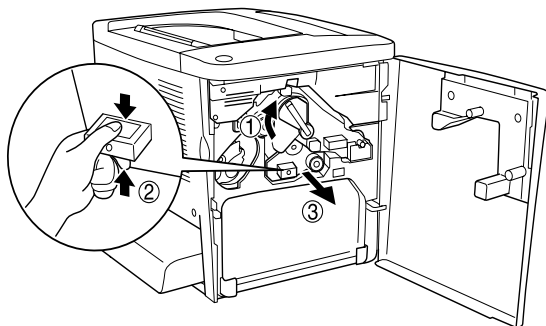

4. 移除轉印皮帶單元上的 2 個螺絲。

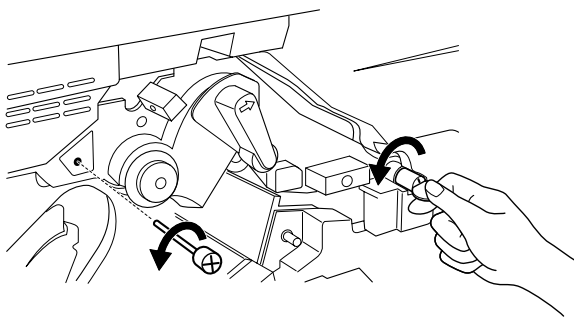

5. 握穩轉印皮帶單元頂端的把手及前端，緩慢地將它往外完全拉出印表機。

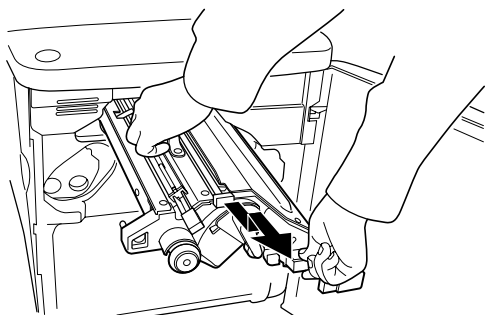

6. 自包裝袋中取出新的轉印皮帶單元。
7. 握住新轉印皮帶單元的把手，並對準新轉印皮帶單元和印表機上的箭頭，然後將之插入插槽。

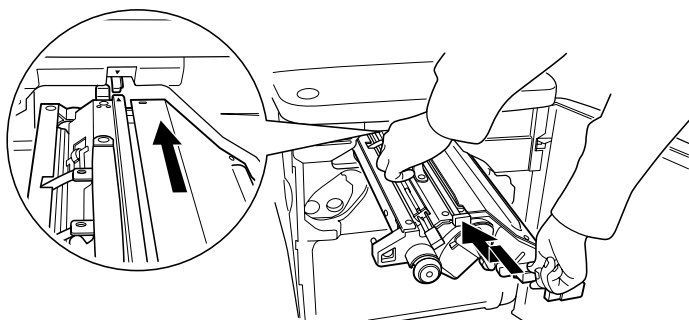

8. 將您在步驟 3 取下的 2 個螺絲鎖緊。

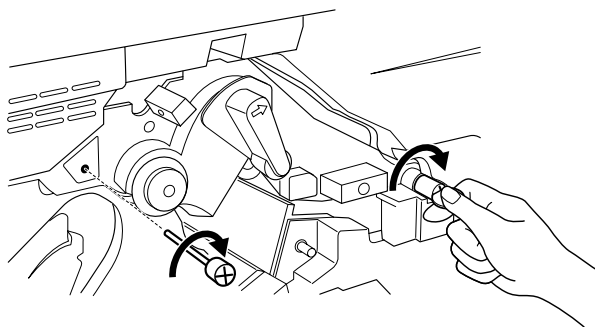

9. 重新裝入感光滾筒。

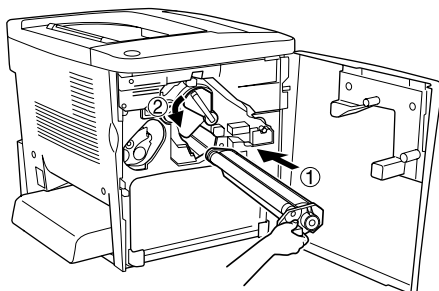

10. 如下圖所示，移除保護裝置。

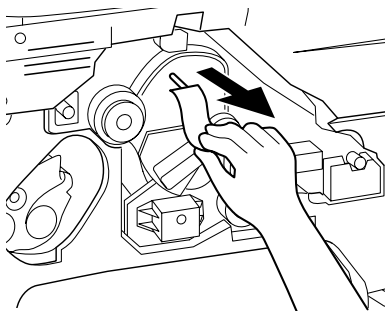

11. 重新安裝碳粉收集器。

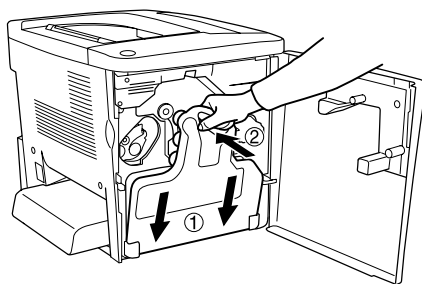

12. 闔上印表機前方的護蓋和護蓋 AB。

