

EPSON®

EPSON STYLUS™ PRO 4400
EPSON STYLUS™ PRO 4800

安裝手冊

安全性說明	1
組裝印表機	2
安裝印表機	3
安裝滾筒紙	6
安裝單張紙	8
將印表機連接至電腦	10
安裝印表機軟體	12
使用進階使用說明	14

印表機各部位名稱

前視圖

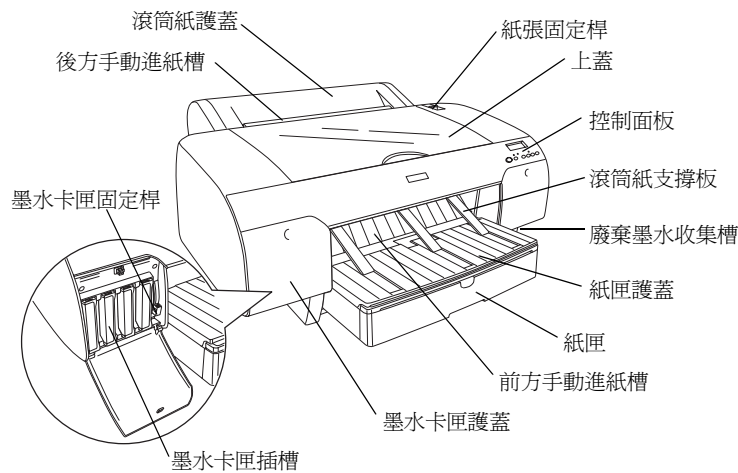

後視圖

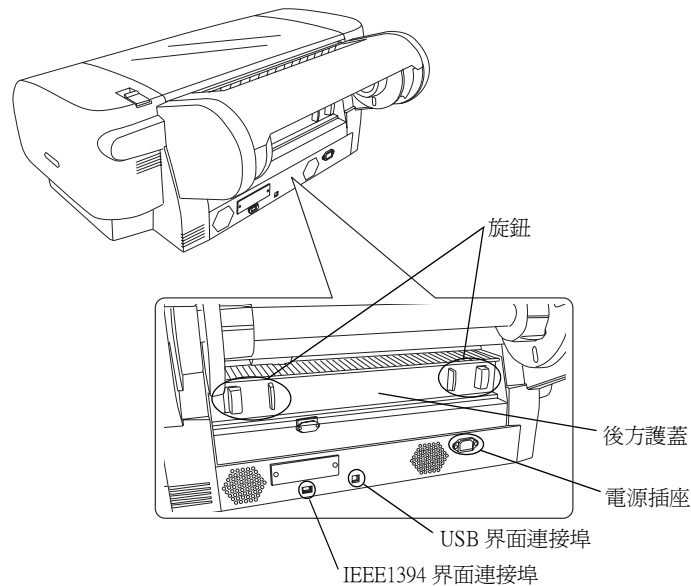

All rights reserved. No part of this publication may be reproduced, stored in a retrieval system, or transmitted in any form or by any means, electronic, mechanical, photocopying, recording, or otherwise, without the prior written permission of Seiko Epson Corporation. The information contained herein is designed only for use with this Epson printer. Epson is not responsible for any use of this information as applied to other printers.

Neither Seiko Epson Corporation nor its affiliates shall be liable to the purchaser of this product or third parties for damages, losses, costs, or expenses incurred by the purchaser or third parties as a result of: accident, misuse, or abuse of this product or unauthorized modifications, repairs, or alterations to this product, or (excluding the U.S.) failure to strictly comply with Seiko Epson Corporation's operating and maintenance instructions.

Seiko Epson Corporation shall not be liable for any damages or problems arising from the use of any options or any consumable products other than those designated as Original Epson Products or Epson Approved Products by Seiko Epson Corporation.

Seiko Epson Corporation shall not be held liable for any damage resulting from electromagnetic interference that occurs from the use of any interface cables other than those designated as Epson Approved Products by Seiko Epson Corporation.

EPSON is a registered trademark and EPSON STYLUS are trademarks of Seiko Epson Corporation.

Microsoft and Windows are registered trademarks of Microsoft Corporation.

Apple and Macintosh are registered trademarks of Apple Computer, Inc.

General Notice: Other product names used herein are for identification purposes only and may be trademarks of their respective owners. Epson disclaims any and all rights in those marks.

Copyright © 2004 Seiko Epson Corporation. All rights reserved.

安全性說明

使用印表機之前，請詳細閱讀下列所有的指示說明。請確實遵守產品上所標示的警告訊息和指示。

警告、注意和附註



警告 請務必遵守，避免身體受傷。



注意 請務必遵守，避免機器受損。

附註 包含重要的訊息及有用的技巧內容，對於印表機的操作將會有很大的幫助。

選擇放置這台機器的位置

- ❑ 請將這台機器放置在平坦且牢固的地方。

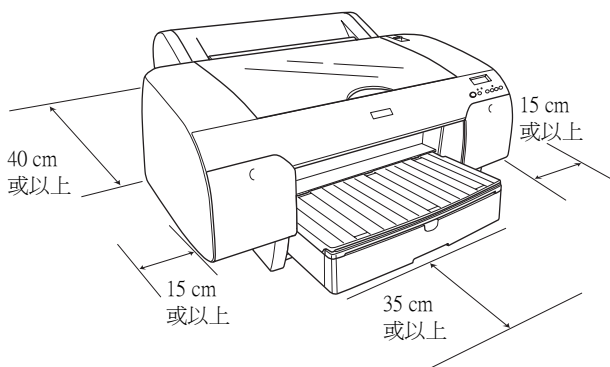

- ❑ 請避免將印表機放置在溫度和溼度變化很大的場所。
請將印表機放置在遠離陽光曝曬、強光照射和高溫的地方。
- ❑ 請避免將印表機放置在容易受到震動的場所。
- ❑ 將印表機放置在遠離灰塵的地方。
- ❑ 將印表機放置在靠近牆壁插座的位置，以便可以輕易地拔下電源線。
- ❑ 若這台印表機有安裝腳架，則腳架所負荷的重量約為 50 kg (110.3 lb)。

安裝這台機器時

- ❑ 請只使用產品標籤上所註明的電源形式和規格。
- ❑ 請只使用這台機器所附贈的電源線。
使用其他產品的電源線，可能會引起火災或產生電擊。
- ❑ 這台機器所附贈的電源線只能使用在這台機器上。
用在其他的電器用品上，可能會引起火災或產生電擊。
- ❑ 請勿使用損壞的或是磨損的電源線。
- ❑ 將機器連接在電源延長線上時，請確認所有共同使用這條延長線的總耗電量並未超過該延長線的最高負載量。使用共用牆壁上的電源插座時，請勿超過該插座的負載量。

使用這台機器時

- ❑ 正在列印的時候，請勿將您的手伸入印表機內或是觸碰墨水卡匣。
- ❑ 請勿用手移動印字頭，否則可能會損壞印表機。
- ❑ 請不要將物體插入印表機的插槽中，也不要將印表機上噴灑液體。
- ❑ 請不要試圖自行維修這台機器。
- ❑ 發生下列狀況時，請先拔下這台機器的電源線，再洽詢 EPSON 授權維修中心：
電源線或是插頭受損；
有液體噴灑到機器；
機器摔落或是鐵架損壞；
機器無法正常操作或是列印效率與原來的效率相差甚遠。

當處理墨水卡匣時

- ❑ 請將墨水卡匣放置在兒童不易拿到的地方，以避免兒童誤飲墨水。
- ❑ 請將墨水卡匣儲存在涼爽的地方。
- ❑ 若您的皮膚不小心沾到墨水，請用肥皂和清水清洗即可。但如果不慎噴到眼睛，請立即用大量的清水沖洗。
- ❑ 請在安裝墨水卡匣之前，輕輕地將墨水卡匣左右搖晃，以達到最佳的列印效果。

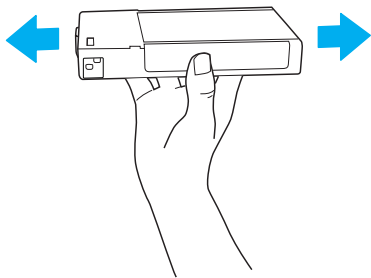

注意：

請不要太用力搖晃已經使用過的墨水卡匣。

- ❑ 請勿使用已超過保存期限的墨水卡匣。
- ❑ 為了達到最佳的列印效果，請在墨水卡匣安裝後的六個月內使用完畢。
- ❑ 請勿拆解墨水卡匣或是使用填充式墨水，否則會損壞印字頭。
- ❑ 請勿觸碰墨水卡匣側面的綠色 IC 晶片。因為可能會影響一般操作及列印。

組裝印表機

清點配件

請確實清點箱內是否包含下列的配件，並檢查配件是否有損壞或故障。

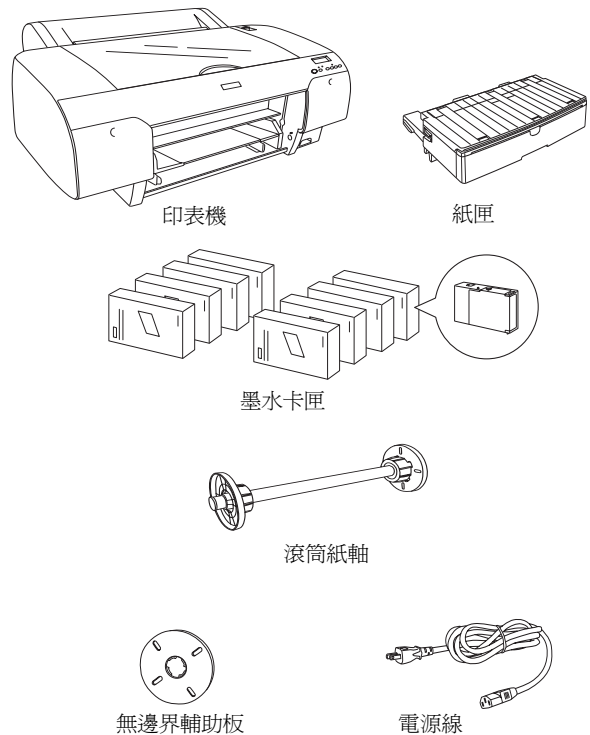

附註：

EPSON Stylus Pro 4400 隨機附贈 4 個墨水卡匣。
EPSON Stylus Pro 4800 隨機附贈 8 個墨水卡匣。

移除保護裝置

爲了避免這台機器在搬運過程中，可能會導致損壞，這台機器在出廠之前，會黏貼保護裝置。在使用這台機器之前，請先移除保護裝置。請如圖所示，打開上蓋 (①)，移除螺絲 (②)，再向上移除墨水卡匣固定板 (③)。

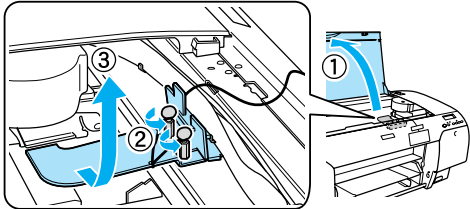

您必須解開印字頭的鎖定裝置，請如下圖所示，將印字頭左側綠色的卡榫，向外拉出即可。

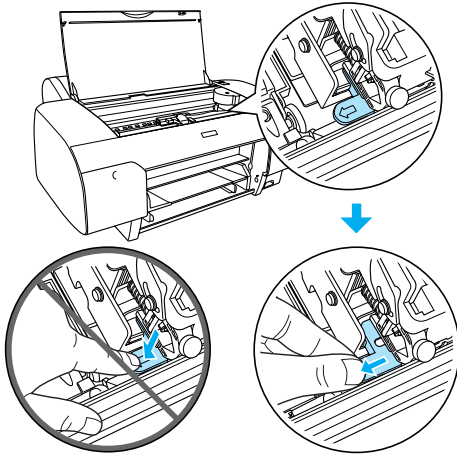

安裝印表機

接上電源線

1. 請確定印表機背面標籤上所指示的電源規格有符合電源插座所需的電源規格。
2. 將電源線插入印表機背後的電源插座中。

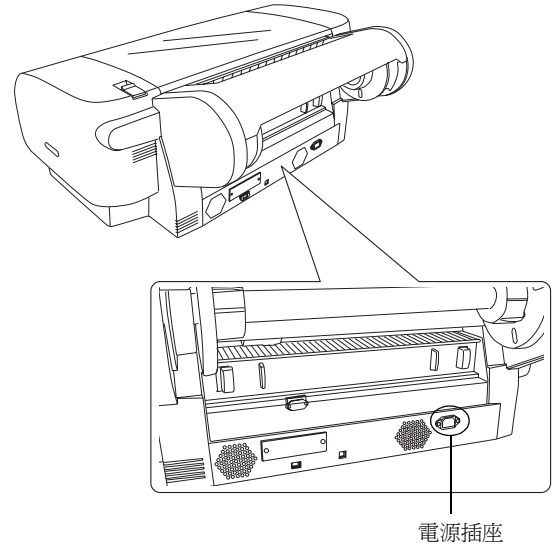

3. 再將電源線的另一端插入有接地的電源插座中。



注意：

請勿使用有透過定時控制或切換開關的電源插座，否則可能會發生不正常斷電或造成印表機受損。

安裝紙匣

請如圖所示，將紙匣插入印表機中。

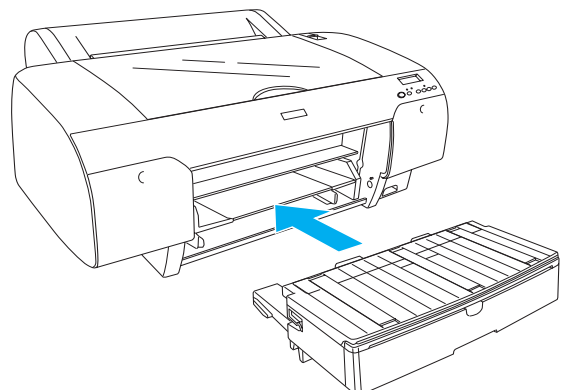

安裝墨水卡匣



警告：

墨水卡匣是採密封式的設計。如果使用的
方法正確，是不會發生墨水外漏的現象。若您
的手不小心沾到墨水，請用肥皂及清水沖洗
即可。如果墨水不慎沾到眼睛，請立刻用大
量清水沖洗。

附註：

- ❑ 隨機附贈的墨水卡匣為初始化導墨之用。
- ❑ 由於初始化導墨會耗費大量的墨水，因此可能
很快就需要更換墨水卡匣。
- ❑ 初始化導墨過程約需耗費 8 分鐘。
- ❑ 每一個插槽都只能插入 1 個墨水卡匣。
請依照您所選擇的墨水卡匣選項，將墨水卡匣
安裝至正確的墨水卡匣槽中。
- ❑ 下圖是以 EPSON Stylus Pro 4800 為範例。
插槽 #5 至 8 則不適用於 EPSON Stylus Pro
4400。
- ❑ EPSON Stylus Pro 4400 右側的墨水卡匣槽是無
法打開的。
所以，請不要用力壓下墨水卡匣護蓋，否則，
可能會損壞墨水卡匣護蓋。

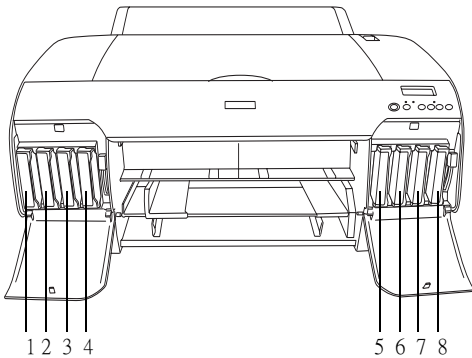

No.	EPSON Stylus Pro 4800	EPSON Stylus Pro 4400
#1	消光黑或 亮黑色	消光黑
#2	藍色	藍色
#3	紅色	紅色
#4	黃色	黃色
#5	淡黑色	-
#6	淡藍色	-
#7	淡紅色	-
#8	超淡黑	-

1. 按下『Power』（電源）鍵，開啓印表機的電
源。
請稍候數秒，液晶顯示幕上會顯示 “NO INK
CRTG” 的訊息。
2. 請如下圖所示，壓下墨水卡匣護蓋，開啓墨水
卡匣護蓋。

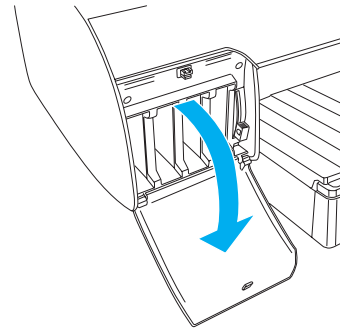
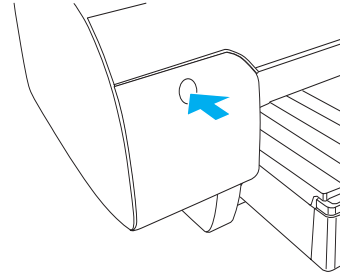

3. 將墨水卡匣固定桿向上推。

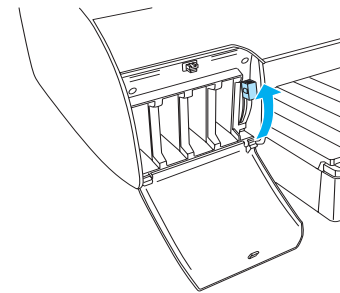

4. 取出包裝袋中的墨水卡匣，並輕輕地搖晃墨水
卡匣。

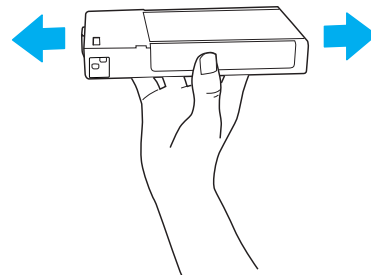

5. 握住墨水卡匣並將墨水卡匣上的箭頭朝向印表機，再將墨水卡匣插入插槽中。

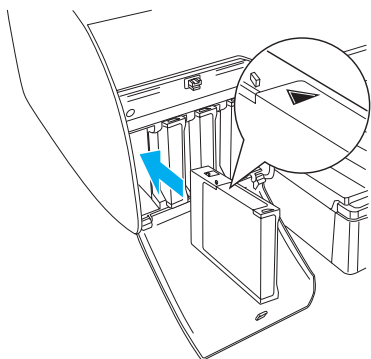

6. 請重複步驟 4 至 5，安裝其他的墨水卡匣。
7. 安裝完所有的墨水卡匣後，將墨水卡匣固定桿向下推。印表機會啟動導墨系統。

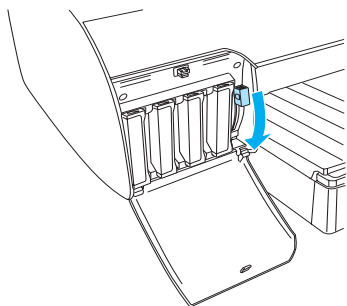

8. 大約 2 分鐘之後，液晶顯示幕會顯示墨水的存量。請依照液晶顯示幕上的訊息，調整墨水卡匣固定桿，直到液晶顯示幕上顯示“READY”訊息為止。當液晶顯示幕顯示“READY”訊息時，代表印表機完成導墨程序。



注意：

當“Pause”燈號還在閃爍的時候，請勿執行下列的動作；否則可能會損壞印表機。

- 關閉印表機的電源
 - 打開印表機的上蓋
 - 移除印表機的后蓋
 - 將紙張固定桿切換至“Released”的位置
 - 取出墨水卡匣
 - 取出廢棄墨水收集槽
 - 拔下電源線
9. 請闔上墨水卡匣護蓋。

附註：

若您是安裝 220 ml 的墨水卡匣，請不要闔上墨水卡匣護蓋。

安裝滾筒紙

將滾筒紙安裝在滾筒紙軸上

請依照下列步驟，將滾筒紙裝滾筒紙軸。

1. 請如圖所示，移除滾筒軸上的活動輪軸。

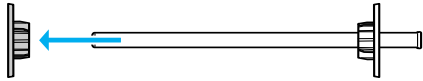

2. 若您要將滾筒紙安裝在 3 英寸滾筒紙軸上時，請保留紙軸上的灰色輪軸。

若您要將滾筒紙安裝在 2 英寸滾筒紙軸上時，請移除紙軸上的灰色輪軸。

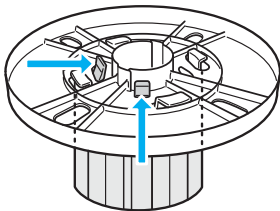

附註：

請妥善保存灰色輪軸，以備日後使用。

3. 請將滾筒紙放置在平坦的桌面上，滾筒紙比較不會鬆開。
請如圖所示，將滾筒紙軸插入滾筒紙中。

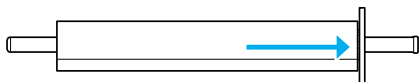

4. 將之前移除的輪軸重新裝回滾筒紙軸上。

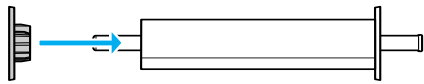

將滾筒紙安裝在印表機中

請依照下列步驟，將滾筒紙軸安裝在印表機中。

1. 打開滾筒紙護蓋。

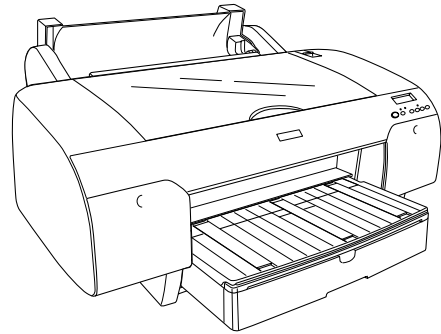

2. 請確定輪軸已正確固定在滾筒紙軸的底端。

3. 如下圖所示，雙手握住滾筒紙軸，讓黑色輪軸位於左側。
將滾筒紙軸放在印表機上方的滾軸凹槽中。

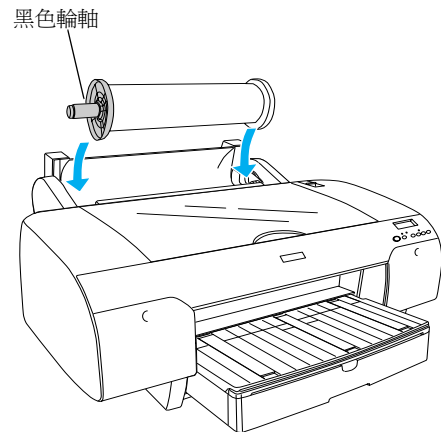

4. 將紙張固定桿移至 "Released" 的位置。

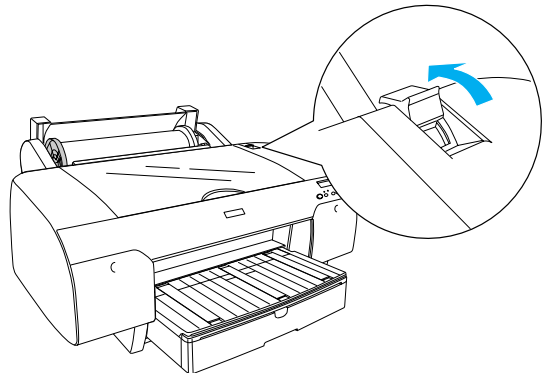

5. 握住紙張的兩側，將紙張饋入印表機的進紙槽中。

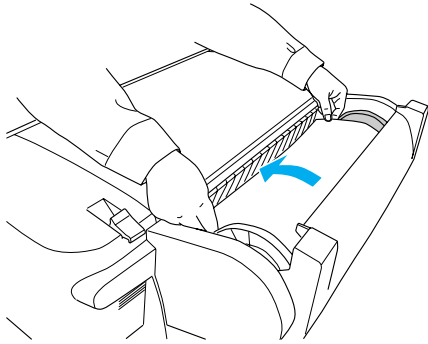

6. 如下圖所示，向下拉出紙張。

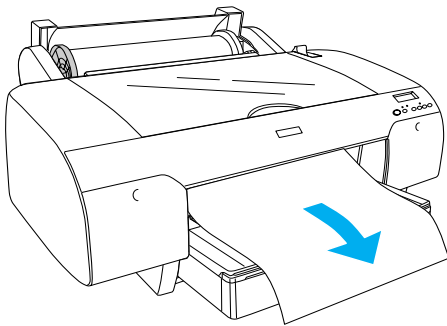

附註：

若您將薄紙饋入印表機中，請按下『Paper Feed v』鍵，減少紙張的吸力。

若您將厚紙饋入印表機中，請按下『Paper Feed ^』鍵，增加紙張的吸力。

7. 如圖所示，握住固定和活動輪軸，將紙張往回捲至箭頭符號所標示的線條處。

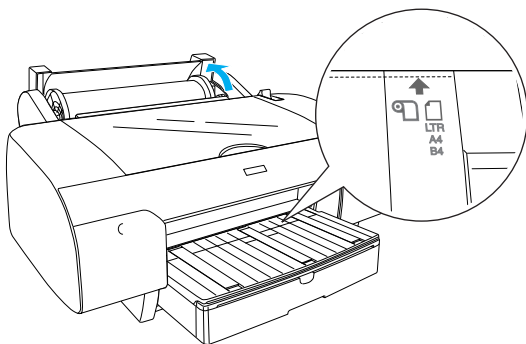

8. 將紙張固定桿推至“Secured”的位置。則印表機會自動將紙張饋入至列印的位置。

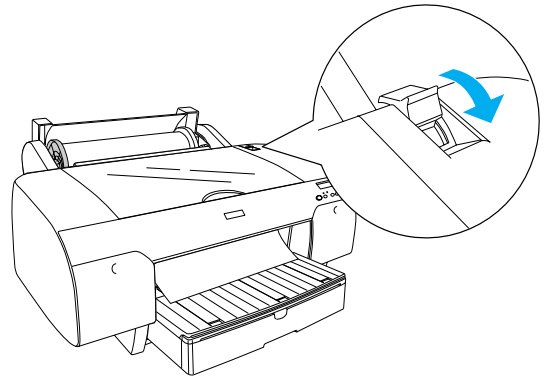

9. 闔上滾筒紙護蓋。

10. 請如圖所示，向上扳起滾筒紙支撐板。

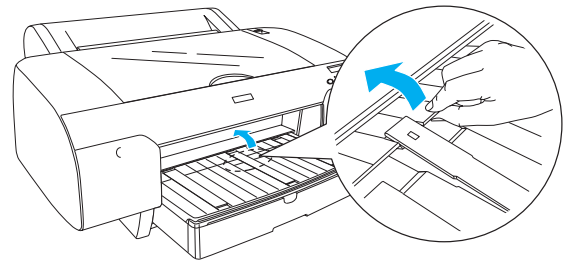

11. 請依照紙張的大小，向外拉出紙匣和紙匣的護蓋。

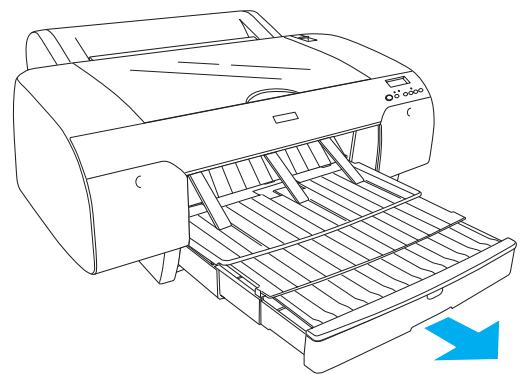

12. 按下『Paper Source <』鍵，選擇“Roll Auto Cut On ☑”。



注意：

請不要將紙張長期留在印表機中，否則列印品質會降低。

我們建議您完成列印之後，請將紙張移除。

安裝單張紙

請依照下列步驟，將單張紙放置在紙匣中。

附註：

本章節只說明如何將比 A3 小的單張紙饋入印表機中。

若您想要饋入 A3 或更大的紙張，請參考“進階使用說明”中“紙張的處理”。

1. 請確定印表機的電源是開啓的，而且液晶顯示幕上是顯示“READY”訊息。
2. 按下『Paper Source <』鍵，選擇“Sheet □”。
3. 如圖所示，移除紙匣的護蓋，並向上扳開紙張固定軸。

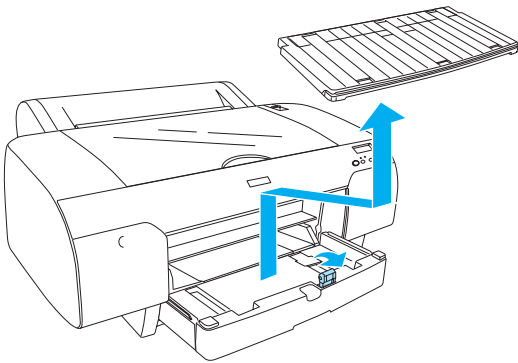

4. 如圖所示，移動紙張邊緣定位器。

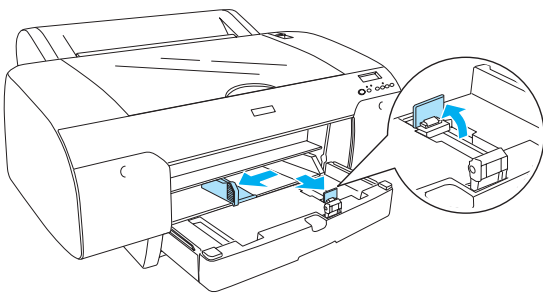

5. 將整疊紙張扇開，再順齊紙張的邊緣。

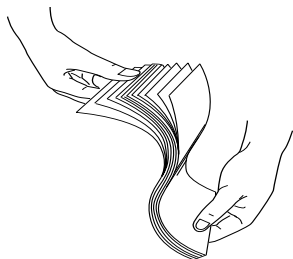

6. 清除紙匣中的灰塵，因為灰塵會降低列印的品質。
7. 如下圖所示，將紙張以列印面朝下放置在紙匣上。

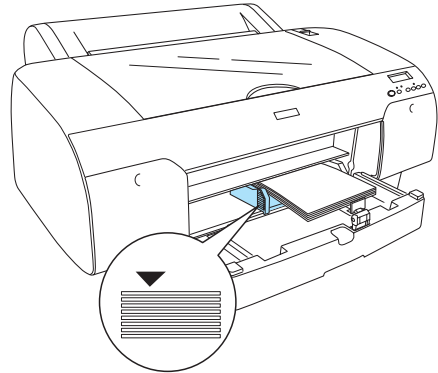

附註：

- 放置紙張時，請如圖所示，以直向的方向放置紙張。
- 紙匣的容量會依紙張的種類和大小而有所不同。

紙匣可以容納 250 張 17 lb. 或 64 g/m² 的普通紙。

下表列出 Epson 專用紙可放置在紙匣中的張數。

Epson 專用紙	紙張大小	紙匣的容量
Premium Semigloss Photo Paper	A4	100
	LTR	100
	A3	50
	Super A3/B	50
Premium Luster Photo Paper	LTR	100
	A3	50
	Super A3/B	50
Photo Quality Ink Jet Paper	A4	200
	LTR	200
EPSON Proofing Paper Semimatte (Commercial)	Super A3/B	50
Archival (Enhanced) Matte Paper	A4	100
	LTR	100
	A3	50
	Super A3/B	50

Watercolor Paper-Radiant White	Super A3/B	20
Bright White Inkjet Paper	A4	100

8. 請依照紙張的大小調整紙張邊緣定位器。

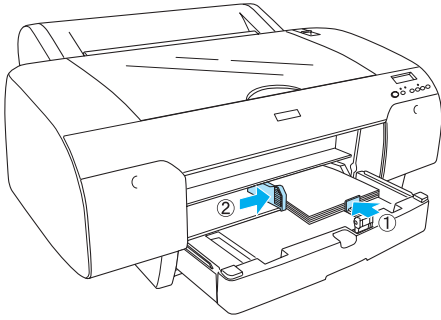

9. 請如圖所示，壓下紙張固定軸，再裝上紙匣的護蓋。

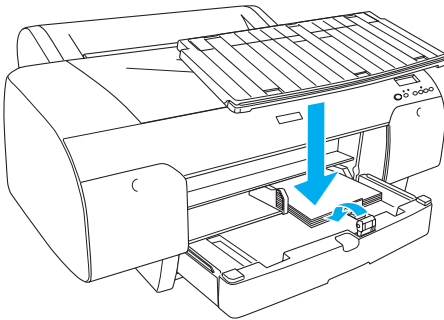

附註：

請確定滾筒紙支撐板沒有向上扳起。

從後方進紙槽饋入紙張

附註：

- ❑ 您 1 次可以饋入 1 張紙張至後方進紙槽。
- ❑ 請將紙張的列印面朝上饋入進紙槽中。
- ❑ 紙張厚度介於 0.08 至 1.6 mm，可以以橫向的方向放置紙張。
但是如果是再生紙、普通紙或是 A4、Letter、8x10 in. 大小的紙張，請以直向的方向放置紙張。

1. 請確定印表機的電源是開啓的，而且液晶顯示幕上是顯示“READY”訊息。
2. 按下『Paper Source <』鍵，選擇“Sheet □”。
3. 請握著紙張的左、右側邊緣，對齊滾筒紙護蓋上紙張大小的刻度，將紙張從進紙槽饋入印表機中。

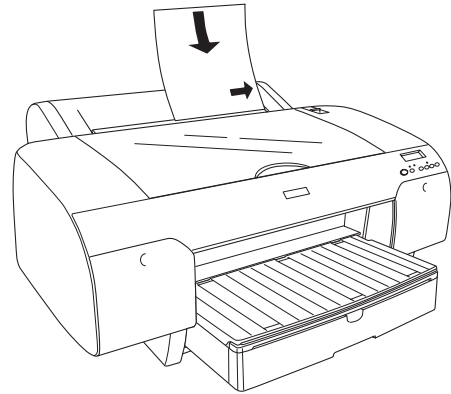

印表機會自動將紙張饋入至列印的位置。

附註：

如果您按下『Pause』鍵，印表機會立刻將紙張饋入至列印的位置。

4. 請依照紙張的大小，向外拉出紙匣和紙匣的護蓋。

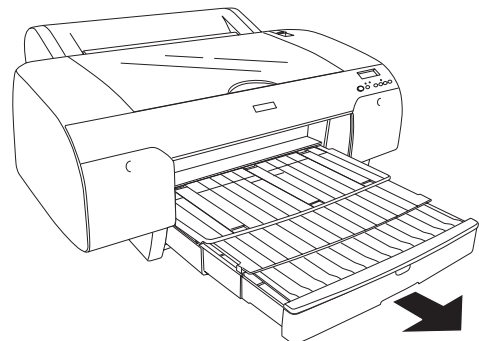

附註：

請確定滾筒紙支撐板沒有向上扳起。



注意：

請不要將紙張長期留在印表機中，否則列印品質會降低。

我們建議您完成列印之後，請將紙張移除。

將印表機連接至電腦

下面列出各界面所適用的作業系統：

USB 界面和乙太網路界面 (選購)：

Windows XP、Me、98 和 2000

Mac OS X 10.2 或以後版本

Mac OS 9.x

IEEE1394 界面：

Windows XP、Me 和 2000

Mac OS X 10.2 或以後版本

Mac OS 9.x

使用內建的 USB 界面

請依照下列步驟，使用內建的 USB 界面，將印表機連接至電腦。

1. 請確定印表機和電腦的電源是關閉的。
2. 將 USB 界面連接線連接至印表機。

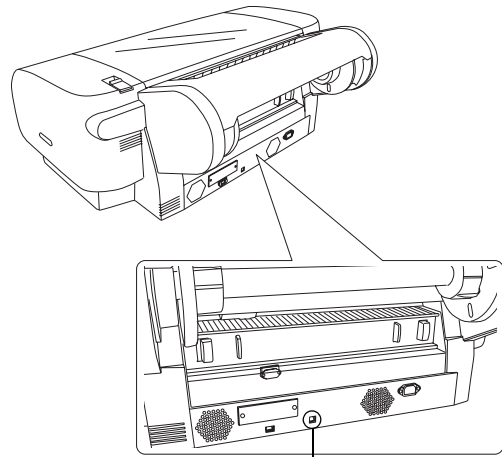

USB 界面連接埠

3. 將連接線的另一端插入電腦 USB 界面連接埠中。

使用 USB 連接線將印表機連接至電腦之後，請參考第 12 頁“安裝印表機軟體”。

使用內建的 IEEE1394 界面

請依照下列步驟，使用已安裝的 IEEE 1394 界面卡，將印表機連接至電腦中。

附註：

請確定您是使用 IEEE 1394 連接線 (C836302)；否則，連接線可能會超出 EMC 規定的限制。

1. 請確定印表機和電腦的電源是關閉的。
2. 將相容的界面連接線連接至印表機。

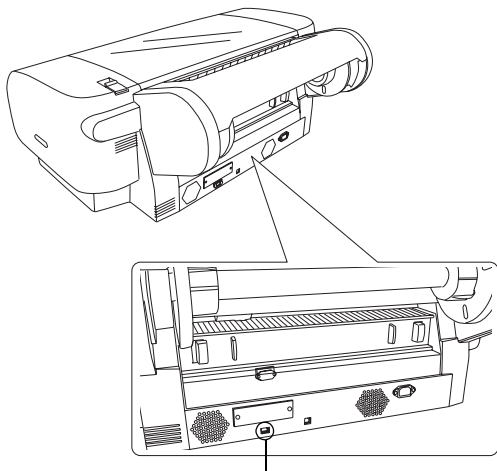

IEEE 1394 界面連接埠

3. 再將連接線的另一端插入電腦 IEEE1394 界面連接埠中。

使用 IEEE 1394 界面連接線將印表機連接至電腦之後，請參考第 12 頁“安裝印表機軟體”。

使用選購界面卡

下列選購的乙太網路界面卡，可以讓您在網路上使用這台印表機。

乙太網路界面卡會自動偵測網路上的通訊協定，所以您可以在 Windows XP、Me、98 和 2000 或在 AppleTalk 網路下的 Mac OS 9.x 和 Mac OS X 的作業系統中，列印資料。

EpsonNet 10/100 Base Tx
High Speed Int. Print Server

C12C82405*

附註：

產品編號最後 1 碼星號 (*)，會因為地區的不同而有所差異。

安裝選購界面卡

請依照下列步驟，安裝選購界面卡。

附註：

在安裝選購界面卡之前，請參考隨產品所附的安裝說明。

1. 請確定印表機和電腦的電源是關閉的。
2. 請確定已拔下電源插座上的電源線。



注意：

當印表機的電源線還插在電源插座上時，請不要安裝界面卡，否則可能會損壞印表機。

3. 如有需要，請拔下界面連接線。
4. 請如圖所示，移除選購界面插槽的遮板。請妥善保持螺絲，當您要重新安裝遮板時，您會需要使用螺絲。

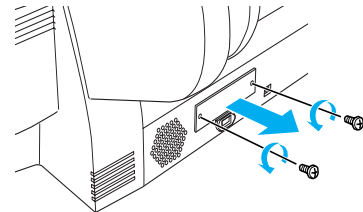

5. 請如圖所示，將界面卡插入插槽中。

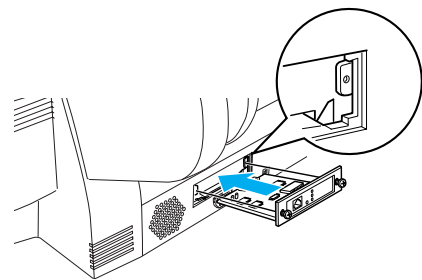

安裝印表機軟體

將印表機連接至電腦後，您必須安裝隨機附贈百寶箱光碟片中的印表機軟體。

Windows 使用者



注意：

在安裝印表機軟體之前，請先關閉所有的防毒軟體。

1. 請確定印表機的電源是關閉的。
2. 將印表機百寶箱光碟片放入光碟機中。

附註：

如果出現“選擇語言”的視窗，請選擇您要使用的語言。

3. 按下『繼續』鍵。
4. 點選印表機的名稱。
5. 請點選“本機”或“網路”。
6. 按下『安裝』鍵。
7. 請依照螢幕上的指示操作，完成軟體的安裝。

Mac OS 9.x 使用者



注意：

在安裝軟體之前，請先關閉所有的防毒軟體。

1. 請確定印表機的電源是關閉的。
2. 將印表機百寶箱光碟片放入光碟機中。
3. 雙擊“Mac OS 9”圖示。

附註：

如果出現“選擇語言”的視窗，請選擇您要使用的語言。

4. 按下『繼續』鍵。
5. 點選印表機的名稱。
6. 請點選“本機”或“網路”。
7. 按下『安裝』鍵。
8. 請依照螢幕上的指示操作，完成軟體的安裝。完成安裝之後，請重新啟動電腦，再開啓印表機的電源。

使用“Chooser”（選擇週邊）選擇印表機

完成印表機軟體的安裝之後，請開啓“Chooser”（選擇週邊），選擇這台印表機。

當您第一次使用印表機或是要切換至另一台印表機時，請開啓“Chooser”（選擇週邊），選擇要使用的印表機。

1. 從 Apple 選單中，點選“Chooser”（選擇週邊），再選擇這台印表機的圖示及所使用的連接埠。
2. USB 界面的使用者，請點選這台印表機的圖示和所使用的連接埠。
IEEE 1394 界面的使用者，請點選這台印表機的圖示和所使用的 FireWire 連接埠。
3. 選擇是否要開啓 (On) 或關閉 (Off) “Background Printing”（背景列印）。

開啓背景列印，當 Macintosh 正在準備列印文件時，您仍然可以使用 Macintosh。

如果想要使用 EPSON Monitor IV 工具程式，管理列印工作，請開啓背景列印功能。

4. 關閉“Chooser”（選擇週邊）。

Mac OS X 使用者



注意：

安裝印表機軟體之前，請先關閉所有的防毒軟體。

附註：

□ 在 Mac OS X 下，這個軟體不支援 UNIX File System (UFS)。
請在沒有有使用 UFS 的硬碟下，安裝軟體。

□ 這個產品不支援 Mac OS X Classic 環境。

1. 請確定印表機的電源是關閉的。
2. 將印表機百寶箱光碟片放入光碟機中。
3. 雙擊 “Mac OS X” 圖示。

附註：

如果出現 “選擇語言” 的視窗，請選擇您要使用的語言。

4. 按下 『繼續』 鍵。
5. 點選印表機的名稱。
6. 請點選 “本機” 或 “網路”。
7. 按下 『安裝』 鍵。
8. 請依照螢幕上的指示操作，完成軟體的安裝。
9. 完成安裝之後，請重新啓動電腦，再開啓印表機的電源。

選擇這台印表機

完成印表機軟體的安裝之後，請選擇這台印表機。

當您第一次使用印表機或是要切換至另一台印表機時，您必須選擇要使用的印表機。

1. 請雙擊 “Macintosh HD” (預設)。
2. 雙擊 “應用程式” 資料夾。
3. 雙擊 “工具程式” 資料夾。
4. 雙擊 “列印中心” 圖示 (Mac OS X 10.2.x) 或 “印表機設定工具程式” 圖示 (Mac OS X 10.3.x)。
5. 點選 “加入”。
6. 選擇連接這台印表機和電腦的界面。
7. 點選 “Stylus Pro 4400” 或 “Stylus Pro 4800”。
8. 點選 “加入”。
9. 請確定 “印表機列表” 中，有顯示這台印表機的名稱。
10. 關閉 “印表機列表” 對話框。

使用進階使用說明

下一步做什麼

完成印表機硬體及軟體的安裝之後，請參考“進階使用說明”中有關印表機功能、維護、解決問題的方法、技術規格及選購品的詳細資料。

瀏覽進階使用說明

進階使用說明中包含有關如何使用印表機及使用選購產品的詳細說明。

要瀏覽進階使用說明，請雙擊桌面上“**ESPR4844 進階使用說明**”圖示。

Windows 使用者，您也可以按下『開始』鍵，指向“所有程式”(Windows XP) 或“程式集”(Windows Me、98 或 2000)，點選“EPSON”，點選“**ESPR4844 進階使用說明**”，開啓進階使用說明。

附註：

要瀏覽進階使用說明，請務必在電腦中安裝 *Microsoft Internet Explorer 4.0* 或以上版本，或是 *Netscape Navigator 4.0* 或以上版本。

EPSON

