

# SC-S30670

# 操作説明

---

---



\*412972500\*

---

## 版權說明和註冊商標

No part of this publication may be reproduced, stored in a retrieval system, or transmitted in any form or by any means, electronic, mechanical, photocopying, recording, or otherwise, without the prior written permission of Seiko Epson Corporation. The information contained herein is designed only for use with this Epson printer. Epson is not responsible for any use of this information as applied to other printers.

Neither Seiko Epson Corporation nor its affiliates shall be liable to the purchaser of this product or third parties for damages, losses, costs, or expenses incurred by the purchaser or third parties as a result of accident, misuse, or abuse of this product or unauthorized modifications, repairs, or alterations to this product, or (excluding the U.S.) failure to strictly comply with Seiko Epson Corporation's operating and maintenance instructions.

Seiko Epson Corporation shall not be liable for any damages or problems arising from the use of any options or any consumable products other than those designated as Original Epson Products or Epson Approved Products by Seiko Epson Corporation.

Seiko Epson Corporation shall not be held liable for any damage resulting from electromagnetic interference that occurs from the use of any interface cables other than those designated as Epson Approved Products by Seiko Epson Corporation.

EPSON and EPSON EXCEED YOUR VISION or EXCEED YOUR VISION and their logos are registered trademarks or trademarks of Seiko Epson Corporation.

Microsoft®, Windows®, and Windows Vista® are registered trademarks of Microsoft Corporation.

Apple®, Macintosh®, Mac OS®, and OS X® are registered trademarks of Apple Inc.

Intel® is a registered trademark of Intel Corporation.

PowerPC® is a registered trademark of International Business Machines Corporation.

Bemcot™ is a trademark of Asahi Kasei Corporation.

YouTube® and the YouTube logo are registered trademarks or trademarks of YouTube, LLC.

*General Notice: Other product names used herein are for identification purposes only and may be trademarks of their respective owners. Epson disclaims any and all rights in those marks.*

© 2014 Seiko Epson Corporation. All rights reserved.

## 目錄

### 使用說明注意事項

符號的意義.....	2
影片使用說明.....	2
圖例.....	2

### 零件名稱

前視圖.....	3
內部.....	4
背面.....	4

### 基本操作

使用材料注意事項.....	5
裝入材料時的注意事項.....	5
裝入材料.....	6
已裝入材料的設定.....	11
使用自動收紙單元.....	12
使用自動收紙單元時的注意事項.....	12
安裝捲筒紙軸.....	12
以列印面朝外收紙.....	14
以列印面朝內收紙.....	16
取出收紙捲筒.....	19
裁切材料.....	19
移除材料.....	19

### 維護

清潔零件及清潔的時間.....	21
耗材位置及使用期限.....	22
其他維護.....	22
所需物品.....	24
維護注意事項.....	24
移動印字頭.....	25
使用墨水清潔劑.....	25
清潔印字頭周圍 (每天).....	26
清潔護蓋周圍 (每天).....	28
清潔刷具 (橡膠部位) (每天).....	28
清潔護蓋 (每天).....	29
清潔刷具清潔器 (每天).....	30
清潔整個刷具及接合點 (每兩週一次).....	32
清潔刷具導軌 (每兩週一次).....	33
清潔印表機內部 (每週一次至每月一次).....	34
清潔印字頭沖洗槽 (骯髒時).....	36

清潔檢查表.....	37
搖晃及更換墨水匣.....	38
搖晃.....	38
更換程序.....	38
處理廢墨.....	39
廢墨計數器.....	39
更換廢墨桶.....	39
舊耗材處置.....	40
處置.....	40
耗材更換檢查表.....	41
長時間存放 (存放前維護).....	42
執行存放前維護.....	42
重新使用印表機.....	42
塗抹次印字座支撐桿潤滑脂 (顯示訊息時).....	42
塗抹潤滑脂的注意事項.....	42
潤滑程序.....	43
保存.....	43

### 維護項目的資訊

墨水匣*1.....	45
維護項目.....	45

# 使用說明注意事項

## 符號的意義

 <b>警告：</b>	請務必遵守以免身體嚴重受傷。
 <b>注意：</b>	請務必遵守以免招致重傷。
 <b>重要資訊：</b>	請務必遵守以免損壞本產品。
<b>附註：</b>	含操作產品的實用或額外資訊。
	表示相關內容的參考資料。

## 影片使用說明

介紹基本印表機操作的影片已上傳至 Epson 影片使用說明 YouTube 頻道。請參閱這些使用說明提供的實用資訊。

請依照下列步驟觀看影片使用說明。

- 1 開啓 YouTube (<http://youtube.com>)。
- 2 在畫面頂部的搜尋欄位中輸入「Epson Video Manuals (LFP)」。
- 3 從搜尋結果中按下 [Epson Video Manuals (LFP)]。
- 4 從播放清單中選擇您要觀看的影片。

如果播放影片時沒有顯示字幕，請按下如以下圖片顯示的字幕圖示。

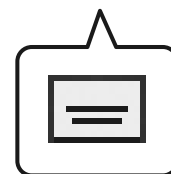

## 圖例

圖例可能與您使用的機型有所不同。使用本使用說明時請注意這點。

# 零件名稱

## 前視圖

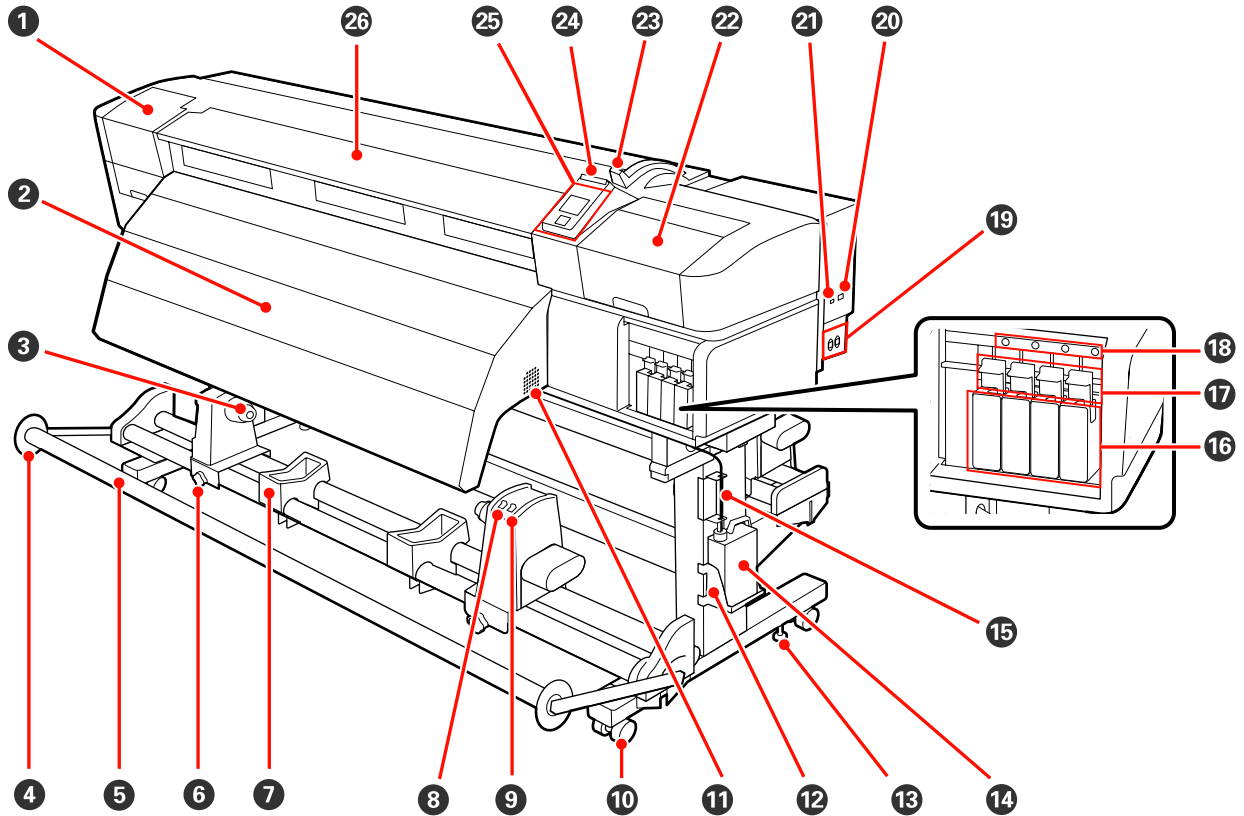

- |               |           |                   |
|---------------|-----------|-------------------|
| ① 護蓋(左)       | ⑩ 腳輪      | ⑲ AC 插座 1/AC 插座 2 |
| ② 後熱器         | ⑪ 通風口     | ⑳ LAN 連接埠         |
| ③ 捲筒紙軸固定器     | ⑫ 廢墨桶固定器  | ㉑ USB 連接埠         |
| ④ 張力器材料導桿     | ⑬ 調整器     | ㉒ 護蓋(右)           |
| ⑤ 張力器         | ⑭ 廢墨桶     | ㉓ 材料調整桿           |
| ⑥ 捲筒紙軸固定器鎖定螺絲 | ⑮ 廢墨導管    | ㉔ 警示燈             |
| ⑦ 捲筒支撐架       | ⑯ 墨水匣     | ㉕ 控制面板            |
| ⑧ Auto 開關     | ⑰ 固定桿     | ㉖ 前蓋              |
| ⑨ Manual 開關   | ⑱ 墨水匣檢查燈號 |                   |

零件名稱

# 內部

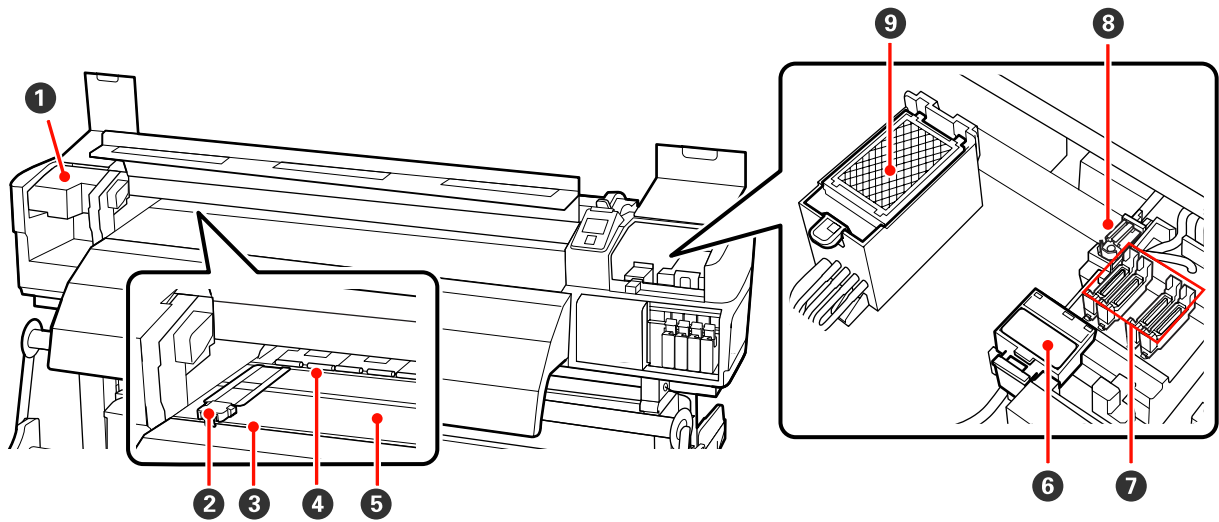

- |         |         |          |
|---------|---------|----------|
| ① 印字頭   | ④ 壓紙滾輪  | ⑦ 護蓋     |
| ② 材料固定板 | ⑤ 加熱板   | ⑧ 刷具     |
| ③ 裁刀溝槽  | ⑥ 刷具清潔器 | ⑨ 印字頭沖洗槽 |

# 背面

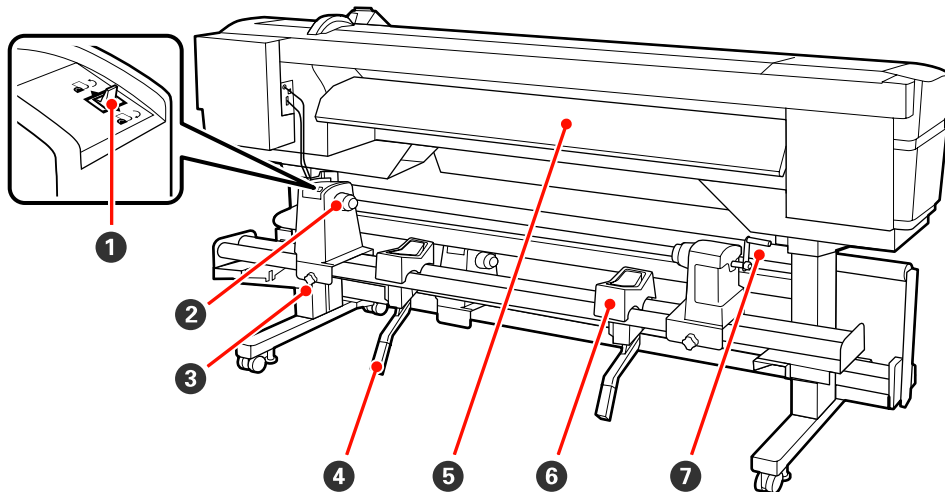

- |             |         |      |
|-------------|---------|------|
| ① 驅動開關      | ④ 升降桿   | ⑦ 握把 |
| ② 捲筒固定器     | ⑤ 預熱器   |      |
| ③ 捲筒固定器固定螺絲 | ⑥ 捲筒支撐架 |      |

## 基本操作

### 使用材料注意事項

若使用材料時未遵守下列要點，少量灰塵及棉絮可能附著在材料表面，並導致墨水滴在列印結果上。

請勿將未包裝的材料直接放在地面上。  
材料應該捲回並插入原始包裝內進行存放。

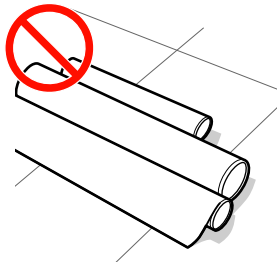

搬動材料時，勿讓材料表面靠著衣物。  
在將材料裝入印表機之前，請將材料放入個別包裝內。

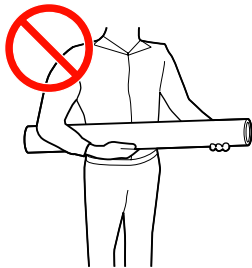

### 裝入材料時的注意事項

#### ⚠ 注意：

- ❑ 加熱器及材料固定板可能產生高溫，務必遵守所有必要的注意事項。未能遵守必要的注意事項，可能導致燒傷危險。
- ❑ 材料重量較重，不可由一個人搬動。
- ❑ 打開或闔上前蓋時，小心不要夾傷手或手指。未能遵守此注意事項，可能導致受傷。
- ❑ 請勿用手摩擦材料的邊緣。材料的邊緣銳利，可能導致受傷。

請於列印前再裝入材料。

壓紙滾輪可能使留在印表機內的材料產生皺褶。材料也可能產生波紋或鬆弛捲曲，進而導致夾紙或材料接觸到印字頭。

若捲筒的右緣和左緣不平均，請勿裝入材料。

若裝入材料後，捲筒的左右邊緣不平均，則進紙問題可能導致材料在列印時移動。請捲回以對齊邊緣，或使用沒有任何問題的捲筒。

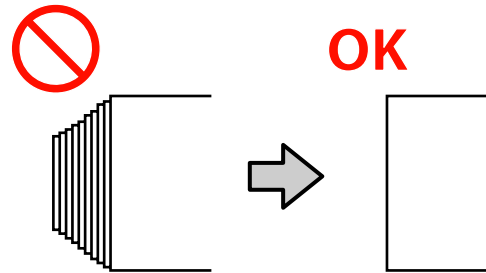

# 裝入材料

本單元說明如何在安裝標準材料進紙單元時裝入材料。

您可在 YouTube 的影片中查看程序。

 [第2頁 “影片使用說明”](#)

**1** 按下  鍵，並等到螢幕上出現 [Load media.]。

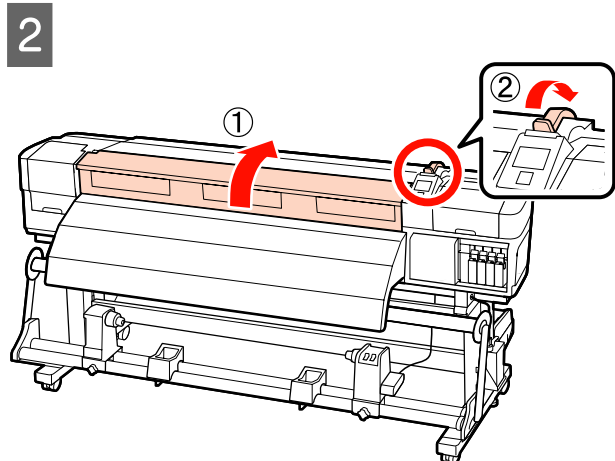
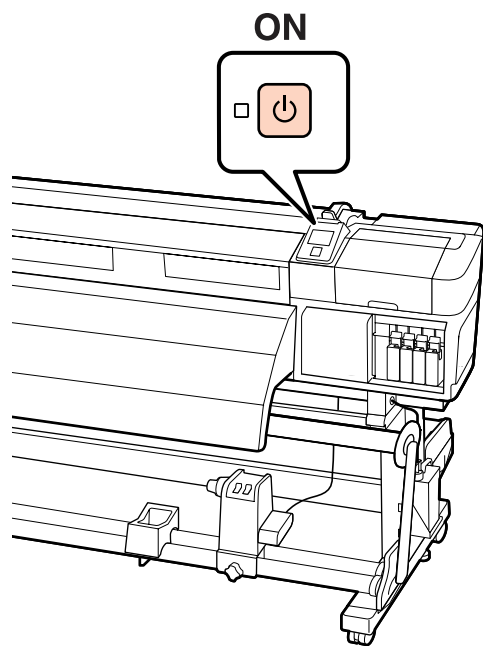

**3** 壓下材料固定板兩側的卡榫，將固定板移至壓盤的兩側。

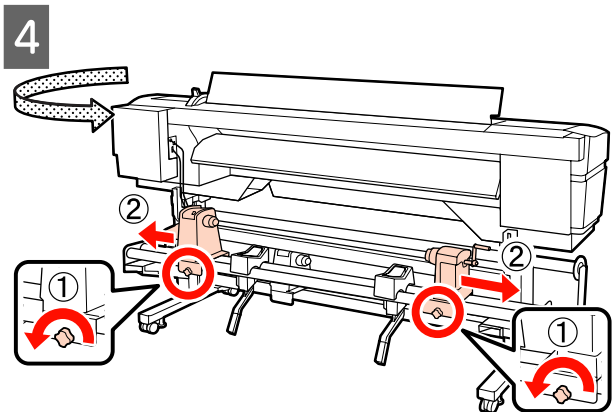
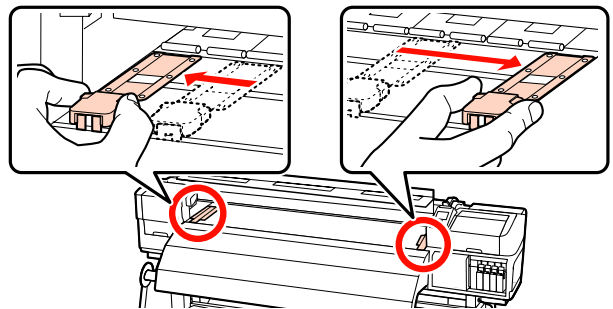

**!** **重要資訊：**

若看不見右側固定器握把，請向前轉動握把直至停止為止。若看不見握把，會無法正確裝入材料。

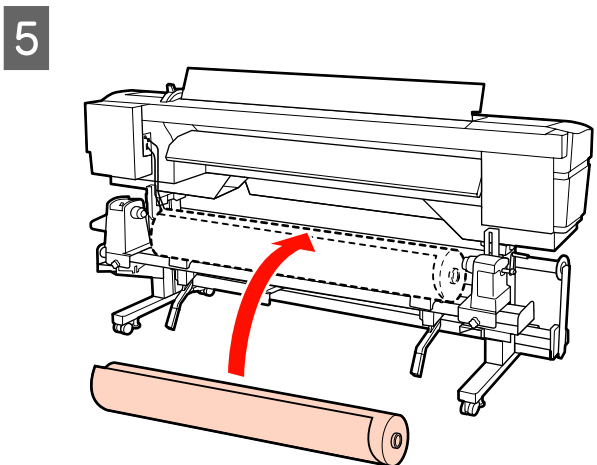
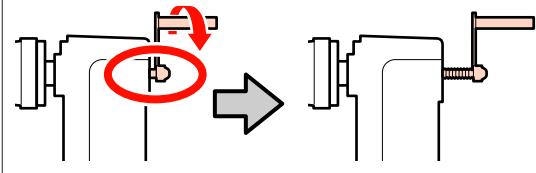



基本操作

**附註：**  
捲筒材料的放置方式根據材料的捲動方式而有不同。

**Printable Side Out**

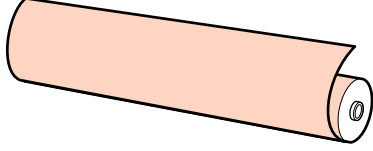

**Printable Side In**

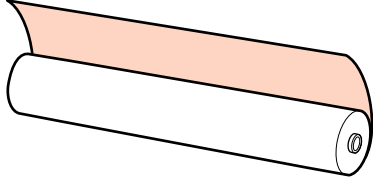

6

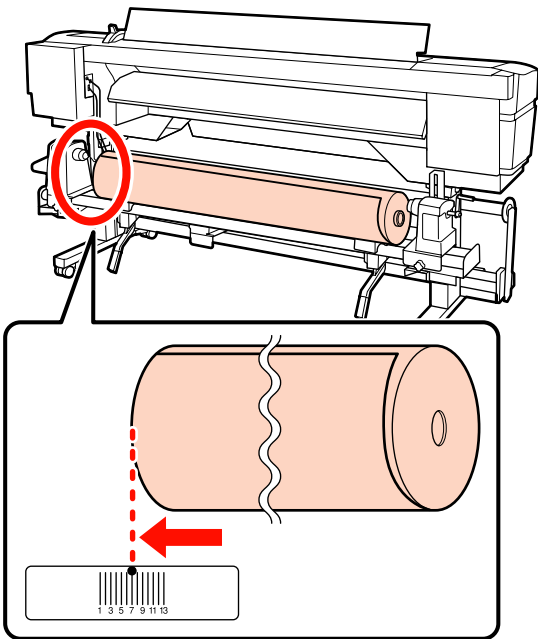

**附註：**  
若標籤沒有指示裝入位置，請依安裝說明中的說明在標籤上做記號。

☞ 安裝說明

7

鎖緊鎖定螺絲，直到螺絲無法轉動。

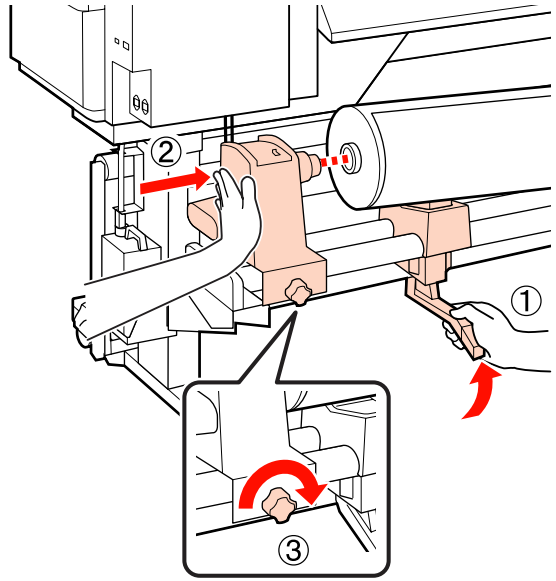

**附註：**

如果材料捲筒的外徑小於 140 mm，請用手抬起並放到捲筒固定器上。使用升降桿升起材料時，捲筒紙軸將不會接觸到固定器。

8

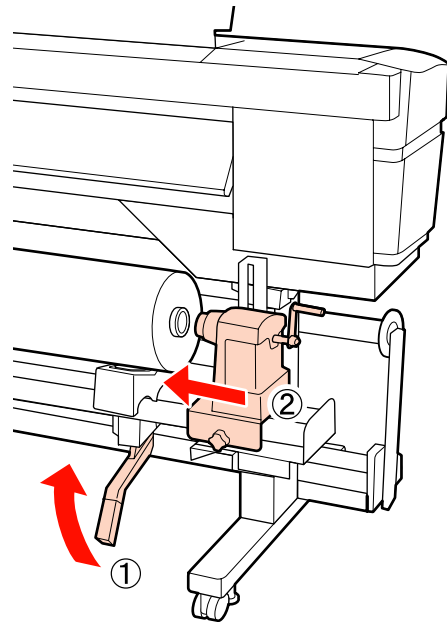

**附註：**

如果材料捲筒的外徑小於 140 mm，請用手抬起並放到捲筒固定器上。

基本操作

- 9** 為確保捲筒固定器確實插入捲筒紙軸，請按壓兩次。

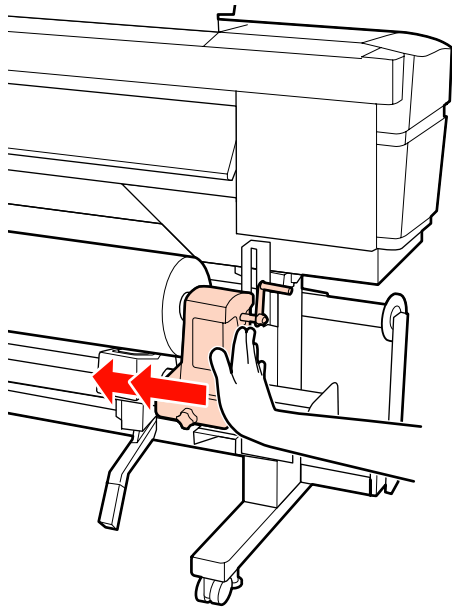

**重要資訊：**  
若捲筒固定器沒有確實插入捲筒紙軸，材料會因為捲筒固定器與捲筒紙軸之間的滑動，而無法在列印時正確饋入。這可能導致列印結果出現細紋。

**10**

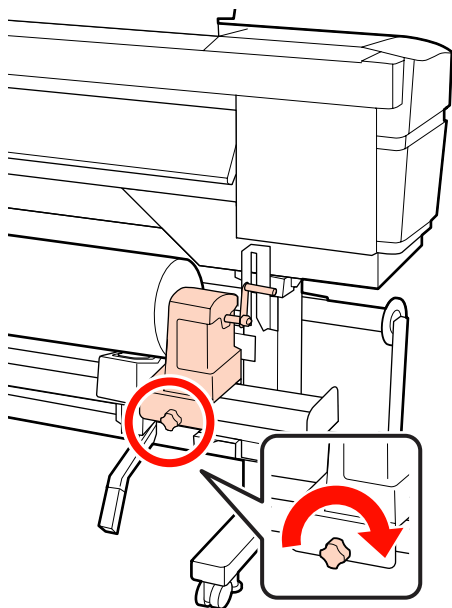

**重要資訊：**

- ❑ 若捲筒固定器螺絲鬆動，捲筒固定器可能在列印時移動。這可能在列印結果上產生條紋及不均現象。
- ❑ 若捲筒的左緣或右緣沒有正確對齊，請重新對齊邊緣。

**11**

- 轉動握把，直到下圖的 A 部位完全插入。

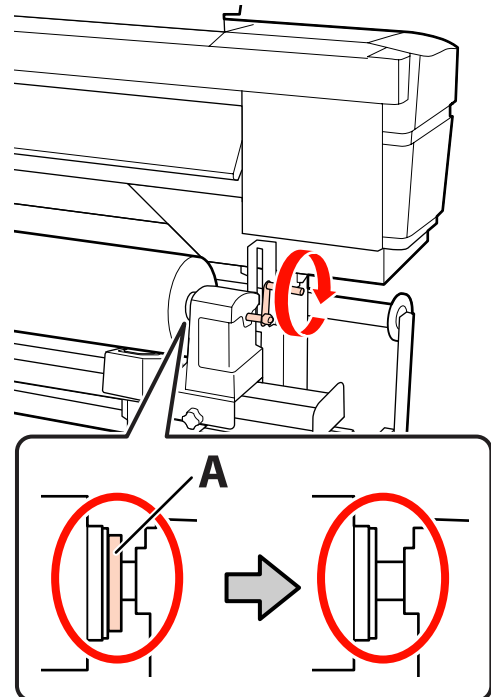

**重要資訊：**  
一旦 A 部位隱沒，切勿再轉動握把。未能遵守此注意事項，可能導致捲筒固定器損壞。  
若完全轉動握把後仍可看見 A 部位，請轉回握把。鬆開右側的捲筒固定器螺絲，然後從步驟 8 重新執行操作。

基本操作

12 將大約 30 cm 的材料插入開口，然後放下材料調整桿。

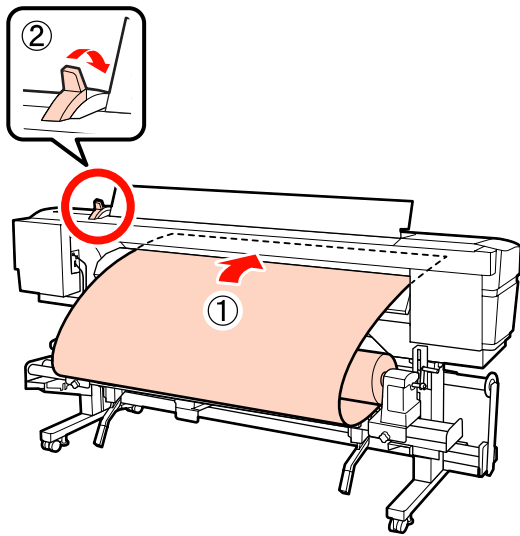

13

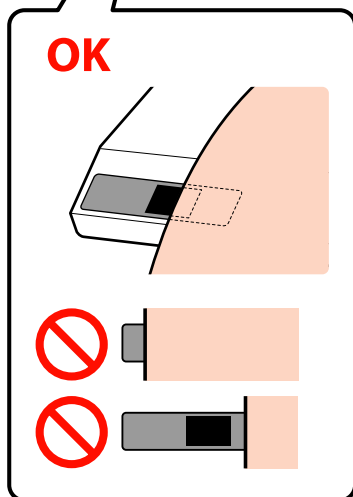
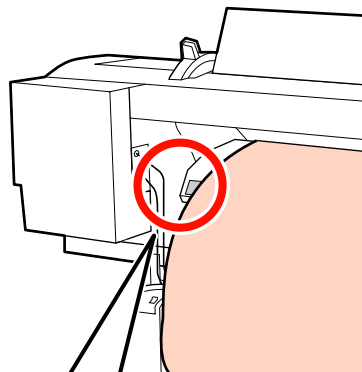

**!** 重要資訊：

若材料的左緣沒有在黑色方形標籤的範圍內，以相反順序執行步驟 12 至 6，並重複裝紙程序。當捲筒固定器插入材料時，請勿嘗試重新調整捲筒固定器的位置。

14

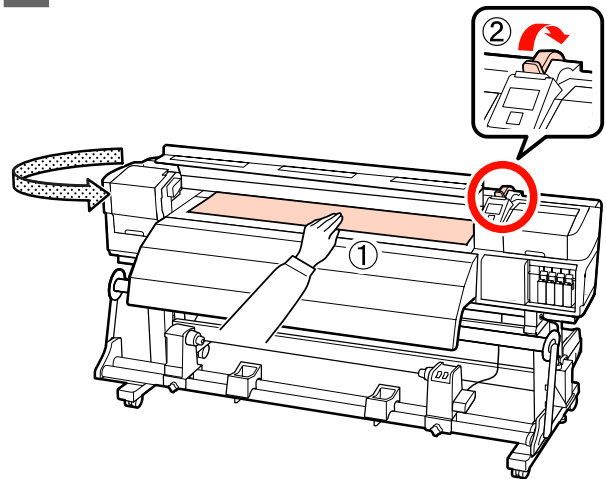

15

用一隻手握住材料的中央，將其拉到後熱器的中間位置。

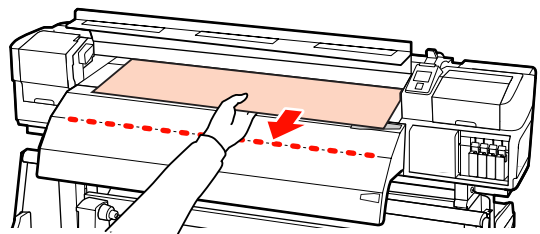

- ❑ 請勿用兩手拉動材料。這麼做可能會導致材料歪斜或移動。
- ❑ 裝入材料時，不會使用到後熱器上的標籤。如果強行調整，材料可能會移動或鬆動。

基本操作

16

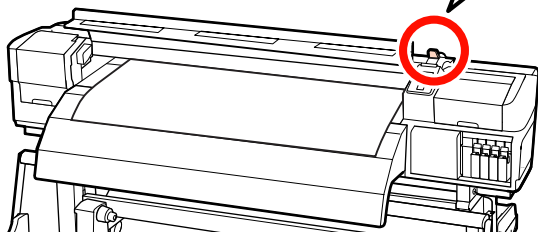
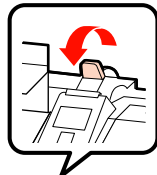
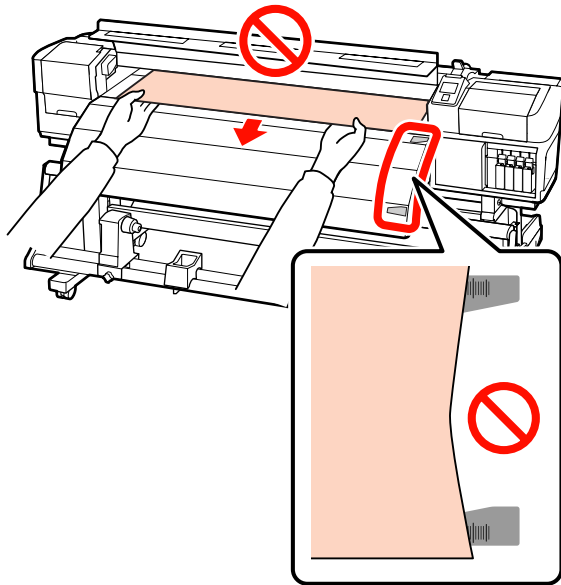

17

壓下材料固定板兩側的卡榫，將固定板移至材料的邊緣。進行調整，使材料的前緣對齊材料固定板圓孔的中央。

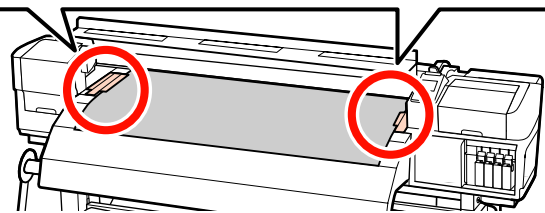
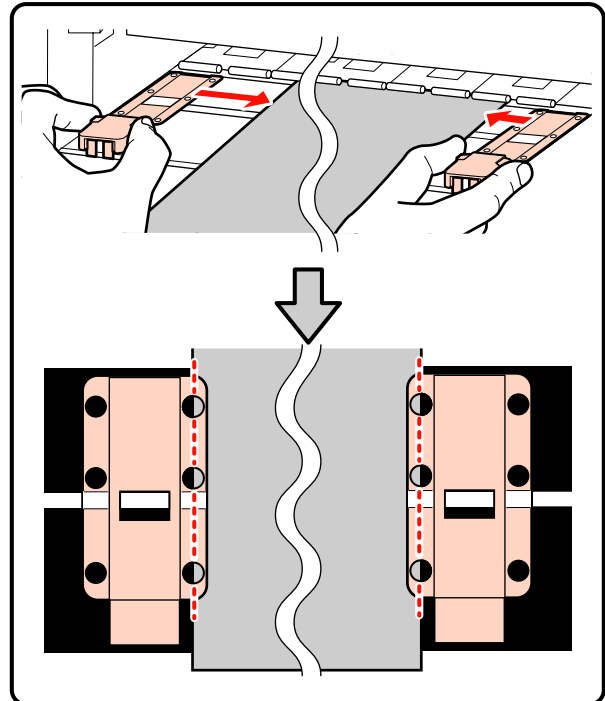

**重要資訊：**

- ❑ 對於厚度超過 0.4 mm 的材料，請勿使用材料固定板。材料固定板可能接觸並損壞印字頭。
- ❑ 務必將材料固定板裝至適當位置，讓材料邊緣切齊圓孔的中央。錯誤定位會導致列印時出現細紋 (水平細紋、色調不均或條紋)。
- ❑ 材料固定板不使用時，請推至壓盤的左右兩側。
- ❑ 若列印材料的兩側出現髒汙或破損，請勿使用材料固定板。

18

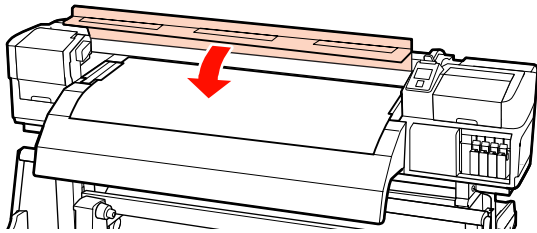

## 已裝入材料的設定

裝入材料後，控制面板即會顯示下列資訊。

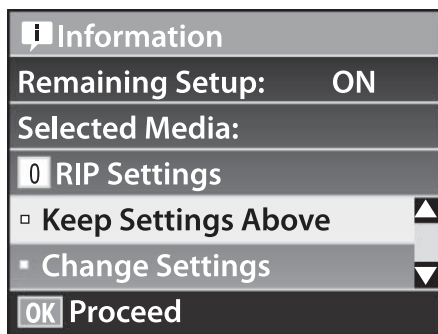

此顯示畫面可用於檢視或變更下列兩個選項：

### ❑ Remaining Setup

[On]：印表機會顯示材料剩餘數量。

[Off]：印表機不會顯示材料剩餘數量。

當 [Remaining Setup] 設為 [On] 時，印表機將會根據捲筒紙的長度及列印所使用的數量，來計算材料約略剩餘數量，並在控制面板上顯示此資訊。此顯示畫面可讓您在列印前大致瞭解可用的材料數量，方便您知道何時要更換材料。

此外，當材料剩餘數量到達指定的設定值時，將會顯示警告。

### ❑ Selected Media

顯示材料設定所使用的參數，如下所述。

0 [RIP Settings]：材料設定以 RIP 中的設定值為依據。

1 [XXXXXXXXXXXXXXXXXXXX]：材料設定以儲存在印表機材料設定庫 1 中的設定值為依據。

根據在 [Heater Temperature]、[Media Suction]、[Head Alignment] 及其他選單中選

取的選項，材料設定庫可針對不同的材料儲存各種設定。最多可儲存 30 組設定，分別指派設定庫 1 至 30。

材料設定 進階使用說明 (PDF)

下列設定中所使用的按鍵

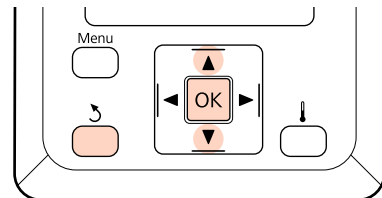

1

選擇選項。

若要以目前設定進行列印：

使用 ▼/▲ 鍵選擇 [Keep Settings Above]，然後按下 OK 鍵。

繼續步驟 6。

若要變更設定：

使用 ▼/▲ 鍵選擇 [Change Settings]，然後按下 OK 鍵。

2

選擇您要變更的項目，然後按下 OK 鍵。

3

選擇所需的選項，然後按下 OK 鍵。

4

按下 顯示步驟 2 中的對話框，然後再次按下 鍵。

5

確認設定值正確無誤後，使用 ▼/▲ 鍵選擇 [Keep Settings Above]，然後按下 OK 鍵。

6

捲筒類型選擇螢幕會隨即顯示。

使用 ▼/▲ 鍵選擇符合已安裝滾筒的捲筒類型，然後按下 OK 鍵。

7

若將 [Remaining Setup] 設為 [On]，將會提示您輸入目前材料的長度。使用 ▼/▲ 鍵選擇介於 1.0 至 999.5 m 的長度，然後按下 OK 鍵。您可以 0.5 m 為單位進行設定。

在短暫的暫停後，印表機將會顯示 [Ready]，表示可以開始列印。從電腦傳送您要列印的資料。

## 使用自動收紙單元

自動收紙單元會在列印時自動收紙。此可提高無人控管操作的效率。

本印表機的自動收紙單元能依下列方向進行收紙。

列印面朝外

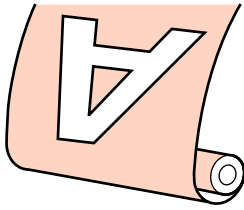

列印面朝內

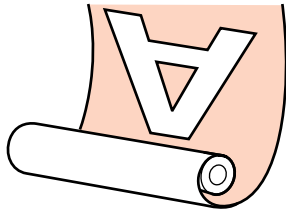

以列印面朝外收起，會讓列印表面位於捲筒的外側。

以列印面朝內收起，會讓列印表面位於捲筒的內側。

本單元說明如何在標準自動收紙單元上安裝材料。

您可在 YouTube 的影片中查看程序。

[第2頁 “影片使用說明”](#)

## 使用自動收紙單元時的注意事項

### ⚠ 注意：

- ❑ 請依照使用說明的指示，裝入材料 / 捲筒紙軸或取出收紙捲筒。  
材料、捲筒紙軸或收紙捲筒掉落，可能造成受傷。
- ❑ 材料進紙單元或自動收紙單元運作時，請小心不要讓手部或頭髮遭夾住。  
未能遵守此注意事項，可能導致受傷。

使用長度超過材料寬度的捲筒紙軸。  
這可順利收起材料，避免從紙軸突出。

使用隨附的紙膠帶，將材料固定於捲筒紙軸。  
使用紙膠帶可減少收紙捲筒間隙誤差。隨附的套件用完時，請購買寬度 20 至 25 mm (不易拉伸或割斷) 的市售紙膠帶。如果沒有任何紙膠帶，請將材料裁切成寬度 20 至 25 mm、長度 60 cm 的大小。

## 安裝捲筒紙軸

開始操作前，務必先閱讀以下說明：

[第12頁 “使用自動收紙單元時的注意事項”](#)

- 1 持續按住 ▼ 鍵，直到材料的前緣接觸到捲筒紙軸固定器。

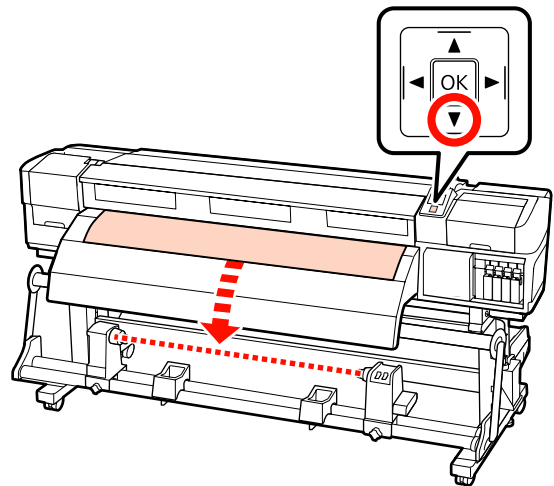

### ! 重要資訊：

務必按下 ▼ 鍵將材料饋入至捲筒紙軸固定器的位置。若用手拉出材料，材料可能在收紙時產生扭曲。

2

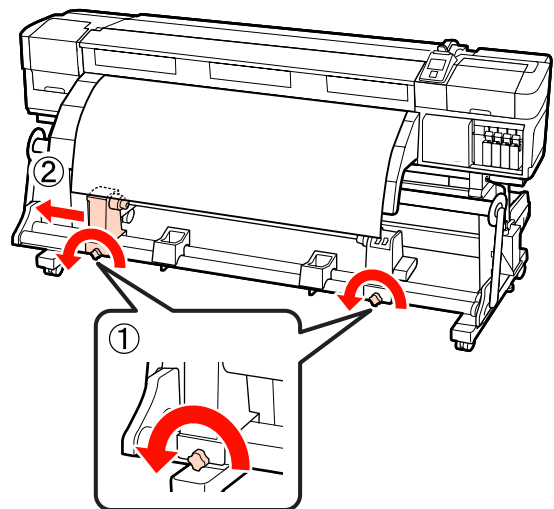

基本操作

- 3** 將捲筒紙軸固定器對齊材料的右緣，然後鎖緊鎖定螺絲。

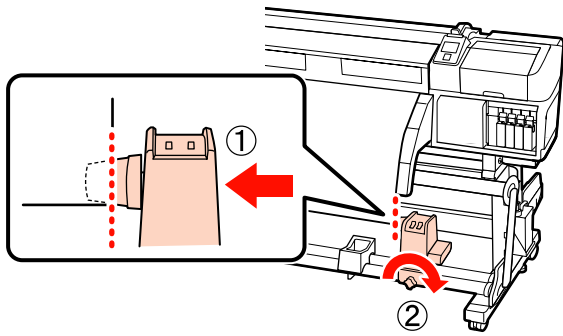

- 4** 在材料的中央留下大約 10 至 20 cm 的間距，並從材料的左右底角裁切至少 25 cm 的高度。

裁切材料可避免發生進紙問題，例如材料的左右底角產生折疊或收紙時遭夾住。

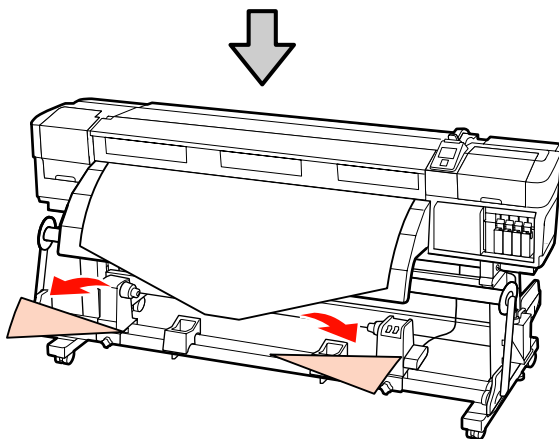
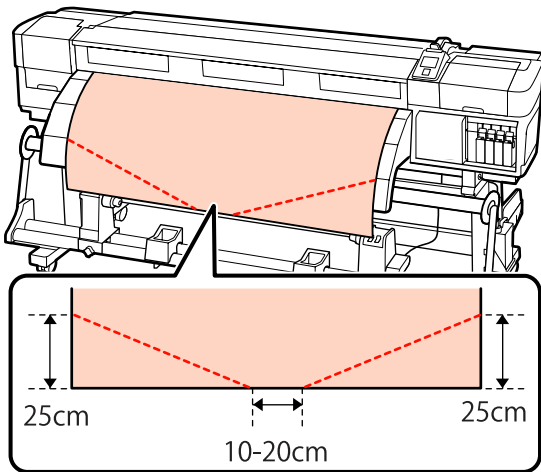

- 5** 將捲筒紙軸完全插入右側固定器。

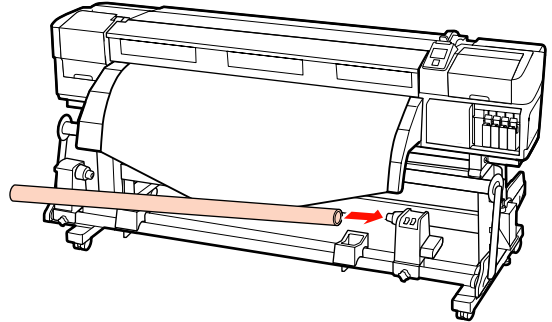

- 6** 推入固定器，直到下圖的 A 部位完全插入，然後鎖緊螺絲。

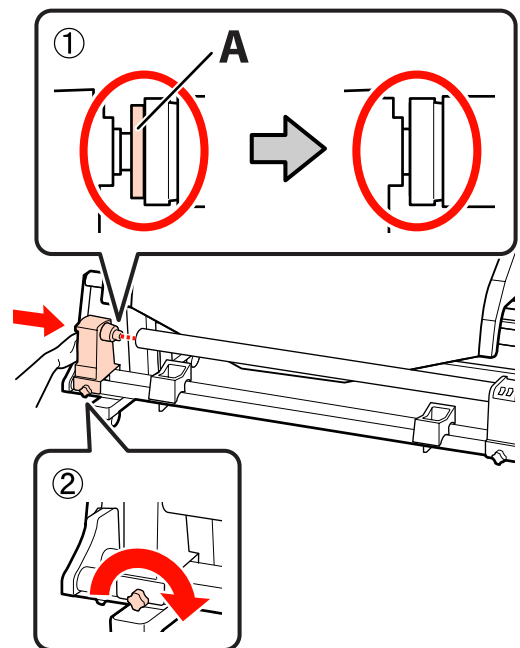

**重要資訊：**

A 部位看不見時即停止動作。若固定器插入過深，收紙單元會無法如預期般正常運作。

關於後續步驟，請根據材料的捲動方式參考下列說明。

有關以列印面朝外收紙的資訊，請參考 [第14頁](#) “以列印面朝外收紙”。

有關以列印面朝內收紙的資訊，請參考 [第16頁](#) “以列印面朝內收紙”。

## 以列印面朝外收紙

- 1 剪下長度大約 60 cm 的紙膠帶，並使用市售的膠帶大約黏貼至材料的中間位置。

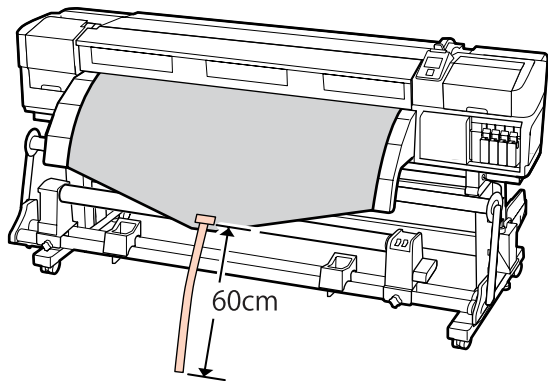

- 2 按住 ▲ 鍵，直到膠帶的起端碰到管件的中間位置。

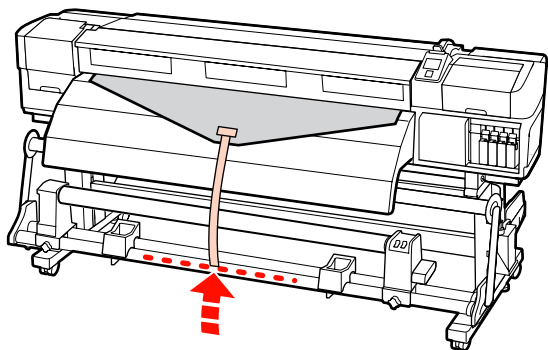

- 3 從捲軸紙軸的前端將紙膠帶翻面，並使用市售膠帶黏貼。

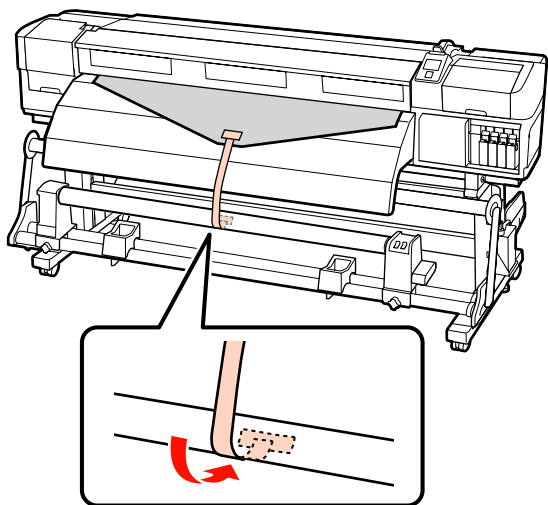

**重要資訊：**  
請讓材料保持在張緊狀態下，再將材料安裝至收紙捲筒紙軸。若在鬆弛狀態下安裝材料，材料可能在收紙時移動。

- 4 將 Auto 開關切換至 。

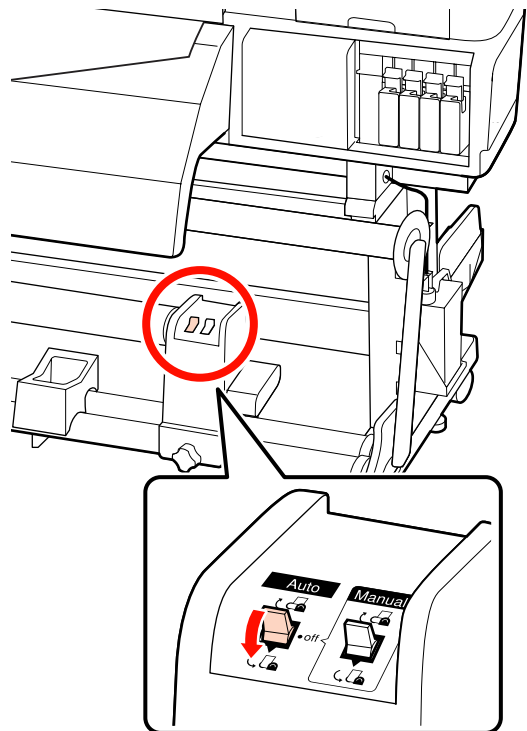

- 5 降低張力器，直到稍微碰到紙膠帶為止。

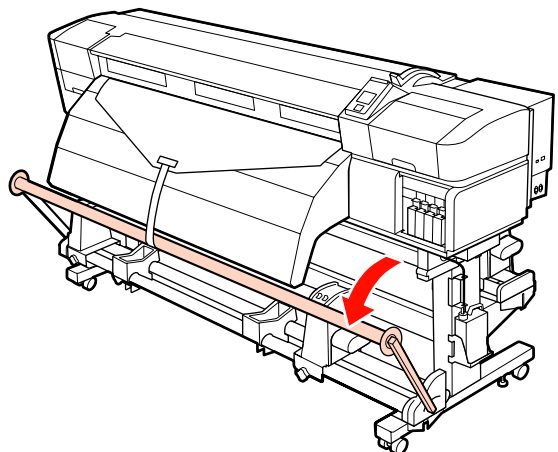



基本操作

- 6 繼續按住 ▼ 鍵，直到材料的兩側碰到紙軸並纏繞一到兩圈。

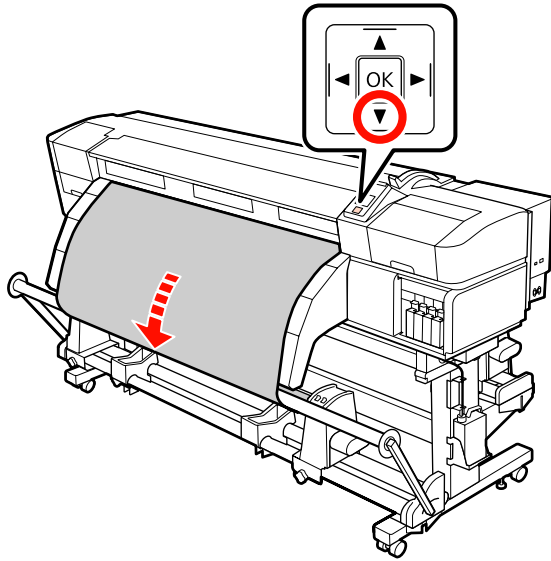

- 7 將左右材料張力器導桿固定好，直到稍微碰到材料為止。

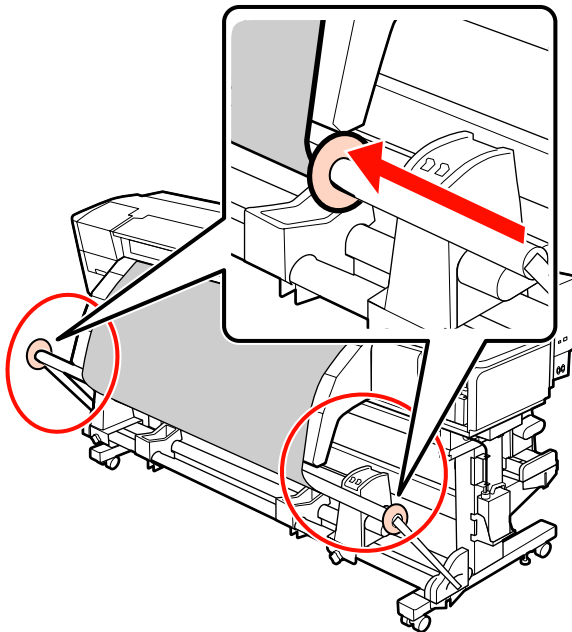

- 8 使用長條紙時，請將三個砝碼安裝至張力器的兩端。

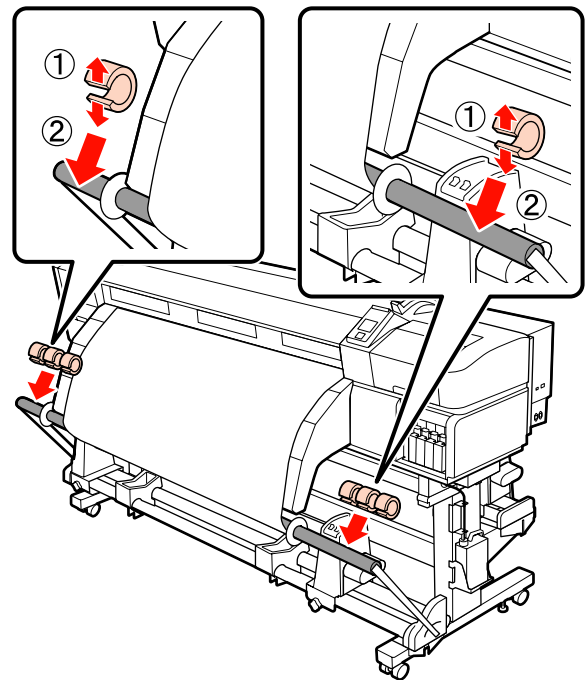

基本操作

**重要資訊：**

- 請在左右兩側各裝上三個。如果只將砵碼安裝至一側，或左右兩側的數量不一致，將無法正確執行收紙。

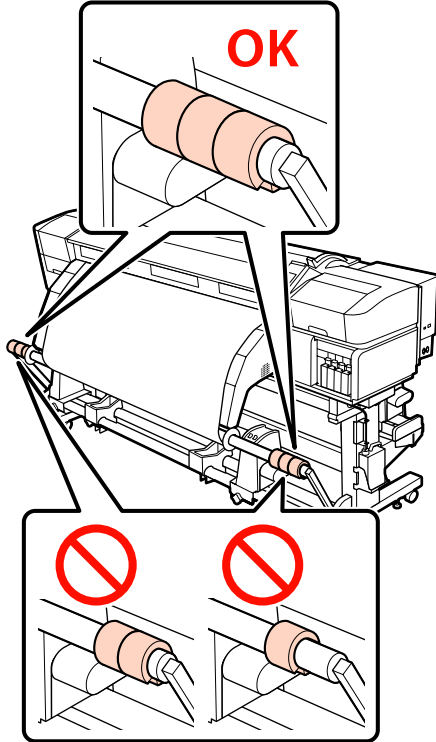

- 如使用長條紙以外的材料，務必在列印前取下砵碼。如果沒有這麼做，可能導致印字頭在列印時碰撞材料。

若要取下砵碼，請比照安裝時的方式拆開砵碼。

**以列印面朝內收紙**

- 剪下長度大約 60 cm 的紙膠帶，並使用市售的膠帶大約黏貼至材料的中間位置。

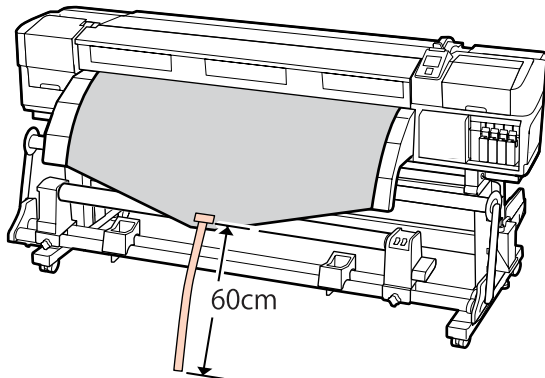

- 按住 ▲ 鍵，直到膠帶的起端碰到管件的中間位置。

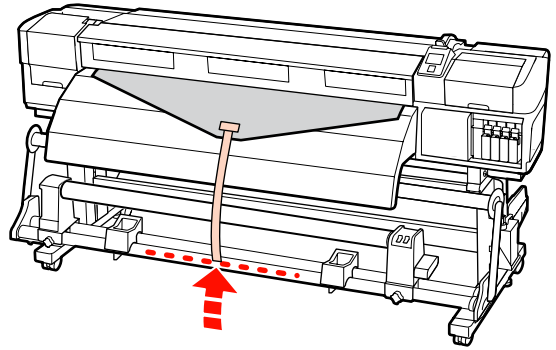

- 從捲軸紙軸的前端將紙膠帶翻面，並使用市售膠帶黏貼。

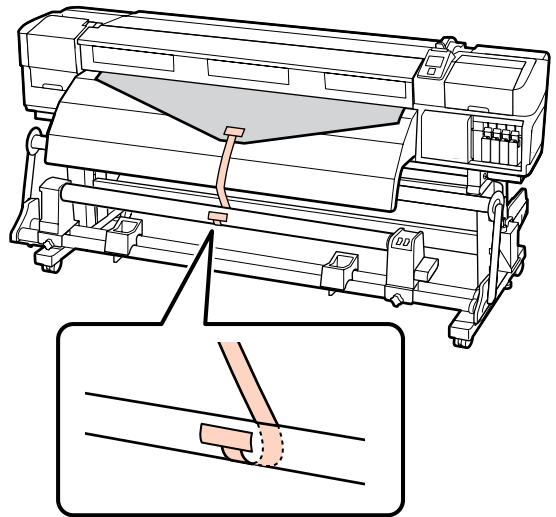

**重要資訊：**

請讓材料保持在張緊狀態下，再將材料安裝至收紙捲筒紙軸。若在鬆弛狀態下安裝材料，材料可能在收紙時移動。

### 基本操作

4 將 Auto 開關切換至 。

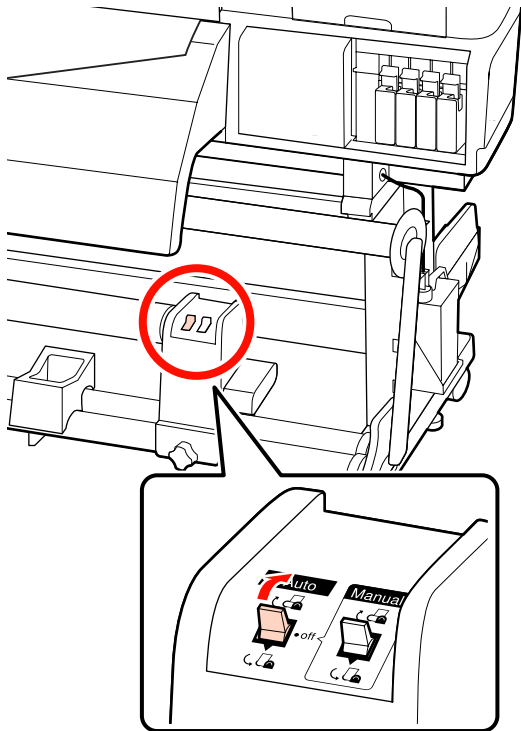

5 降低張力器，直到稍微碰到紙膠帶為止。

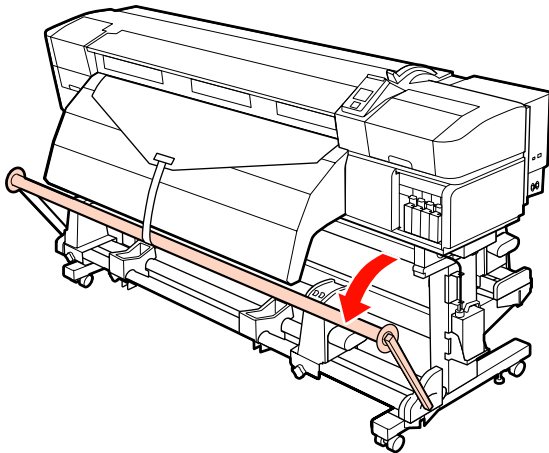

6 繼續按住 ▼ 鍵，直到材料的兩端已纏繞一到兩圈。

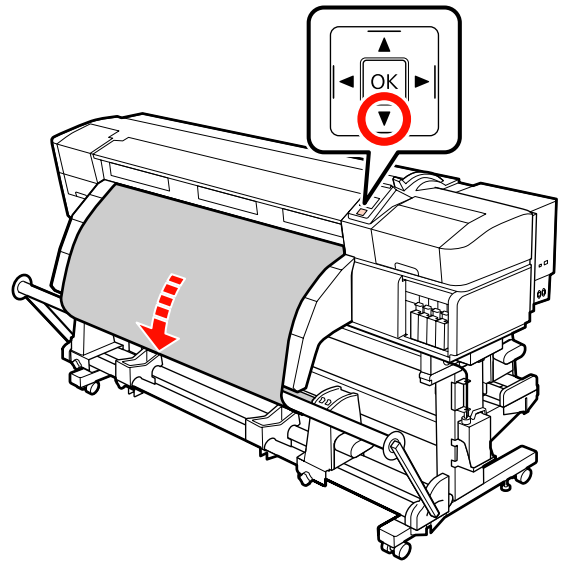

7 將左右材料張力器導桿固定好，直到稍微碰到材料為止。

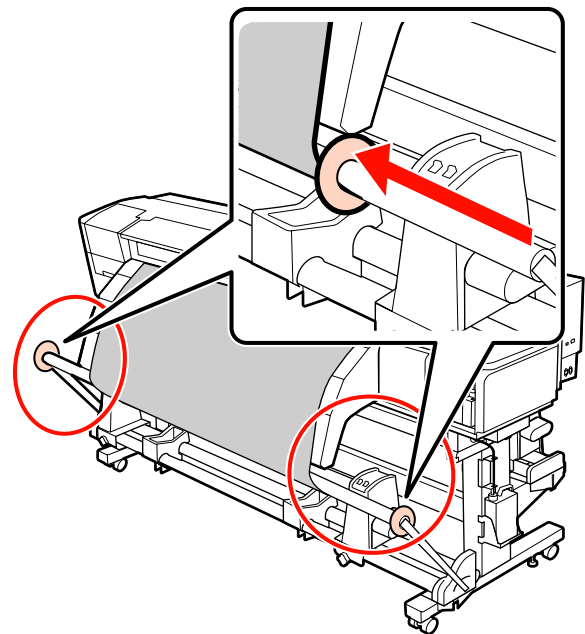

基本操作

**8** 使用長條紙時，請將三個砵碼安裝至張力器的兩端。

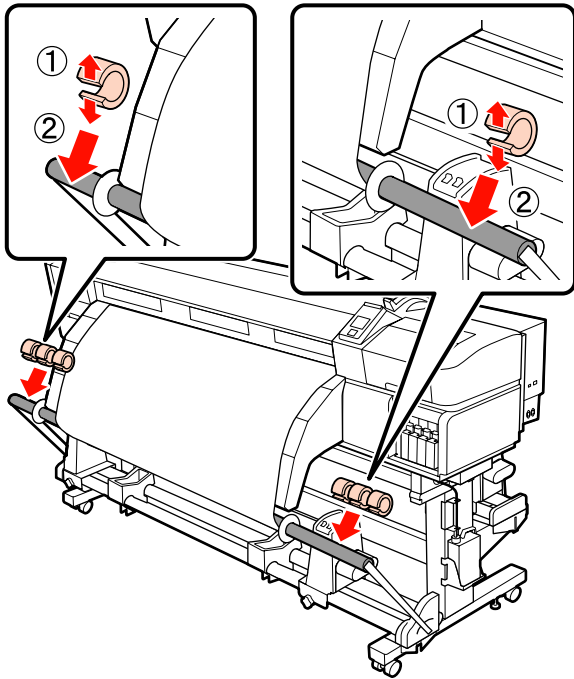

**!** 重要資訊：

- ❑ 請在左右兩側各裝上三個。如果只將砵碼安裝至一側，或左右兩側的數量不一致，將無法正確執行收紙。

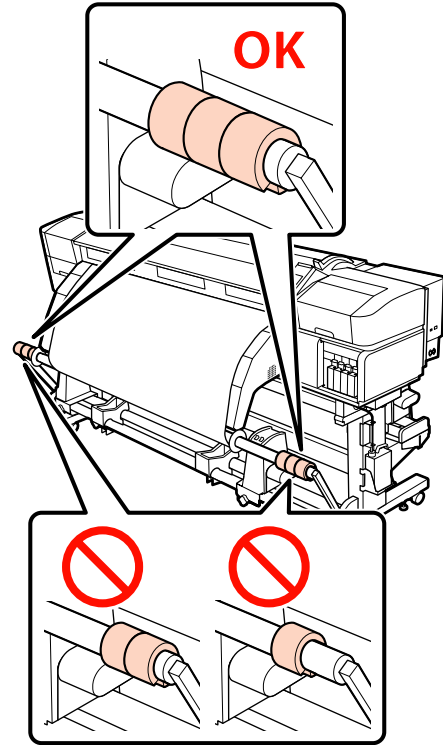

- ❑ 如使用長條紙以外的材料，務必在列印前取下砵碼。如果沒有這麼做，可能導致印字頭在列印時碰撞材料。

若要取下砵碼，請比照安裝時的方式拆開砵碼。

## 取出收紙捲筒

### 裁切材料

- 1 按下  鍵，再按下 OK 鍵，將列印端饋入裁切位置 (裁刀溝槽)。

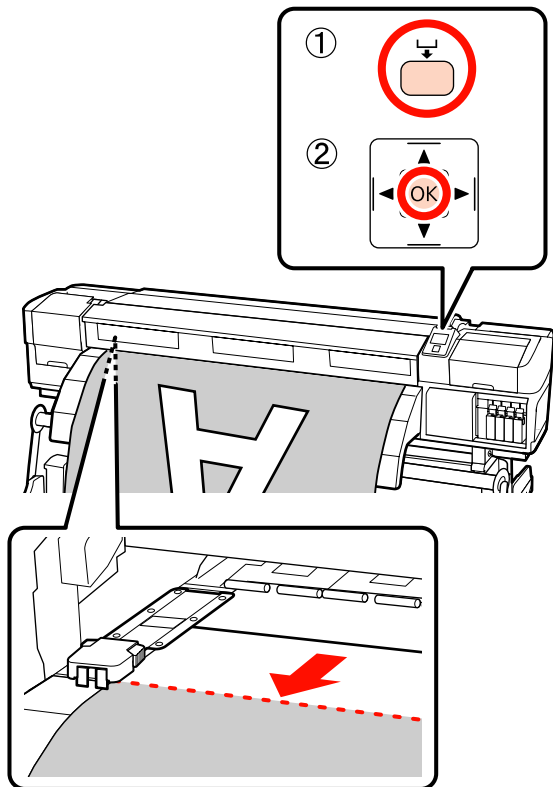

2

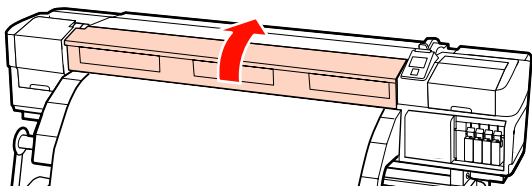

- 3 壓下材料固定板兩側的卡榫，將固定板移至壓盤的左側及右側。

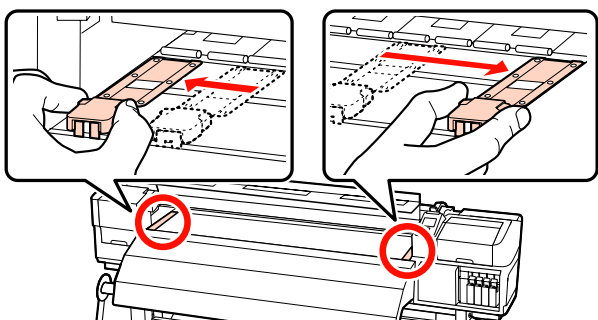

4

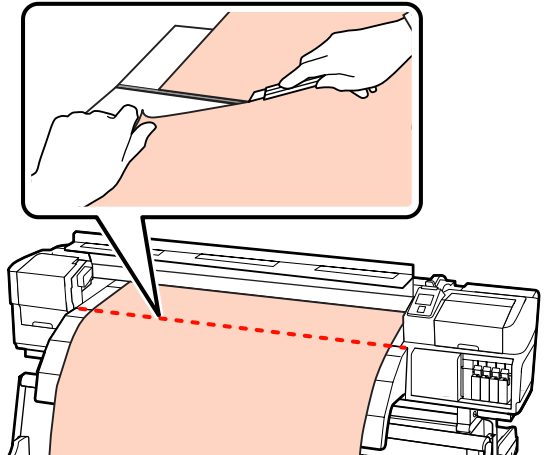

5

- 將 Auto 開關切換至 Off。根據材料的捲動方式操作 Manual 開關，將裁切過的材料完全收起。

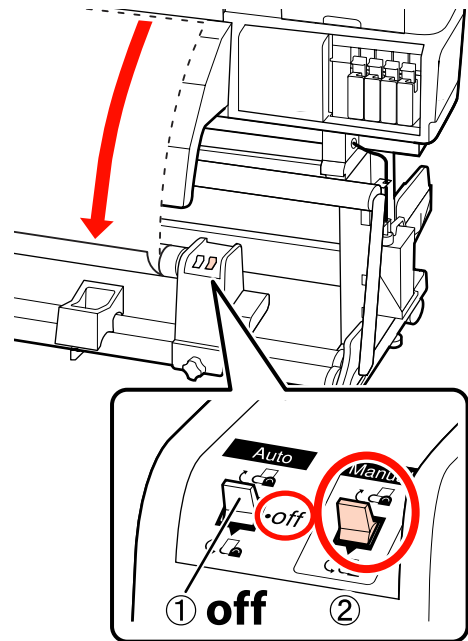

### 移除材料

**注意：**

- ❑ 如果收起後的材料重量超過 20 kg，移除及搬運材料必須要由兩人進行。
- ❑ 請依照使用說明的指示，從收紙捲筒裝入材料/捲筒紙軸或取出材料。

材料、捲筒紙軸或收紙捲筒掉落，可能造成受傷。

1

- 為避免材料從捲筒脫離，請支撐住捲筒的左側。

### 基本操作

- 2** 鬆開左側捲筒紙軸固定器的固定螺絲，然後從捲筒取出捲筒紙軸固定器。

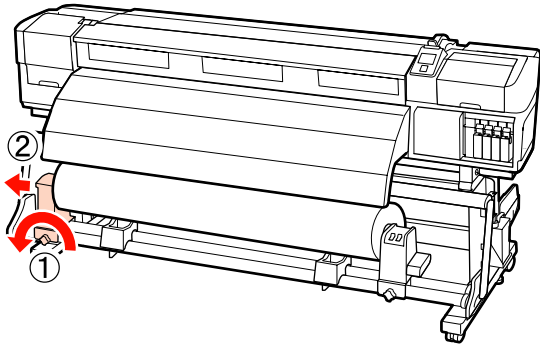

- 3** 將捲筒調低至捲筒支撐架上。

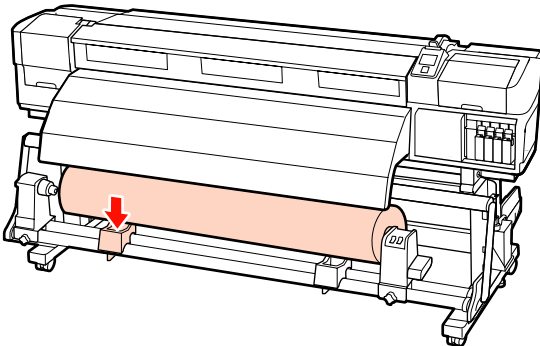

- 4** 為避免材料從捲筒脫離，請支撐住捲筒的右側。

- 5** 鬆開右側捲筒紙軸固定器的固定螺絲，然後從捲筒取出捲筒紙軸固定器。

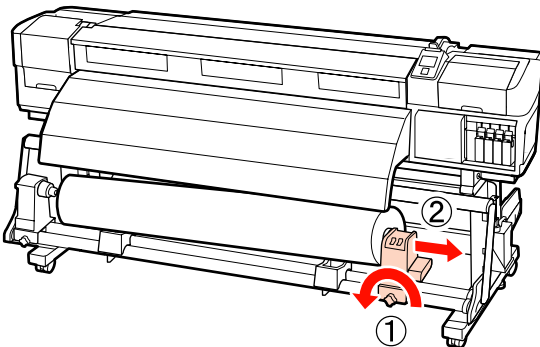

- 6** 將捲筒調低至捲筒支撐架上。

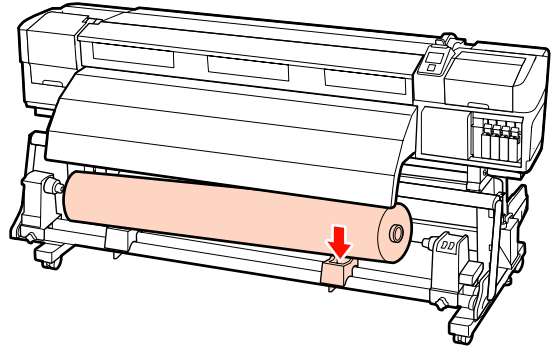

# 維護

## 清潔零件及清潔的時間

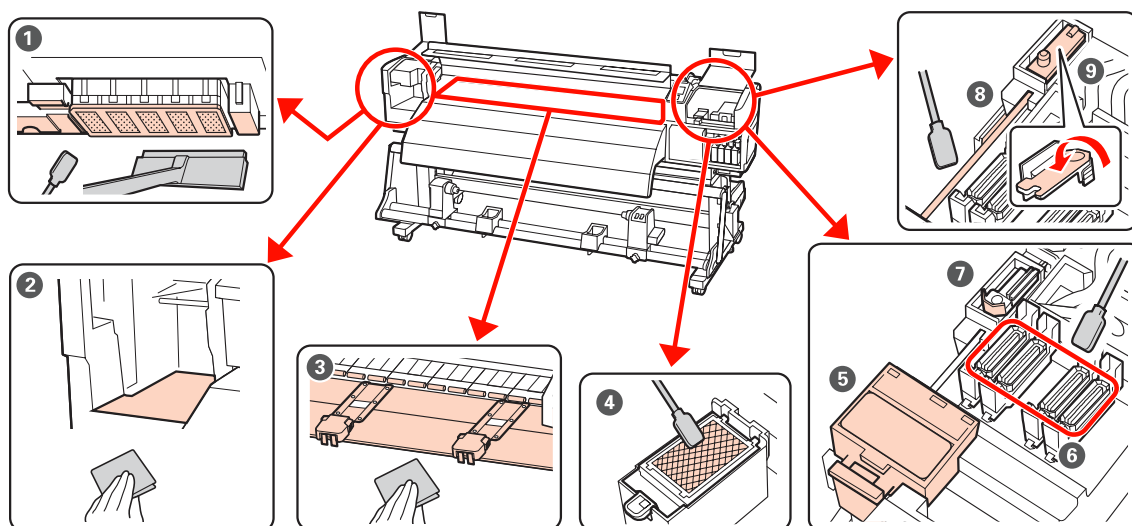

執行時間點	須清潔的元件
每天 (每個工作日結束時)	<p>① 印字頭周圍</p> <p>☞ 第26頁 “清潔印字頭周圍 (每天)”</p> <p>⑤ 刷具清潔器後方</p> <p>⑥ 護蓋</p> <p>⑦ 刷具 (橡膠部位)</p> <p>☞ 第28頁 “清潔護蓋周圍 (每天)”</p> <p>您可在 YouTube 的影片中查看程序。</p> <p>☞ 第2頁 “影片使用說明”</p>
每三週一次	<p>⑧ 刷具導軌</p> <p>☞ 第33頁 “清潔刷具導軌 (每兩週一次)”</p> <p>⑨ 整個刷具及接合點</p> <p>☞ 第32頁 “清潔整個刷具及接合點 (每兩週一次)”</p> <p>您可在 YouTube 的影片中查看程序。</p> <p>☞ 第2頁 “影片使用說明”</p>
每週一次至每月一次 (視情況而定)	<p>② 左側護蓋內部</p> <p>③ 加熱板、壓紙滾輪、材料固定板</p> <p>☞ 第34頁 “清潔印表機內部 (每週一次至每月一次)”</p>
附著墨水髒汙、棉絮及灰塵時	<p>④ 印字頭沖洗槽</p> <p>☞ 第36頁 “清潔印字頭沖洗槽 (髒髒時)”</p>

## 耗材位置及使用期限

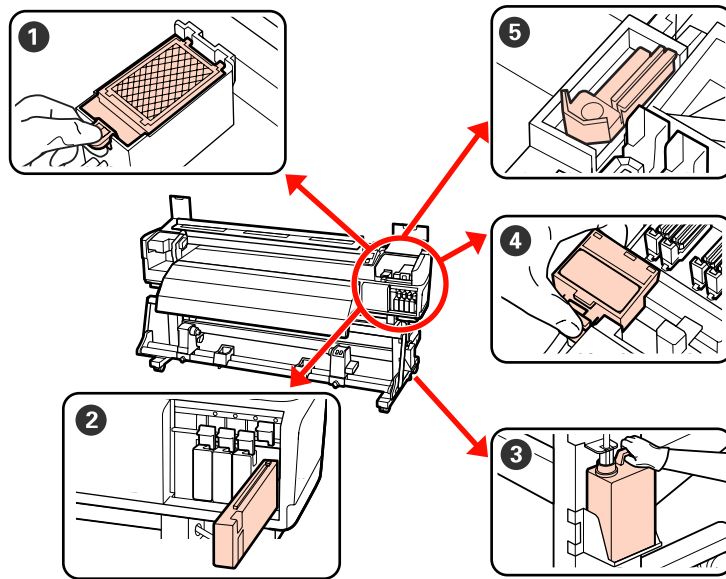

執行時間點	須更換的元件
若控制面板螢幕上顯示任何墨水存量不足的警告訊息，建議您儘快更換墨水匣。	<b>② 墨水匣</b> <a href="#">📄 第38頁 “更換程序”</a>
準備和更換訊息顯示在控制面板螢幕上時	<b>③ 廢墨桶</b> <a href="#">📄 第39頁 “處理廢墨”</a>
每三個月一次*	<b>① 印字頭沖洗槽</b> <b>④ 刷具清潔器</b> <b>⑤ 刷具</b>

\* 更換頻率視耗材的狀態而定。務必同時更換刷具及刷具清潔器。請參閱 [📄 進階使用說明 \(PDF\)](#)

## 其他維護

執行時間點	類型
每三週一次	搖晃墨水匣 <a href="#">📄 第38頁 “搖晃”</a>
<input type="checkbox"/> 檢查噴嘴是否阻塞時 <input type="checkbox"/> 檢查阻塞的顏色時 <input type="checkbox"/> 出現水平細紋或色調不均 (條紋)	檢查阻塞的噴嘴*
檢查阻塞的噴嘴後發現阻塞時	印字頭清潔*
一個月以上不使用印表機時 (並且關閉電源)	Pre-Storage Maint. <a href="#">📄 第42頁 “長時間存放 (存放前維護)”</a>



## 維護

執行時間點	類型
下列訊息顯示在控制面板螢幕上時  Apply secondary carriage rod grease. See manual.	塗抹次印字座支撐桿潤滑脂  <a href="#">📄 第42頁</a> “塗抹次印字座支撐桿潤滑脂 (顯示訊息時)”

\* 請參閱 [📄](#) 進階使用說明 (PDF)

## 所需物品

開始清潔及更換前，請備妥下列物品。

### 護目鏡 (市面上有販售)

保護眼睛，避免接觸墨水及墨水清潔劑。

### 面罩 (市面上有販售)

保護口鼻，避免接觸墨水及墨水清潔劑。

### 維護套件 (印表機隨附)

用於一般清潔。

下列物品隨附於套件中。



- ① 手套 (x2)
- ② 清潔刷具 (x1)
- ③ 清潔棒 (x50)
- ④ 無塵布 (x100)
- ⑤ 小鉗子 (x1)
- ⑥ 刷具 (x1)
- ⑦ 刷具清潔器 (x1)
- ⑧ 印字頭沖洗槽 (x1)

### 墨水清潔劑 (印表機隨附)

擦拭墨水髒汙時使用。

使用方式 第25頁 “使用墨水清潔劑”

### 金屬盤 (印表機隨附)

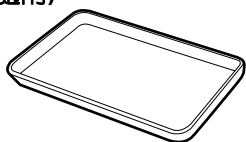

將清潔器具、用過的耗材或墨水清潔劑裝入印表機隨附的容器時使用。

### 重要資訊：

如果將用過的清潔棒等物品直接放在印表機上，可能因墨水清潔劑的特性而導致印表機變形。

### 軟布、刷子 (市面上有販售)

清潔印表機內部時使用。建議使用不容易產生棉絮或靜電的物品。

### 潤滑套件 (印表機隨附)

潤滑次印字座支撐桿時使用

下列物品隨附於套件中。

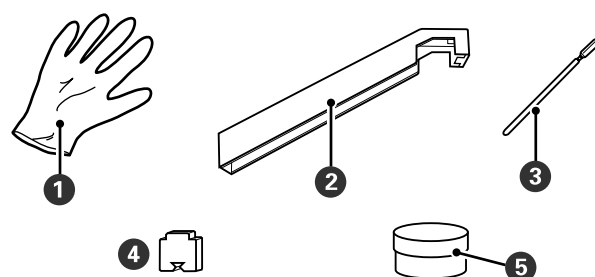

- ① 手套 (x10)
- ② 潤滑工具 (x1)
- ③ 清潔棒 (x5)
- ④ 墊片 (x5)
- ⑤ 次印字座支撐桿潤滑脂 (x1)

隨附的套件用完時，請購買新耗材。

第45頁 “維護項目的資訊”

## 維護注意事項

若要進行調整，請注意以下要點。在處理墨水匣、清潔卡匣、墨水清潔劑、次印字座支撐桿潤滑脂或廢墨前，請先閱讀「安全資料表」。

您可前往當地的 Epson 網站下載此資料表。

## 維護

**注意：**

- ❑ 請將墨水匣、清潔卡匣、墨水清潔劑、次印字座支撐桿潤滑脂或廢墨存放在兒童無法取得之處。
- ❑ 維護期間，請穿戴防護衣物，包括護目鏡、手套及面罩。  
萬一墨水、廢墨等液體接觸皮膚、滴入眼睛或滲入嘴巴，應立即採取下列措施：
- ❑ 若液體附著於皮膚表面，請立即用大量肥皂水沖洗。若皮膚出現發炎或脫色現象，請就醫尋求醫療協助。
- ❑ 若液體滴入眼睛，應立即以清水沖洗。否則，可能導致眼睛充血或輕微發炎。如果情況沒有改善，請尋求醫療協助。
- ❑ 若滲入嘴巴，應立即就醫。
- ❑ 若誤飲液體，請勿強制催吐並應立即就醫。若強制催吐，液體可能跑入氣管而發生危險。
- ❑ 更換廢墨桶或使用墨水清潔劑後，請徹底清洗雙手並漱口。

- ❑ 進行前請取出印表機內的材料。
- ❑ 切勿碰觸不需要清潔的束帶、電路板或任何零件。未能遵守此注意事項，可能導致故障或降低列印品質。
- ❑ 僅限使用維護套件所附的清潔棒或棉棒。會產生絨毛的其他棉棒將會對印字頭造成損壞。
- ❑ 務必使用新的清潔棒。重複使用清潔棒可能留下更難以清除的髒汙。
- ❑ 請勿碰觸清潔棒的尖端。手上分泌的油脂可能對印字頭造成損壞。
- ❑ 請勿使用水或酒精清除印字頭、護蓋或刷具的周圍。墨水與水或酒精相混合時，會產生凝塊。
- ❑ 在開始工作前，請碰觸金屬物體以釋放靜電。

## 移動印字頭

本單元說明如何移動印字頭以進行零件清潔。

**重要資訊：**

移動印字頭時，務必遵照下列步驟。手動移動印字頭可能造成故障。

下列設定中所使用的按鍵

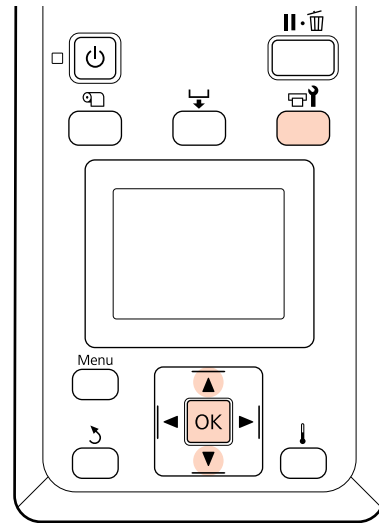

- 1 確認印表機開啓電源，再按下 鍵。

即顯示 Maintenance 選單。

- 2 使用 / 鍵選擇 [Head Maintenance]，然後按下 OK 鍵。

印字頭會移至清潔位置。

**附註：**

蜂鳴器會在印字頭移動後響起 10 分鐘 (預設設定)。按下 OK 鍵可持續顯示清潔進度。10 幾分鐘後，蜂鳴器會再次響起。

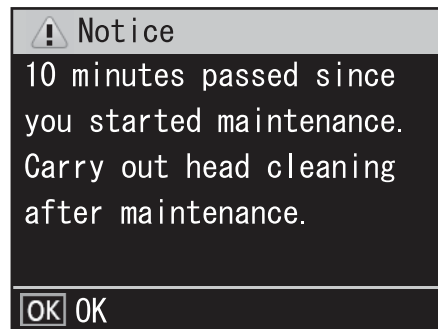

## 使用墨水清潔劑

墨水清潔劑僅限用於清潔印字頭與護蓋周圍區域，以及印字頭沖洗槽。在印表機的其他零件上使用墨水清潔劑，可能對產品造成損壞。

在開始此程序前，務必先閱讀以下說明：

## 維護

## 🔗 第24頁 “維護注意事項”

- 1 將墨水清潔劑所附的杯子放在金屬盤上，並將大約 10 ml 的墨水清潔劑倒入杯子內。

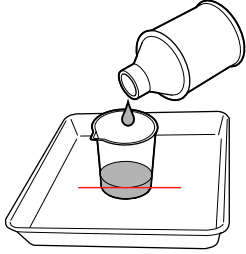

- 2 使用墨水清潔劑沾濕清潔棒。  
請勿讓墨水清潔劑從清潔棒滴下。

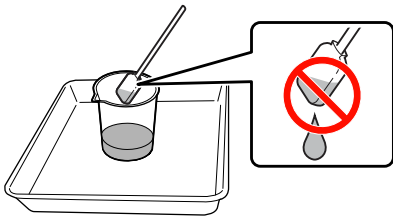

使用墨水清潔劑沾濕無塵布時，請將墨水清潔劑倒入杯子內。

**!** 重要資訊：

- ❑ 請勿重複使用墨水清潔劑。使用髒的墨水清潔劑將會使髒汙變得更髒。
- ❑ 用過的墨水清潔劑、清潔棒和無塵布屬於工業廢棄物。請比照廢墨水的方式妥善處置。  
🔗 第40頁 “舊耗材處置”
- ❑ 請將墨水清潔劑存放在不受陽光直射的室溫環境。
- ❑ 墨水清潔劑使用完畢後，務必先關上內蓋，再關上外蓋。未能關緊這些護蓋，可能導致墨水清潔劑漏出或蒸發。

## 清潔印字頭周圍 (每天)

檢查印字頭周圍區域時，如果發現任何墨水凝塊、棉絮或灰塵，請利用下列步驟進行清潔。

在開始此程序前，務必先閱讀以下說明：

🔗 第24頁 “維護注意事項”

- 1 調整印字頭的位置以進行維護。

🔗 第25頁 “移動印字頭”

- 2 印字頭移至印表機的左側後，打開左側護蓋。

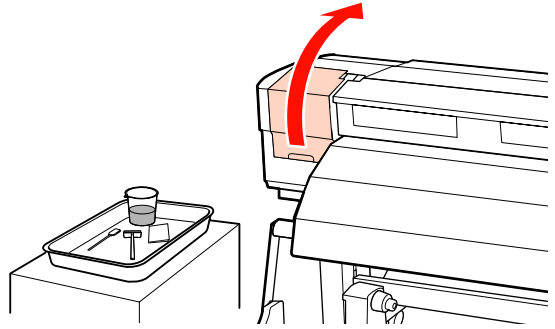

- 3 使用墨水清潔劑沾濕清潔棒。  
使用新的清潔棒和墨水清潔劑。

🔗 第25頁 “使用墨水清潔劑”

**!** 重要資訊：

- ❑ 在每個步驟使用墨水清潔劑沖洗清潔棒。
- ❑ 使用清潔棒清除墨水結塊後，請使用無塵布擦拭。

- 4 從以下  所示的部分，擦去任何附著的墨水、棉絮及灰塵。

**!** 重要資訊：

請勿碰觸以下框起的部分，否則可能影響列印品質。

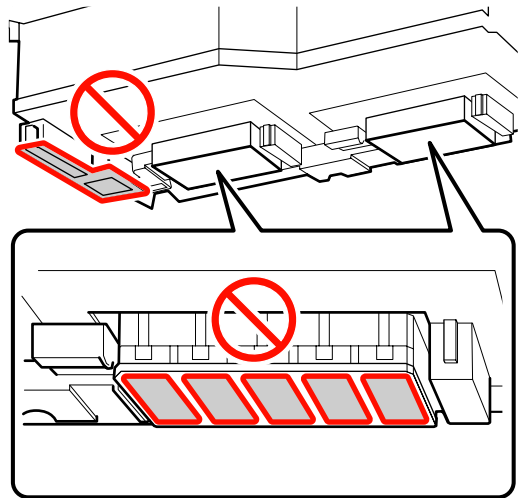

\* 僅印表機右側。

維護

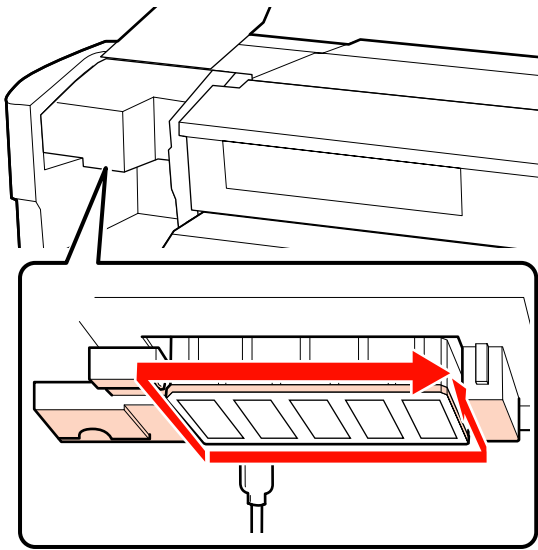

墨水容易附著在箭頭所示的區域，因此務必擦去任何發現到的墨水。如果沾附任何棉絮或灰塵，請使用清潔棒的尖端鉤住。

- 5** 在箭頭所示的區域塗抹墨水清潔劑，以溶解附著的墨水髒汙。

**!** **重要資訊：**  
塗抹墨水清潔劑時，請勿用力按壓噴嘴（以下  所示的部位）。此外，請單向移動清潔棒，切勿來回移動。

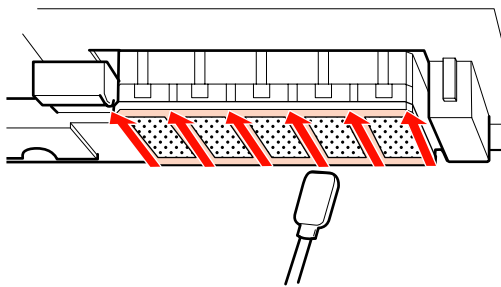

- 6** 使用墨水清潔劑沾濕新的無塵布，然後擦去刷具刮板正面、背面及側邊的任何灰塵及髒汙。

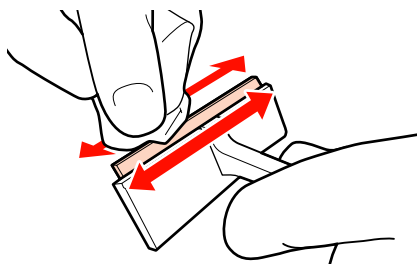

- 7** 將清潔刷具由內往自己方向移動一次，擦去印字頭表面墨水髒汙等異物。

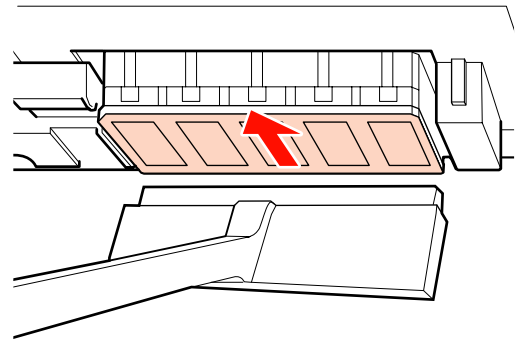

**!** **重要資訊：**  
請勿來回移動清潔刷具。  
否則可能損壞印字頭。

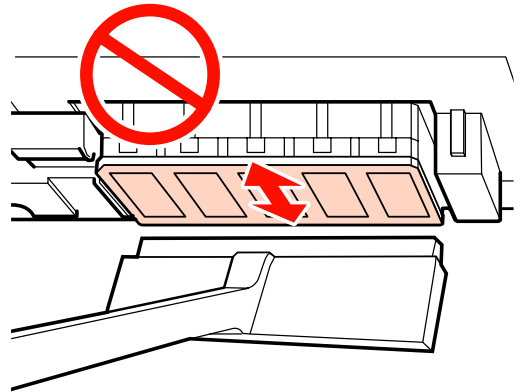

清潔前

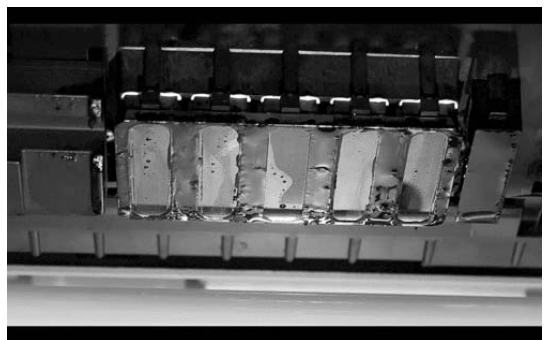

**清潔後**

以下顯示已徹底清除乾燥和附著的墨水、棉絮及灰塵。

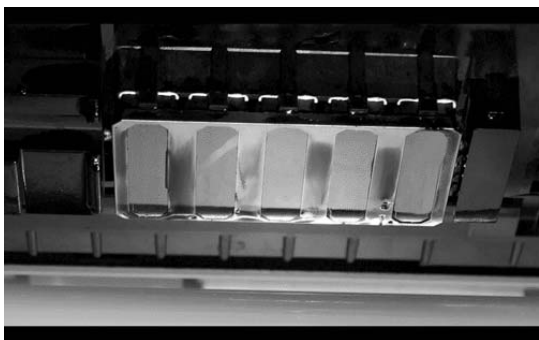

如有殘留的墨水、棉絮或灰塵，請重複步驟 6 和 7。

**！重要資訊：**

如果在印字頭表面乾燥時擦去髒汙，印字頭可能損壞。如果表面乾燥，請回到步驟 5 以塗抹墨水清潔劑。

**8** 清除清潔刷具上的髒汙，並存放在遠離陽光直射的地方。

**9** 闔上左側護蓋。

接著，清潔護蓋周圍。

**清潔護蓋周圍 (每天)**

請先清潔刷具 (橡膠部位)。

在開始此程序前，務必先閱讀以下說明：

 [第24頁 “維護注意事項”](#)

**清潔刷具 (橡膠部位) (每天)**

若不執行此程序，請每兩週清潔整個刷具和接合點一次。

 [第32頁 “清潔整個刷具及接合點 \(每兩週一次\)”](#)

**1** 打開右側護蓋。

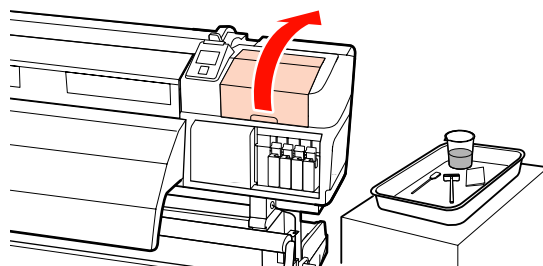

**2** 使用墨水清潔劑沾濕清潔棒。

 [第25頁 “使用墨水清潔劑”](#)

**3** 使用清潔棒清理刷具橡膠部位的正面及背面。

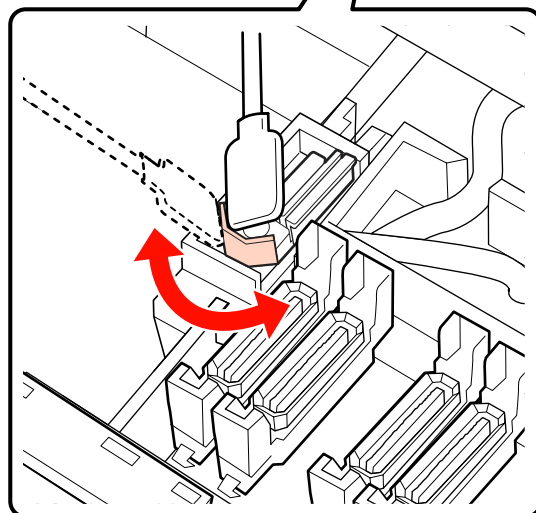
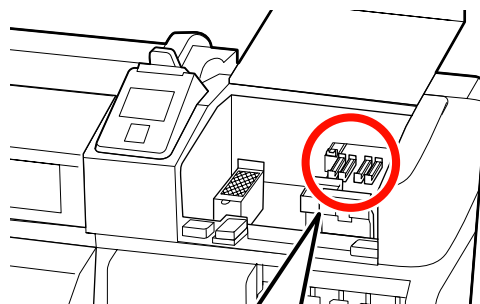

接著繼續護蓋清潔程序。

## 清潔護蓋 (每天)

### 重要資訊：

請勿使用清潔棒用力按壓護蓋的邊緣或周圍區域，或使用清潔棒或小鉗子碰觸護蓋的內側。零件可能會變形，而無法繼續正確地執行護蓋功能。

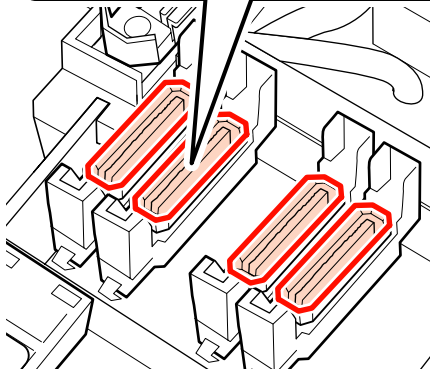
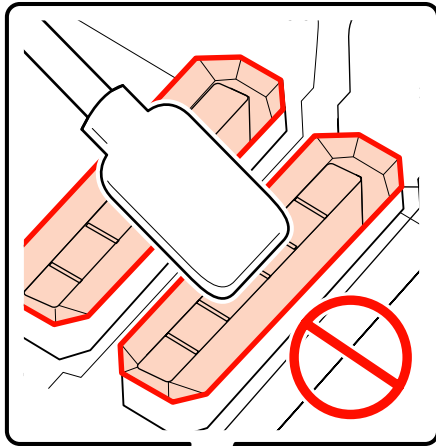

**1** 使用墨水清潔劑沾濕清潔棒。

 [第25頁 “使用墨水清潔劑”](#)

**2** 平握清潔棒，並擦拭所有護蓋的邊緣。

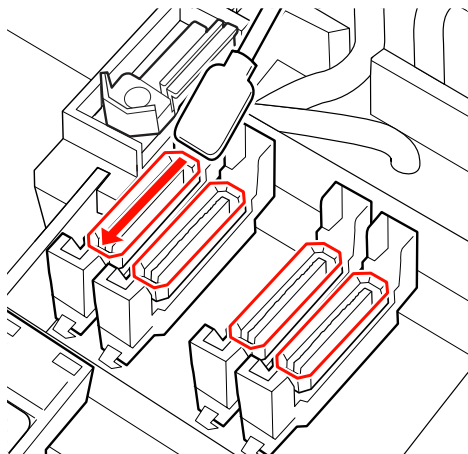

**3** 垂直握住清潔棒，並擦拭所有護蓋的外部區域。

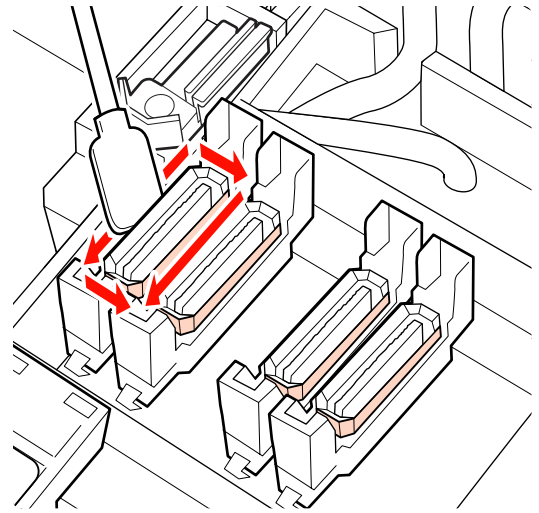

如果墨水以薄膜形式附著於護蓋正面及背面的引導部位、以及有棉絮附著在護蓋的內側，請參閱下一個單元。

如果沒有東西附著在護蓋上，請繼續下一個單元。

 [第30頁 “清潔刷具清潔器 \(每天\)”](#)

## 清潔護蓋周圍 (骯髒時)

根據髒汙量執行下列程序。完成時，請繼續刷具清潔器及刷具導軌的清潔程序。

 [第30頁 “清潔刷具清潔器 \(每天\)”](#)

### 墨水附著至引導部位時

**1** 使用墨水清潔劑沾濕清潔棒。

 [第25頁 “使用墨水清潔劑”](#)

## 維護

- 2 將墨水清潔劑塗抹至引導部位，然後往下擦拭。

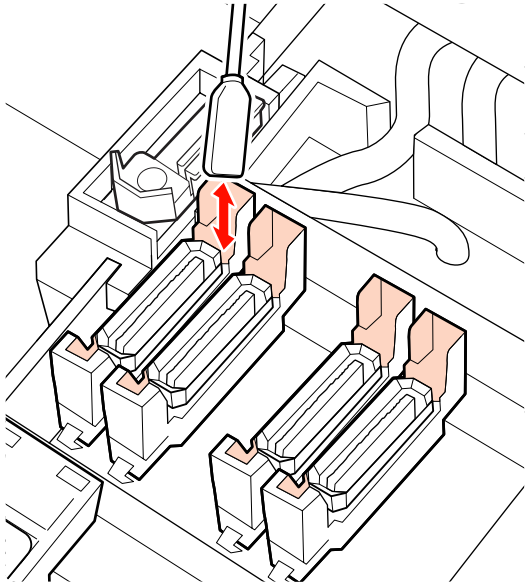

**墨水薄膜附著至引導部位時**  
如果使用清潔棒無法徹底清除附著墨水薄膜狀層，請使用小鉗子清除乾淨。

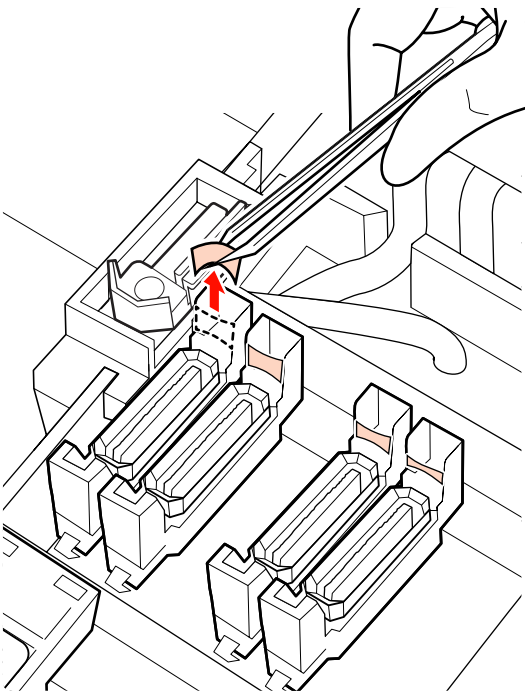

**護蓋出現棉絮或灰塵時**  
使用清潔棒或小鉗子的尖端清除。

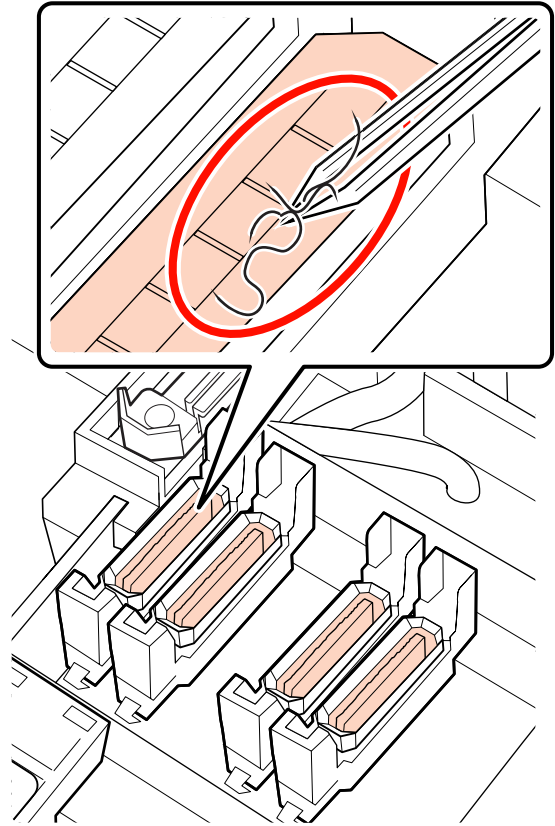

## 清潔刷具清潔器 (每天)

- 1 按下控制面板中的 OK 鍵，並確認刷具已移至後側。



## 維護

- 2 如下圖所示抓住刷具清潔器，將其從印表機取出。

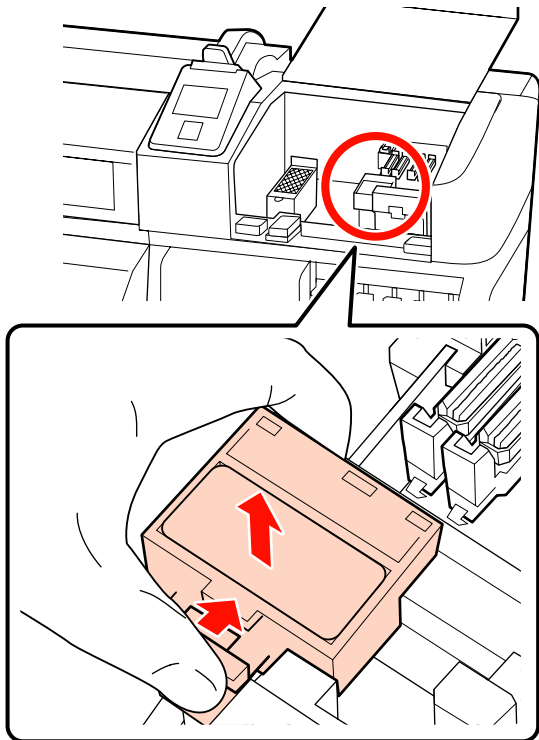

- 3 將刷具清潔器朝下放好，並檢查有無棉絮或灰塵附著在背面。

否則，請繼續步驟 5。

附著的墨水不會造成任何問題，不過如果下圖圈起部分的周圍附著墨水薄膜，則應更換新的刷具清潔器。

[↗ 進階使用說明 \(PDF\)](#)

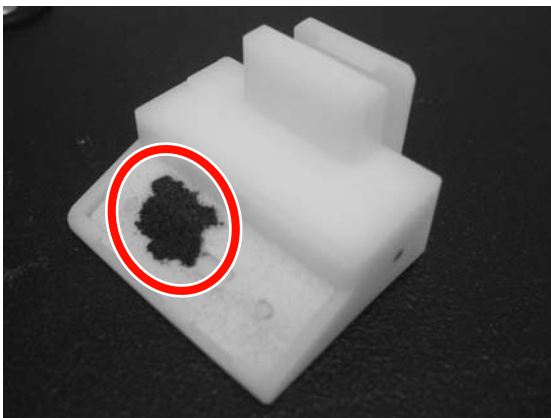

- 4 使用小鉗子，清除刷具清潔器底部表面附著的棉絮或灰塵。

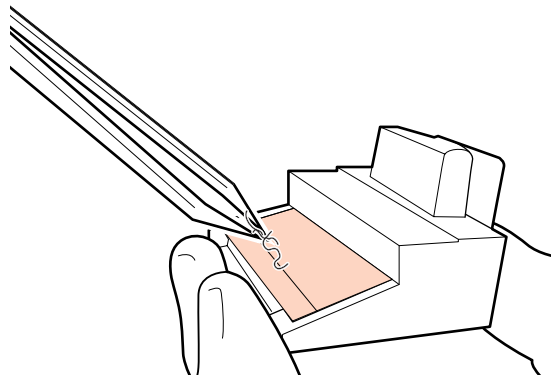

- 5 每兩週清潔刷具導軌一次。  
如果距離上次清潔刷具導軌還不到兩週，請前往步驟 6。

[↗ 第33頁 “清潔刷具導軌 \(每兩週一次\)”](#)

**6** 安裝刷具清潔器。

放置於接合點上，然後向下壓，直到您聽到喀嚓聲。

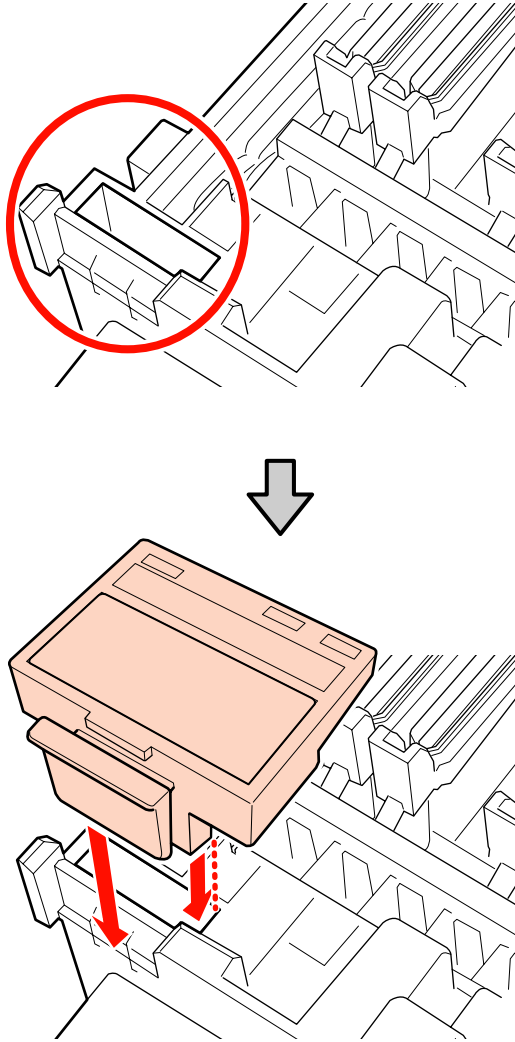
**7** 清潔完畢後，闔上右側護蓋並按下 OK 鍵。

當印字頭返回正常位置時，選單將會關閉。

若要繼續列印，請執行 [Nozzle Check]。

進階使用說明 (PDF)

丟棄用過的墨水清潔劑、清潔棒及無塵布 第 40 頁 “舊耗材處置”

**清潔整個刷具及接合點 (每兩週一次)**

執行下列清潔來取代清潔刷具 (橡膠部位)。

第 28 頁 “清潔刷具 (橡膠部位) (每天)”

當墨水凝塊殘留在刷具的底部或附加零件上時，如果繼續使用印表機，將會造成附著的墨水在護蓋周圍散開，導致即使重複執行印字頭清潔，也無法清除噴嘴阻塞。

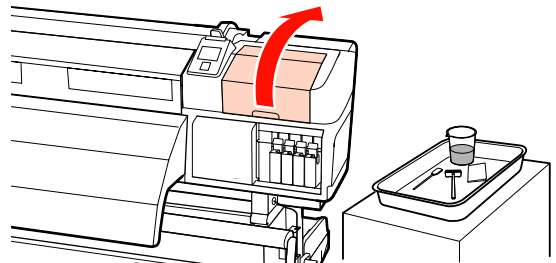
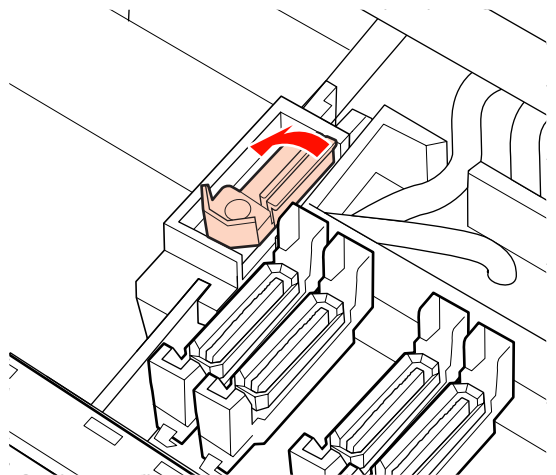
**1** 打開右側護蓋。**2** 用手抓住接合點旁的刷具，將它向左扳動並拆下。**3** 使用墨水清潔劑沾濕無塵布。

第 25 頁 “使用墨水清潔劑”

維護

- 4** 將刷具橡膠部位的正面和背面按壓到無塵布上，然後擦去任何附著的墨水凝塊、棉絮及灰塵。

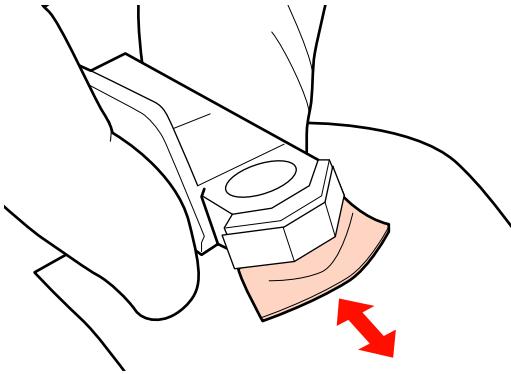

如果刷具零件分離或損壞，建議您更換新的零件。

[↗ 進階使用說明 \(PDF\)](#)

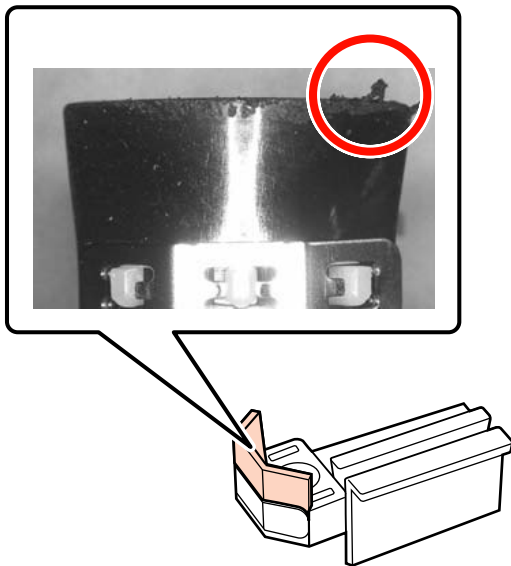

- 5** 使用墨水清潔劑沾濕清潔棒。

[↗ 第25頁 “使用墨水清潔劑”](#)

- 6** 使用清潔棒，擦去刷具底部的任何墨水。

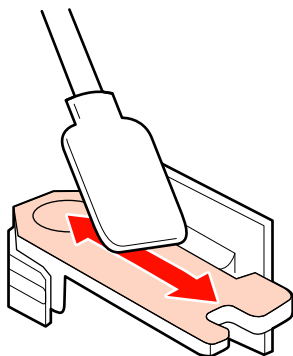

- 7** 使用清潔棒，擦去刷具接合點的任何墨水。

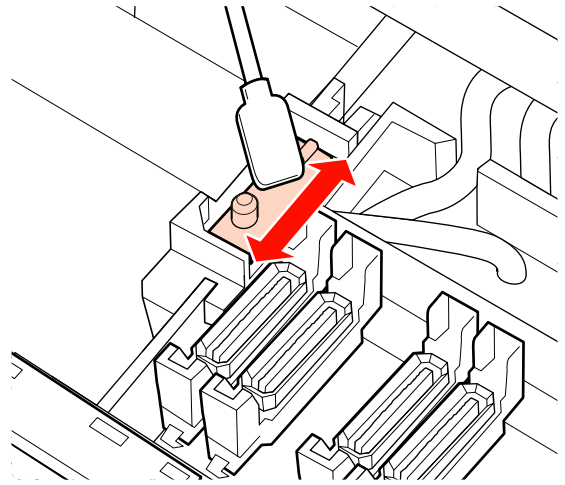

- 8** 完成清潔時，請將刷具放置在接合點上並往下壓，直到聽到喀嗒聲。

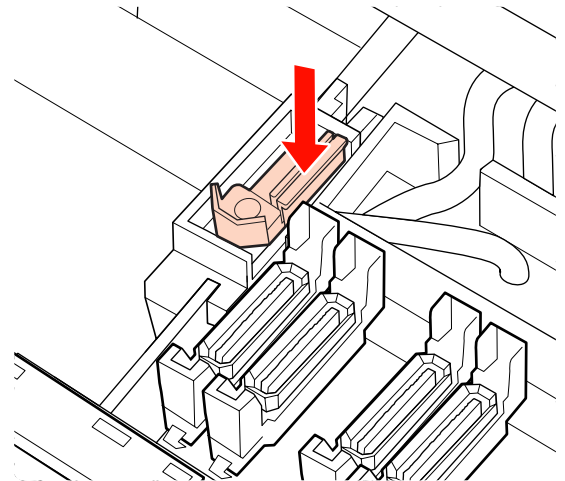

接著繼續護蓋清潔程序。

[↗ 第29頁 “清潔護蓋 \(每天\)”](#)

## 清潔刷具導軌 (每兩週一次)

在步驟 4 中清潔刷具清潔器後再執行此操作。

[↗ 第30頁 “清潔刷具清潔器 \(每天\)”](#)

如果墨水附著至刷具導軌，可能導致刷具停止移動，而無法從印字頭噴嘴擦去墨水。因此，重複執行印字頭清潔後仍無法清除噴嘴阻塞。

**重要資訊：**

如果以超過每兩週一次的頻率清潔此零件，可能會發生故障。

1

使用墨水清潔劑沾濕清潔棒。

第25頁 “使用墨水清潔劑”

2

擦去附著在刷具導軌頂端、右側及左側的任何墨水。

頂端

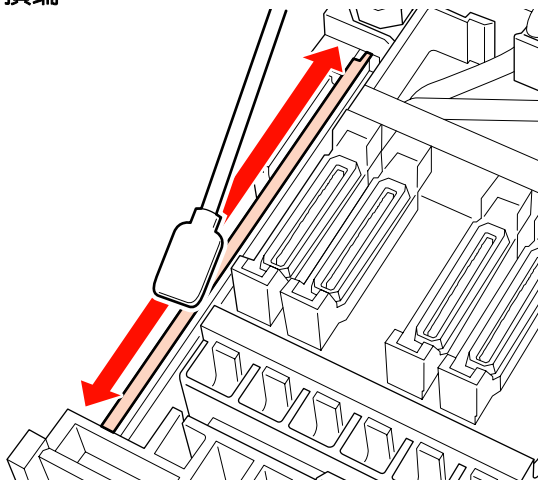

右側及左側

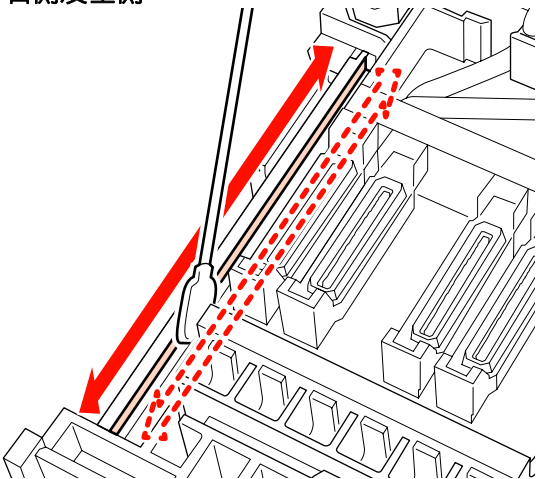

若為 SC-S70670 和 SC-S50670，請以相同方式清潔其他刷具導軌。

接著，前往清潔刷具清潔器中的步驟 6。

第30頁 “清潔刷具清潔器 (每天)”

## 清潔印表機內部 (每週一次至每月一次)

棉絮、灰塵及墨水會聚積在加熱板、壓紙滾輪及材料固定板。這些表面上的墨水可能轉印至材料。此外，若棉絮或灰塵持續聚積在左側護蓋內部，有可能附著在印字頭的周圍。

**注意：**

- ❑ 加熱器及材料固定板可能產生高溫，務必遵守所有必要的注意事項。未能遵守必要的注意事項，可能導致燒傷危險。
- ❑ 打開或闔上前蓋時，小心不要夾傷手或手指。未能遵守此注意事項，可能導致受傷。

**重要資訊：**

清潔印表機內部時，請勿使用墨水清潔劑。未能遵守此注意事項，可能損壞零件。

1

請確定已關閉印表機電源及螢幕顯示，然後從插座上拔下電源線。

2

使印表機靜置一段時間。

3

打開前蓋。

4

拉起材料調整桿。

5

將乾布穿過壓紙滾輪與壓盤之間，並超過壓紙滾輪的上部，然後擦拭該區域。

**重要資訊：**

擦拭時，請勿用力按壓滾輪。這可能拆卸滾輪。

維護

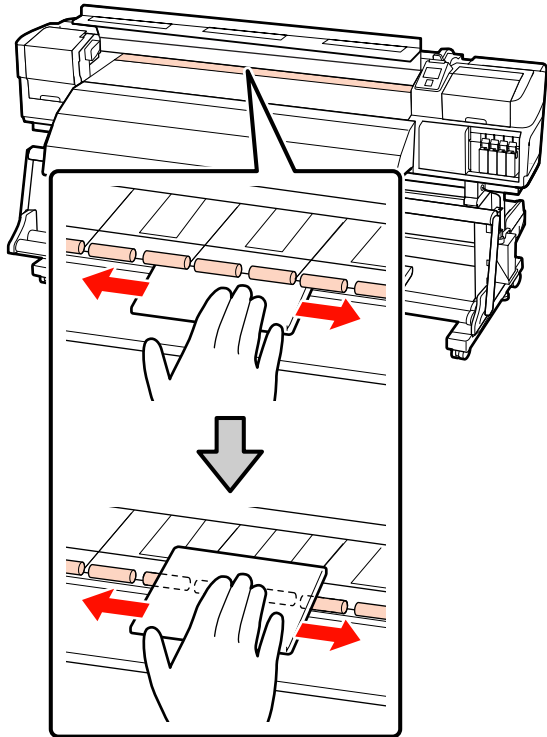

**6** 將刷子或軟布用水浸濕並確實擰乾，然後擦拭棉絮、灰塵及附著的墨水。

仔細清除壓盤溝槽上黏附的棉絮及灰塵。

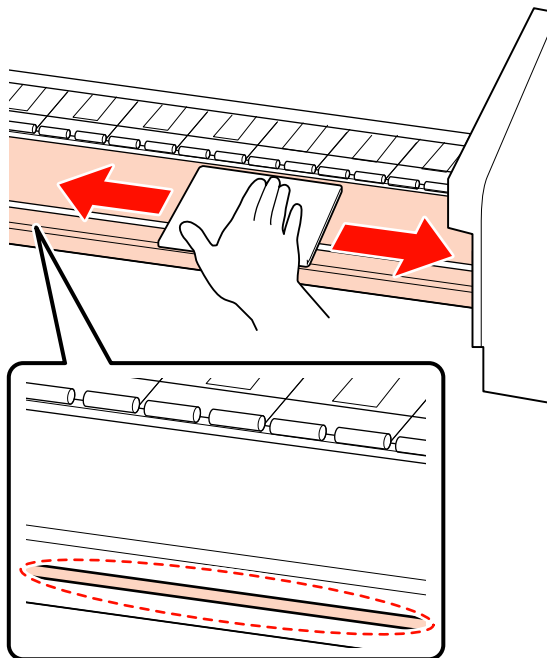

**7** 將軟布用水浸濕並確實擰乾，擦拭附著在材料固定板的棉絮及灰塵。

**!** 重要資訊：

使用含有黏膠的材料時，請使用稀釋的中性清潔劑擦去黏膠。如果材料的黏膠附著在固定板的背面，列印時可能導致印字頭發生碰撞。

**使用自黏材料或墨水附著時**

從印表機取下固定板，擦拭其正面與背面的髒汙。

清除髒汙後，務必將固定板裝回原位。

拆下及安裝材料固定板 [↗ 進階使用說明 \(PDF\)](#)

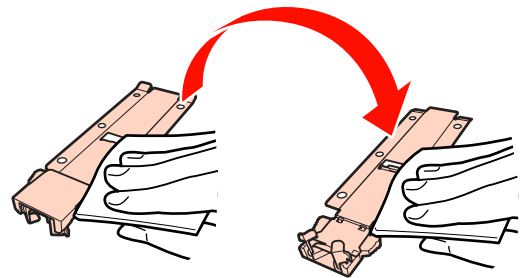

- 8** 打開左側護蓋並清潔內部。

將刷子或軟布用水浸濕並確實擰乾，然後擦拭棉絮及灰塵。

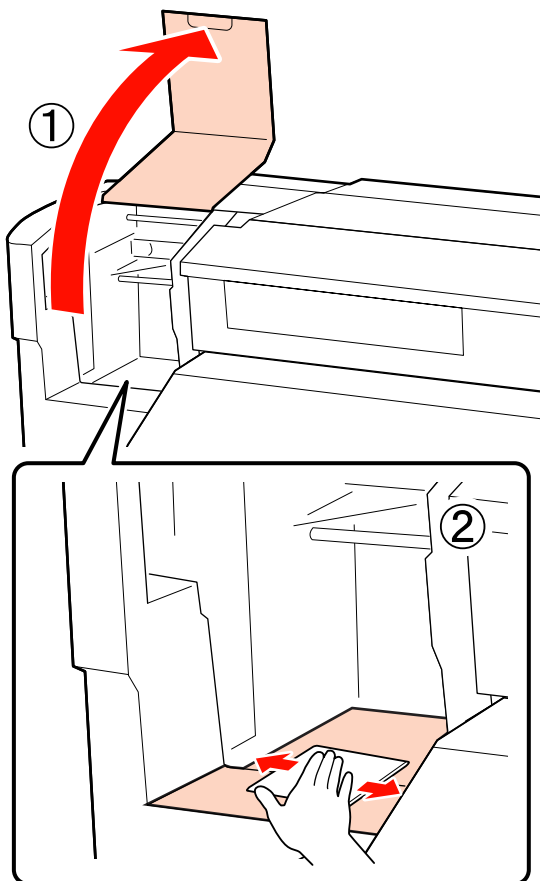

- 9** 清潔完畢後，闔上前蓋及左側護蓋。

## 清潔印字頭沖洗槽 (骯髒時)

若棉絮或灰塵附著在印字頭沖洗槽的表面，可能會接觸印字頭並阻塞噴嘴。請依照下列程序進行清潔。

在開始此程序前，務必先閱讀以下說明：

[第24頁 “維護注意事項”](#)

- 1** 調整印字頭的位置以進行維護。  
[第25頁 “移動印字頭”](#)

- 2** 印字頭移至印表機的左側後，打開右側護蓋。

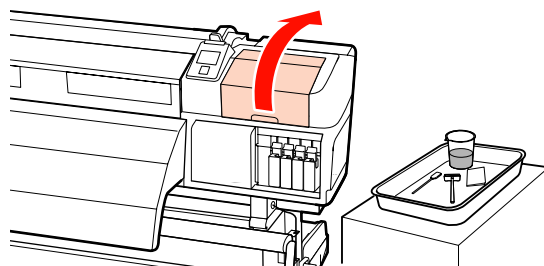

- 3** 使用墨水清潔劑沾濕清潔棒。  
使用新的清潔棒和墨水清潔劑。

[第25頁 “使用墨水清潔劑”](#)

- 4** 清潔印字頭沖洗槽的頂部表面。  
使用清潔棒的尖端擦去棉絮及灰塵。

**!** **重要資訊：**  
請勿導致頂部表面的金屬部位變形。如果發生變形，可能會損壞印字頭。

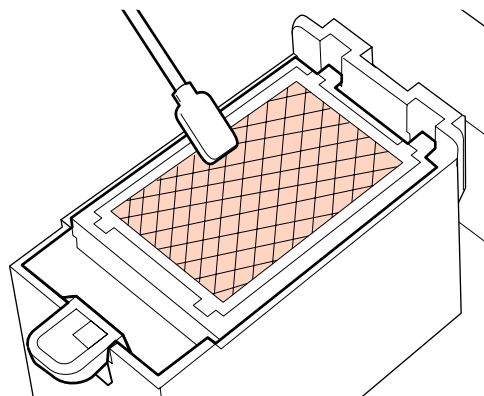

若墨水已經凝固且無法清除棉絮及灰塵，建議您更換新的印字頭沖洗槽。

[進階使用說明 \(PDF\)](#)

- 5** 闔上護蓋並按兩下 OK 鍵。  
當印字頭返回正常位置時，選單將會關閉。  
丟棄用過的墨水清潔劑和清潔棒 [第40頁 “舊耗材處置”](#)

# 清潔檢查表

請複印此頁面以追蹤維護工作。

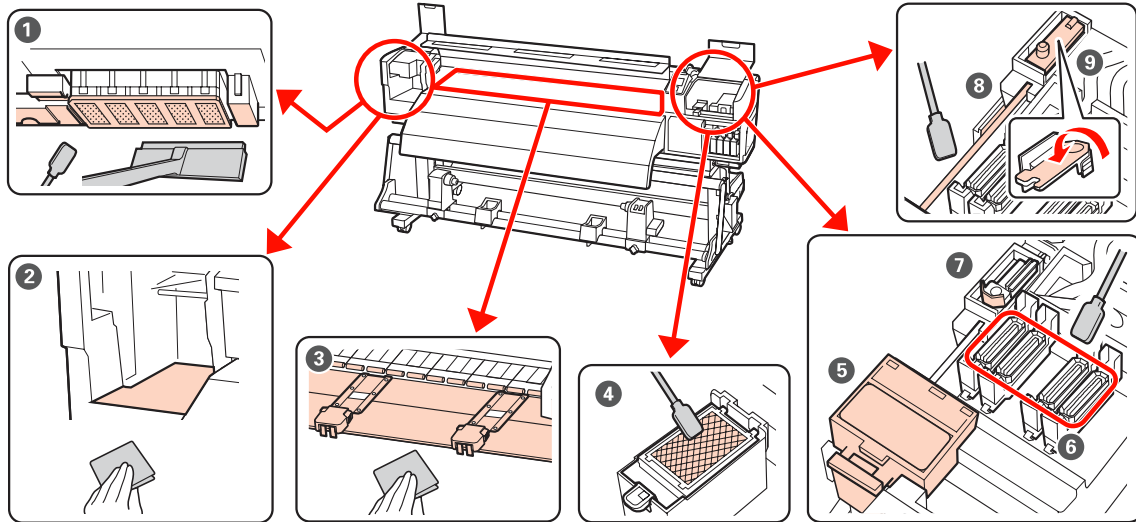

執行時間點	須清潔的元件	清潔日期				
每天 (每個工作日結束時)  如果沒有執行維護，墨水會形成凝塊而難以清除。	<b>①</b> 印字頭周圍 ↗ 第26頁 “清潔印字頭周圍 (每天)”	/	/	/	/	/
		/	/	/	/	/
		/	/	/	/	/
		/	/	/	/	/
	<b>⑤ - ⑦</b> 護蓋周圍 ↗ 第28頁 “清潔護蓋周圍 (每天)”	/	/	/	/	/
		/	/	/	/	/
		/	/	/	/	/
		/	/	/	/	/
每三週一次	<b>⑧</b> 刷具導軌 ↗ 第30頁 “清潔刷具清潔器 (每天)”	/	/	/	/	/
		/	/	/	/	/
	<b>⑨</b> 整個刷具 ↗ 第32頁 “清潔整個刷具及接合點 (每兩週一次)”	/	/	/	/	/
		/	/	/	/	/
每週一次至每月一次	<b>② - ③</b> 內部 ↗ 第34頁 “清潔印表機內部 (每週一次至每月一次)”	/	/	/	/	/
		/	/	/	/	/
骯髒時	<b>④</b> 印字頭沖洗槽 ↗ 第36頁 “清潔印字頭沖洗槽 (骯髒時)”	/	/	/	/	/
		/	/	/	/	/

## 搖晃及更換墨水匣

### 搖晃

如圖所示，水平握住墨水匣，以 5 公分的距離來回搖晃，在 5 秒內搖晃大約 15 次。

更換墨水匣時，請從包裝袋中取出並搖晃。

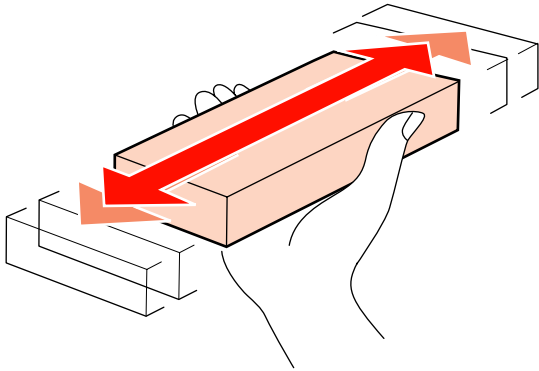

#### ! 重要資訊：

由於墨水本身的特性，本印表機的墨水匣易於沈澱（成分沈澱至液體底部）。在安裝前，請先搖晃新墨水匣。安裝至印表機後，請定期取下並搖晃。

### 更換程序

如果顯示墨水存量不足的警告訊息，請儘快更換墨水匣。如果任何一個安裝的墨水匣用盡，便無法執行列印。

若墨水匣在列印期間需要更換，更換墨水匣後仍可繼續列印。但是若在列印工作期間更換墨水，列印成品的顏色可能會因為墨水乾燥狀況不同而出現色差。

下列程序說明更換墨水匣及清潔卡匣的方法。

#### ! 重要資訊：

Epson 建議您使用 Epson 原廠墨水匣。Epson 不保證非原廠墨水之品質或可靠度。若使用非 Epson 原廠墨水導致機器受損，本公司將不提供免費保固服務，且在某些情況下，可能會造成印表機性能不穩。印表機可能無法顯示非原廠墨水的存量資訊，維修支援時也將會記錄錯誤可能是因為使用非原廠墨水所致。

1 請確定已開啓印表機電源。

2 拉起您要更換之墨水匣的固定桿。

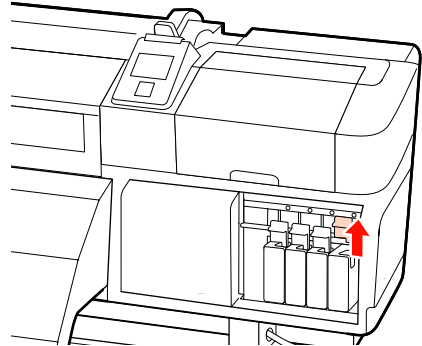

3 將手指插入墨水匣上方的凹處，朝自己的方向直接拉出墨水匣。

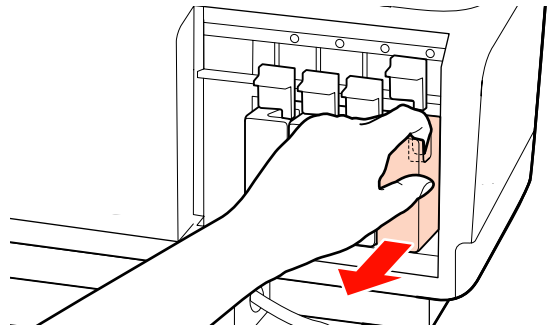

#### ! 重要資訊：

取出的墨水匣出墨孔附近可能有殘留的墨水，取出卡匣時，請小心不要讓周圍其他區域沾到墨水。

4 水平握住墨水匣，以 5 公分的距離來回搖晃，在 5 秒內搖晃大約 15 次。

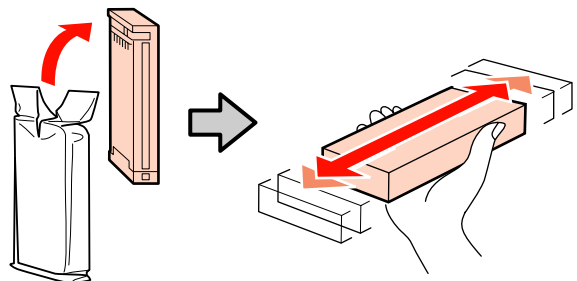



- 5** 請依印表機標籤的顏色配對墨水匣顏色，然後裝入。

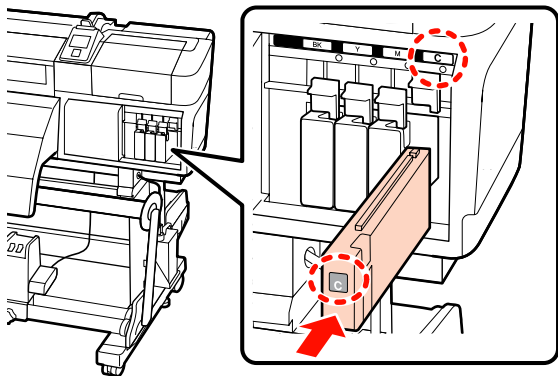

- 6** 請放下固定桿以鎖上拴鎖。

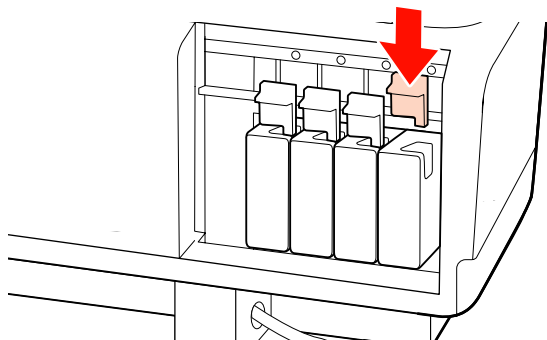

重複步驟 2 至 6 更換其他顏色的墨水匣。

**重要資訊：**  
請於各個插槽中安裝所有墨水匣。如有任何插槽沒有安裝墨水匣，都將無法列印。

處置 第40頁 “舊耗材處置”

## 處理廢墨

當控制面板顯示下列訊息時，務必更換廢墨桶。

- Prepare empty waste ink bottle.
- Replace waste ink bottle and press OK.

將廢墨留在廢墨桶內以便處理；請勿轉換至其他容器。

**重要資訊：**  
在列印期間或印表機正在執行以下所示的操作時，除非螢幕上有指示，否則請勿拆下廢墨桶。未能遵守此注意事項，可能導致墨水漏出。

- Head Cleaning
- Head Washing
- Ink Refresh
- Pre-Storage Maint.
- Change Color Mode

## 廢墨計數器

當計數器達到警告標準時，印表機會使用廢墨計數器追蹤廢墨並顯示訊息。若依照訊息指示並更換廢墨桶，廢墨計數器會自動歸零。

若在出現訊息提示之前更換廢墨桶，請在更換後執行 Maintenance 選單中的 Waste Ink Counter 選項。

進階使用說明 (PDF)

**重要資訊：**  
若在出現訊息提示之前更換廢墨桶，務必將廢墨計數器歸零。否則，下次訊息將無法正確通知廢墨桶的更換時間間隔。

## 更換廢墨桶

請依照下列程序更換零件。

在開始此程序前，務必先閱讀以下說明：

第24頁 “維護注意事項”

## 維護

- 1 從廢墨桶固定器取下廢墨桶。

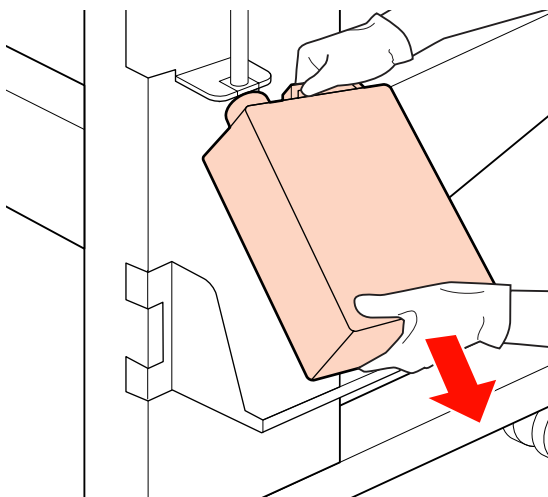
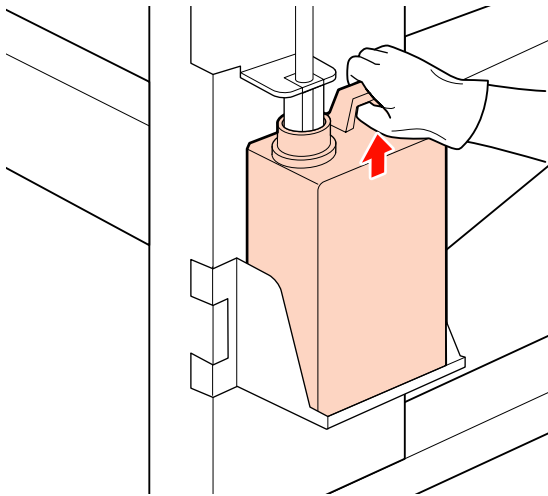

- 2 將廢墨導管插入新廢墨桶的開口，然後將廢墨桶置於固定器。

緊緊密封住用過廢墨桶的蓋子。

**重要資訊：**  
處理廢墨時，您將會需要廢墨桶的蓋子。  
請將蓋子放在安全的地方，不要隨手扔掉。

- 3 按下 OK 鍵。

- 4 再次檢查，確認已正確裝入新的廢墨桶。按下 OK 鍵重設廢墨計數器。

**重要資訊：**  
務必確定廢墨導管有插入廢墨桶的開口。  
若廢墨導管沒有插入廢墨桶內，墨水將會濺灑至周圍區域。

舊廢墨桶處置  第40頁 “處置”

## 舊耗材處置

### 處置

舊清潔棒、骯髒墨水清潔劑、廢墨桶、刷具、刷具清潔器、印字頭沖洗槽與列印後的材料，均為工業廢棄物。

請依照當地法令規定妥善處置這些物品。例如，聯絡工業廢棄物處理廠商進行處置。這時，請將「安全資料表」一併交給工業廢棄物處理廠商。

您可前往當地的 Epson 網站下載此資料表。

# 耗材更換檢查表

請複印此頁面以追蹤維護工作。

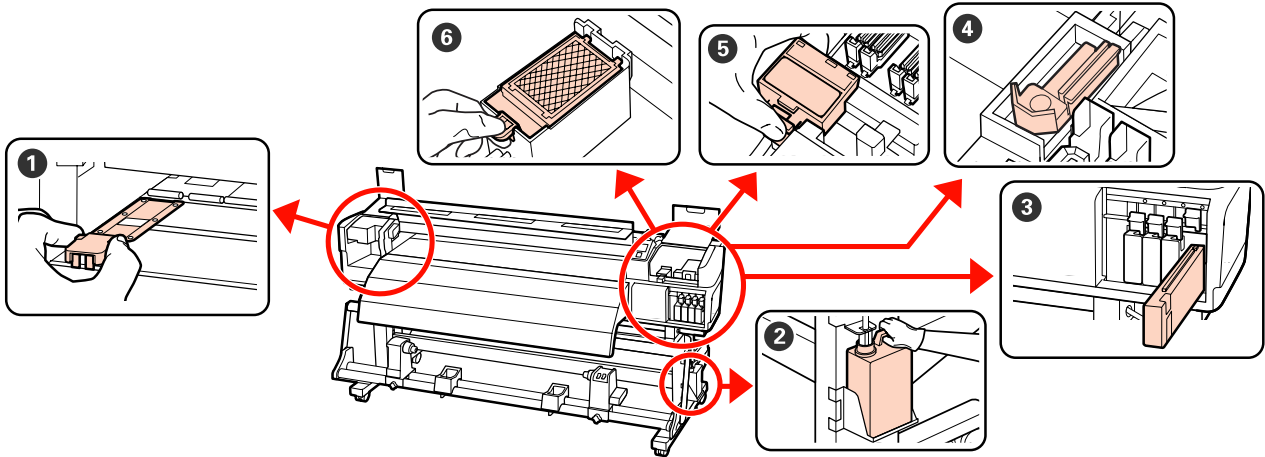

執行時間點	須更換的元件	清潔日期				
更換訊息顯示在控制面板螢幕上時	<b>2</b> 廢墨桶 <a href="#">↗ 第39頁 “處理廢墨”</a>	/	/	/	/	/
		/	/	/	/	/
		/	/	/	/	/
		/	/	/	/	/
		/	/	/	/	/
	<b>3</b> 墨水匣 <a href="#">↗ 第38頁 “更換程序”</a>	/	/	/	/	/
		/	/	/	/	/
		/	/	/	/	/
		/	/	/	/	/
		/	/	/	/	/
		/	/	/	/	/
	每三個月一次 務必同時更換刷具及刷具清潔器。	<b>4</b> 刷具 <b>5</b> 刷具清潔器 <a href="#">↗ 進階使用說明 (PDF)</a>	/	/	/	/
<b>6</b> 印字頭沖洗槽 <a href="#">↗ 進階使用說明 (PDF)</a>		/	/	/	/	/
固定板變形或損壞時	<b>1</b> 材料固定板 <a href="#">↗ 進階使用說明 (PDF)</a>	/	/	/	/	/

## 長時間存放 (存放前維護)

如果長時間不使用印表機 (並且關閉電源)，務必執行 [Pre-Storage Maint.] (如下表所示)。對於 [Pre-Storage Maint.]，請根據下表使用不同數量的清潔卡匣。

標準未使用期間	清潔卡匣
一個月以上	4

**重要資訊：**  
如果沒有執行 [Pre-Storage Maint.]，印字頭可能永久阻塞。

## 執行存放前維護

**重要資訊：**  
如果剩餘墨水存量或清潔液不足，可能無法執行功能。當剩餘量不足時，請先備妥新的卡匣。

下列設定中所使用的按鍵

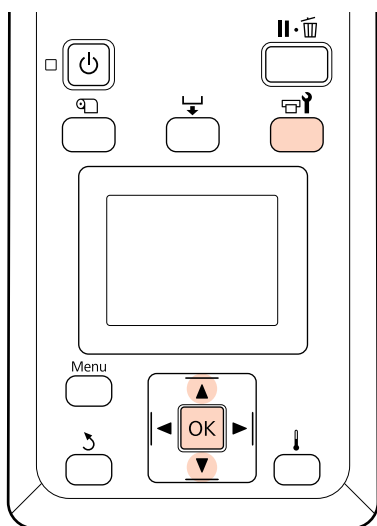

- 1 確認印表機可以開始列印後，按下 鍵。即顯示 Maintenance 選單。
- 2 使用 / 鍵選擇 [Pre-Storage Maint.]，然後按下 OK 鍵。

- 3 選擇 [All Nozzles] 並按下 OK 鍵。

- 4 依照螢幕上的操作說明來更換墨水匣。

關於如何從本印表機取出尚不需要更換的墨水匣及正確存放的詳細資訊，請參閱進階使用說明 (PDF)。

## 重新使用印表機

**重要資訊：**  
重新使用印表機時，請在印表機充填墨水。使用取下的墨水匣進行充填時，手邊應備妥新的墨水匣，以防萬一。

開啓電源並依照螢幕上的指示操作。

重新使用進行初次列印時，請執行噴嘴檢查並確定沒有阻塞。

進階使用說明 (PDF)

## 塗抹次印字座支撐桿潤滑脂 (顯示訊息時)

如果控制面板螢幕上顯示 [Apply secondary carriage rod grease. See manual.]，請使用印表機隨附的潤滑套件加以潤滑。

## 塗抹潤滑脂的注意事項

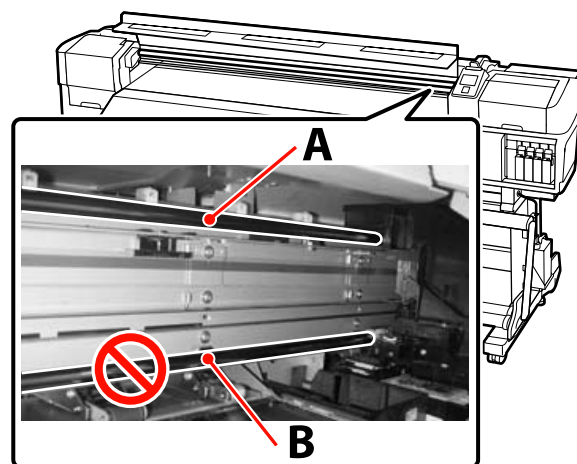

**次印字座支撐桿為支撐桿 A。**

在執行此操作期間，請確定潤滑工具不會碰到支撐桿 B (主印字座支撐桿)。如果從支撐桿 B 清除潤滑脂，印表機可能會發生故障。

**次印字座支撐桿潤滑脂僅適用於支撐桿 A。**

不可用於支撐桿 B。

## 潤滑程序

在開始此程序前，務必先閱讀以下說明：

 [第24頁 “維護注意事項”](#)

- 1 依照圖示，將新墊片的凸出部插入至潤滑工具的矩形插槽內，然後裝上墊片。

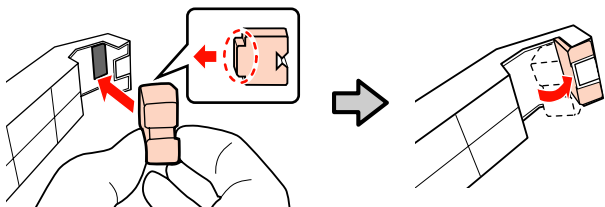

- 2 關閉印表機電源，並打開前蓋。
- 3 將潤滑工具掛在次印字座支撐桿 (支撐桿 A) 上，使工具上的墊片緊緊靠在支撐桿的背面，然後平順地來回滑動兩次，以清除支撐桿上的髒汙。

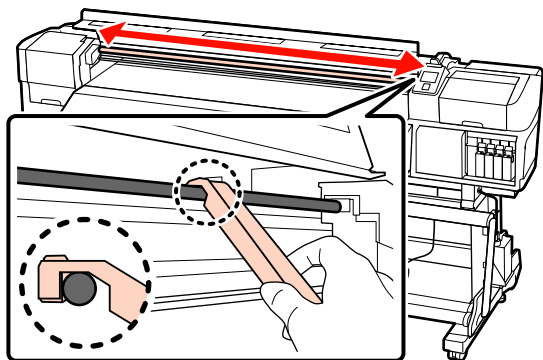

- 4 使用新的清潔棒，在容器內攪拌潤滑脂大約十次。
- 5 在容器的邊緣擦拭清潔棒的尖端，以刮除多餘的潤滑脂。

**!** **重要資訊：**  
未能刮除多餘的潤滑脂，可能造成潤滑脂掉落而弄髒壓盤和材料。

- 6 使用清潔棒，依照下列說明將潤滑脂塗抹在墊片上。

- (1) 將清潔棒的尖端插入浸滿潤滑脂的容器內，轉動 2 到 3 次，以塗抹適量的潤滑脂，然後再抽出清潔棒。
- (2) 將潤滑脂塗抹至潤滑工具末端的墊片。

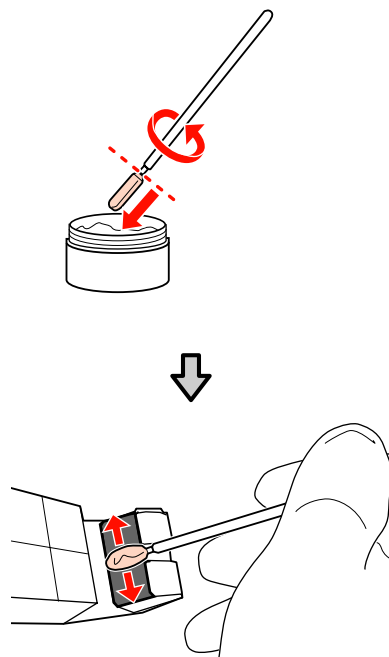

- 7 依步驟 3 所示，將潤滑工具掛在次印字座支撐桿上，並平順地來回滑動兩次。
- 8 取下髒的墊片；將潤滑工具與潤滑脂存放在一起。

丟棄用過的墊片、清潔棒以及其他用於塗抹潤滑脂的物品

 [第40頁 “舊耗材處置”](#)

## 保存

- 裝回蓋子，避免異物掉入潤滑脂內。

- ❑ 請將容器裝上蓋子，並存放在不受陽光直射的室溫環境。

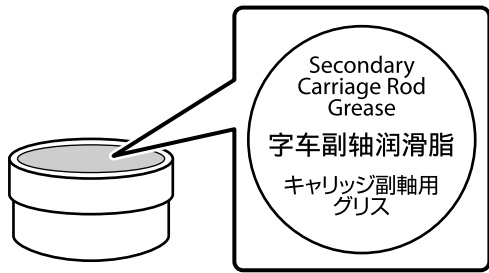

# 維護項目的資訊

如欲獲得最新資訊，請參考 Epson 網站。(資料截至 2014 年 12 月)

## 墨水匣\*1

印表機機型	產品	產品編號	
SC-S30670	墨水匣	黑色	T6891
		青色	T6892
		洋紅色	T6893
		黃色	T6894

\*1 Epson 建議您使用 Epson 原廠墨水匣。Epson 不保證非原廠墨水的品質或可靠度。若使用非 Epson 原廠墨水導致機器受損，本公司將不提供免費保固服務，且在某些情況下，可能會造成印表機性能不穩。印表機可能無法顯示非原廠墨水的存量資訊，維修支援時也將會記錄錯誤可能是因為使用非原廠墨水所致。

## 維護項目

產品	產品編號	說明
清潔卡匣	T6990	執行 Pre-Storage Maint. 時使用
維護套件	T7241	包含印表機維護所需的清潔棒、手套、刷具、刷具清潔器、印字頭沖洗槽及清潔刷具。
次印字座支撐桿潤滑脂套件	S210036	與印表機隨附的潤滑脂套件相同。
墨水清潔劑	T6993	與印表機隨附的墨水清潔劑相同。
廢墨桶	T7240	與印表機隨附的廢墨桶相同。
清潔刷具	S090012	與印表機隨附的維護套件物品相同。
清潔棒	S090013	
無塵布*1	S090016	
印字頭沖洗槽*2	S090014	
刷具套件*2	S090015	刷具及刷具清潔器與印表機隨附的物品相同。

\*1 僅在國家及地區可供選購。購買市售產品時，建議選購 Asahi Kasei Corporation 製造的 BEMCOT M-3II。

\*2 僅在國家及地區可供選購。